

مشتری گرامی، امکان دارد خودروی شما به کلیه تجهیزات اشاره شده در این کتابچه مجهز نباشد.

فهرست مطالب

۱.....	پیشگفتار
۱.....	مقدمه
۱.....	دفترچه راهنمای مشتری
۱.....	اطلاعیه
۳.....	علائم به کار رفته در این دفترچه
۴.....	اطلاعات شناسایی خودرو
۴.....	علامت‌گذاری‌های شناسایی خودرو
۵.....	پلاک شناسایی خودرو
۷.....	۱ تجهیزات و کلیدهای کنترل
۸.....	تجهیزات و کلیدهای کنترل
۹.....	صفحه نشانگرها
۹.....	دورسنج موتور
۹.....	سرعت‌سنج
۹.....	چراغ هشدار مایع خنک‌کننده موتور
۱۰.....	گیج بنزین
۱۱.....	نمایشگر اطلاعات
۱۱.....	نمایشگر دنده انتخاب شده و حالت گیربکس اتوماتیک*
۱۲.....	مسافت‌سنج (ODO)
۱۳.....	دکمه کامپیوتر سفر

۱۳	پیغام کامپیوتر سفر.....
۱۸	چراغ‌های هشدار و نشانگر.....
۲۵	چراغ‌ها و کلیدهای کنترل.....
۲۵	کلید اصلی کنترل چراغ‌ها.....
۲۶	کلیدهای چراغ مه‌شکن.....
۲۷	دسته راهنما/نور بالا.....
۲۸	فلاشر.....
۲۹	تنظیم دستی ارتفاع نور چراغ جلو.....
۳۰	برف پاک‌کن‌ها و شیشه‌شوی‌ها.....
۳۰	عملکرد برف پاک‌کن شیشه جلو.....
۳۱	حرکت هوشمندانه برف پاک‌کن.....
۳۲	ستون فرمان.....
۳۲	تنظیم ستون فرمان.....
۳۳	فرمان برقی (EPS).....
۳۴	بوق.....
۳۵	آینه‌های دید عقب.....
۳۵	آینه‌های جانبی.....
۳۶	آینه داخل.....

۳۸	آفتابگیر.....
۳۹	شیشه‌ها.....
۳۹	کلیدهای شیشه بالا بر برقی.....
۳۹	باز کردن و بستن شیشه‌ها.....
۴۱	سانروف*.....
۴۱	دستورالعمل‌ها.....
۴۱	به کار انداختن سانروف.....
۴۳	چراغ‌های داخلی.....
۴۳	چراغ‌های سقفی جلو و چراغ‌های مطالعه.....
۴۳	چراغ‌های مطالعه عقب*.....
۴۴	پریز برق کمکی.....
۴۴	پریز برق جلو.....
۴۵	تجهیزات نگهداری.....
۴۵	دستورالعمل‌ها.....
۴۵	زیر سیگاری قابل برداشتن*.....
۴۶	محل قرارگیری کارت.....
۴۶	جعبه داشبورد.....
۴۷	محفظه نگهداری جلو.....
۴۷	محفظه نگهداری زیر صندلی سرنشین جلو*.....

۴۸	محفظه نگهداری کوچک
۴۸	جعبه عینک*
۵۰	جا لیوانی
۵۰	جا لیوانی جلو
۵۰	زیر دستی و جالیوانی عقب
۵۱	۲ سیستم‌های تهویه مطبوع و صوتی
۵۲	تهویه
۵۳	فیلتر تهویه مطبوع
۵۳	دریچه‌های هوا
۵۵	تهویه مطبوع با کنترل الکترونیکی
۵۵	صفحه کنترل
۵۵	نمایشگر سیستم تهویه مطبوع*
۵۶	تنظیم شدت جریان هوا
۵۶	کنترل دما
۵۶	دکمه روشن و خاموش کردن تهویه مطبوع
۵۷	حالت توزیع هوا
۵۷	گرم‌کن شیشه عقب
۵۸	حالت گردش هوا
۵۸	یخ‌زدایی/بخارزدایی شیشه جلو

۵۹.....	راديو *
۵۹.....	دستورالعمل‌ها.....
۶۰.....	دکمه‌های کنترل.....
۶۱.....	عملکردهای پایه.....
۶۲.....	تنظیمات پخش صدا.....
۶۳.....	عملکرد راديو.....
۶۵.....	ورودی USB/AUX.....
۶۷.....	منوی تنظیمات.....
۶۸.....	سیستم سرگرمی *
۶۸.....	اطلاعات مهم ایمنی.....
۶۹.....	احتیاط‌های لازم هنگام استفاده از صفحه LCD.....
۷۰.....	فرمت فایل قابل پخش در سیستم سرگرمی.....
۷۱.....	عملکردهای پایه.....
۷۹.....	تلفن بلوتوث.....
۹۳.....	سرگرمی.....
۱۰۸.....	اتصال تلفن همراه داخل خودرو.....
۱۱۰.....	تنظیم.....
۱۱۷.....	۳ صندلی‌ها و تجهیزات نگهدارنده.....
۱۱۸.....	صندلی‌ها.....

۱۱۸	وضعیت‌های قرارگیری صندلی
۱۱۹	پشت سری‌ها
۱۲۰	تنظیم دستی صندلی‌های جلو
۱۲۱	صندلی‌ها
۱۲۲	کمربند ایمنی
۱۲۳	محافظت توسط کمربند ایمنی
۱۲۴	نحوه بستن صحیح کمربند ایمنی
۱۲۹	نحوه استفاده کودکان از کمربند ایمنی
۱۳۰	بررسی، تعمیر و نگهداری و تعویض کمربندهای ایمنی
۱۳۳	کیسه هوا
۱۳۳	کلیات
۱۳۴	باز شدن کیسه هوا
۱۳۸	شرایطی که در آن کیسه‌های هوا عمل نخواهد کرد
۱۴۰	تعمیر و نگهداری و تعویض کیسه‌های هوا
۱۴۱	منهدم کردن کیسه‌های هوا
۱۴۲	تجهیزات نگهدارنده کودک
۱۴۲	دستورالعمل‌های مهم ایمنی
۱۴۴	گروه‌های صندلی کودک
۱۵۱	روش‌های تثبیت صندلی کودک

۱۵۵ ۴ استارت زدن و رانندگی
۱۵۶ کلیدها
۱۵۶ کلیات
۱۵۷ تعویض باتری ریموت کنترل
۱۵۹ قفل ایمنی کودک
۱۶۰ سیستم ضدسرقت
۱۶۰ ایموبیلازر موتور
۱۶۰ بستن و باز کردن قفل‌ها
۱۶۳ صندوق عقب
۱۶۵ روشن و خاموش کردن موتور
۱۶۵ سوئیچ استارت
۱۶۶ روشن کردن موتور
۱۶۸ خاموش کردن موتور
۱۶۹ سبک رانندگی اقتصادی و زیست محیطی
۱۶۹ دوره آب‌بندی
۱۶۹ حفاظت از محیط زیست
۱۶۹ رانندگی اقتصادی
۱۷۱ رانندگی در شرایط آب و هوایی خاص
۱۷۲ تعمیر و نگهداری و بازدید

۱۷۳.....	کاتالیست کانور تور
۱۷۵.....	سیستم سوخت
۱۷۵.....	الزامات سوخت
۱۷۵.....	درب باک
۱۷۶.....	سوخت گیری
۱۷۷.....	گیربکس اتوماتیک *
۱۷۷.....	دستورالعمل ها
۱۷۷.....	تعویض دنده
۱۸۱.....	حالت کنترل
۱۸۴.....	گیربکس معمولی *
۱۸۴.....	گیربکس معمولی ۵ دنده
۱۸۶.....	سیستم ترمز
۱۸۶.....	پدال ترمز
۱۸۸.....	سیستم ضد قفل چرخها (ABS)
۱۹۰.....	ترمز دستی
۱۹۱.....	سیستم کنترل پایداری و ضد لغزش *
۱۹۱.....	سیستم کنترل پایداری
۱۹۱.....	سیستم ضد لغزش
۱۹۱.....	روشن و خاموش کردن

۱۹۲ نشانگر عملکرد و ایراد سیستم کنترل پایداری/ضدلغزش
۱۹۲ نشانگر خاموش بودن سیستم کنترل پایداری/ضدلغزش
۱۹۳ سیستم کروز کنترل *
۱۹۶ سیستم کمکی پارک خودرو
۱۹۶ حسگر فراصوتی سیستم کمکی پارک خودرو
۱۹۷ دوربین سیستم پارک خودرو*
۱۹۸ سیستم نظارت بر فشار باد لاستیک‌ها (TPMS)
۲۰۰ حمل بار
۲۰۰ فضای بار
۲۰۰ حمل بار در داخل خودرو
۲۰۳ ۵ اطلاعات مربوط به شرایط اضطراری
۲۰۴ تجهیزات هشدار خطر
۲۰۴ چراغ فلاشر
۲۰۴ مثلث خطر
۲۰۶ روشن کردن اضطراری
۲۰۶ استفاده از کابل باتری به باتری
۲۰۶ روشن کردن خودرو
۲۰۸ بکسل کردن و حمل خودرو

۲۰۸	بکسل کردن خودرو
۲۱۱	حمل خودرو
۲۱۲	تعویض چرخ
۲۱۲	چرخ زاپاس و جک
۲۱۳	تعویض یک چرخ
۲۱۶	تعویض فیوز
۲۱۶	فیوز
۲۱۸	جعبه فیوز داخل اتاق
۲۲۰	جعبه فیوز محفظه موتور
۲۲۳	جعبه فیوز باتری
۲۲۵	تعویض لامپ
۲۲۵	مشخصات لامپ
۲۲۶	تعویض لامپ
۲۲۹	۶ سرویس و نگهداری
۲۳۰	سرویس و نگهداری
۲۳۰	سرویس دوره‌ای
۲۳۳	درب موتور
۲۳۳	باز کردن درب موتور

۲۳۳	بستن درب موتور.....
۲۳۵	محفظه موتور
۲۳۵	محفظه موتور 1.5L.....
۲۳۶	محفظه موتور 1.5L توربوشارژر.....
۲۳۷	موتور
۲۳۷	روغن موتور 1.5L.....
۲۳۸	روغن موتور 1.5L توربوشارژر.....
۲۳۹	بررسی و افزایش سطح روغن موتور.....
۲۴۰	مشخصات روغن موتور.....
۲۴۱	سیستم خنک کننده
۲۴۱	بررسی و افزایش سطح مایع خنک کننده.....
۲۴۲	مشخصات مایع خنک کننده.....
۲۴۳	ترمز
۲۴۳	لنت‌های ترمز.....
۲۴۳	بررسی و افزایش سطح روغن ترمز
۲۴۴	مشخصات روغن ترمز
۲۴۵	باتری
۲۴۵	سرویس و نگهداری باتری.....
۲۴۶	تعویض باتری.....

۲۴۷	شیشه شوی
۲۴۷	بررسی و افزایش سطح مایع شیشه شوی
۲۴۸	نازل‌های شیشه شوی
۲۴۸	مشخصات مایع شیشه شوی
۲۴۹	برف پاک کن‌ها
۲۴۹	تیغه‌های برف پاک کن
۲۵۰	تعویض تیغه‌های برف پاک کن
۲۵۱	لاستیک‌ها
۲۵۱	کلیات
۲۵۳	بررسی لاستیک
۲۵۳	نشانگر ساییدگی لاستیک
۲۵۴	تعویض لاستیک
۲۵۴	جهت چرخش لاستیک
۲۵۵	زنجیر چرخ
۲۵۶	تمیز کردن و مراقبت از خودرو
۲۵۶	سرویس و نگهداری بیرون خودرو
۲۶۱	سرویس و نگهداری داخل خودرو
۲۶۳	اطلاعات فنی

۲۶۴.....	ابعاد خودرو.....
۲۶۵.....	پارامترهای وزن خودرو.....
۲۶۶.....	پارامترهای اصلی موتور.....
۲۶۷.....	پارامترهای توان خودرو.....
۲۶۸.....	سیالات توصیه شده و ظرفیت‌ها.....
۲۶۹.....	جدول پارامترهای تنظیم زوایای چرخ‌ها (بدون بار).....
۲۶۹.....	چرخ‌ها و لاستیک‌ها.....
۲۶۹.....	فشار باد لاستیک (سرد).....

دفترچه راهنمای مشتری

از اینکه محصول SAIC Motor را خریداری نموده‌اید از شما سپاسگزاریم. لطفاً این دفترچه راهنما را با دقت مطالعه نمایید زیرا اطلاعات مندرج در آن می‌تواند در شناخت نحوه استفاده ایمن و صحیح از خودرو به شما یاری برساند و امکان یک رانندگی لذت‌بخش را برایتان فراهم آورد.

در این دفترچه راهنما امکانات و عملکردهای مختلف مدل‌های خودرو به تفصیل شرح داده شده است.

این دفترچه حاوی آخرین اطلاعات مربوط به محصول در زمان چاپ است، و شرکت حق هر گونه تغییر در توضیحات و موارد ذکر شده در آن را برای خود محفوظ می‌دارد. هدف شرکت بهبود مداوم محصولات خود است، بنابراین ممکن است محصول بعد از تکمیل این دفترچه راهنما بدون اطلاعیه قبلی تغییر کرده باشد. برای هر گونه پرسش در خصوص خودروی خریداری شده یا دفترچه راهنمای مشتری، لطفاً با نمایندگی مجاز تماس بگیرید.

تصاویر این دفترچه راهنما به عنوان نمونه و صرفاً جهت آگاهی شما ارائه شده‌اند.

اطلاعیه

در دفترچه‌های راهنمای مشتری و گارانتی و سرویس و نگهداری، نحوه استفاده مناسب از خودرو، احتیاط‌های لازم در هنگام استفاده و نحوه سرویس و نگهداری صحیح از خودرو شرح داده شده‌اند. علاوه بر این، توافق میان شرکت و مالکان را در خصوص تضمین کیفیت محصول و نیز حق برخورداری از خدمات پس از فروش و چهارچوب ارائه آنرا در برمی‌گیرد. لطفاً قبل از استفاده از محصولات شرکت، دفترچه راهنمای مشتری و گارانتی و سرویس و نگهداری را با دقت مطالعه نمایید.

همیشه از تجهیزات جانبی، قطعات و روغن‌ها و سیالات منطبق با مشخصات فنی و استانداردهای کیفی شرکت SAIC Motor استفاده کنید و سرویس و نگهداری از خودروی خود را به روش صحیح انجام دهید. برای سرویس و نگهداری بهتر خودرو، توصیه می‌شود به یکی از نمایندگی‌های مجاز مراجعه نمایید. لطفاً به حق مالکیت معنوی احترام بگذارید و از تجهیزات و قطعات اصل استفاده کنید. در صورت استفاده از تجهیزات و قطعاتی که حقوق مالکیت معنوی در تهیه آنها رعایت نشده است ممکن است ناچار به تحمل عواقب قانونی آن باشید.

پیشگفتار

باعث بروز ایراد و افت کارایی قطعات مربوطه می‌شود، بلکه جان راننده و مسافران را نیز به مخاطره می‌اندازد. تکثیر، نگهداری در سیستم بازیابی اطلاعات یا انتقال هیچ یک از بخش‌های این دفترچه راهنما به صورت الکترونیکی، یا هر روش دیگر، بدون کسب اجازه کتبی از شرکت مجاز نیست.

تذکرات مهم

لطفاً به خاطر داشته باشید که دفترچه‌های راهنمای مشتری و گارانتی و سرویس و نگهداری را هنگام فروش خودرو به مالک جدید تحویل دهید، زیرا این دو دفترچه جزو ملزومات اصلی خودرو تلقی می‌شوند.

نمایندگی مجاز در این دفترچه راهنما به نمایندگی‌های مجاز ام‌جی پارس موتور اشاره دارد که با روش‌های سرویس و نگهداری از خودرو و مقررات مرتبط با آن کاملاً آشنا هستند، قطعات یدکی و ابزارهای مخصوص لازم را در اختیار دارند و می‌توانند خدماتی حرفه‌ای به شما ارائه دهند.

در صورتی که به دلیل استفاده نادرست، سهل انگاری یا ایجاد تغییرات تأیید نشده آسیبی به خودروی شما وارد شده، گارانتی آن از درجه اعتبار ساقط خواهد شد. اگر استفاده از تجهیزات، قطعات یا روغن‌ها و سیالات غیر منطبق با مشخصات فنی و استانداردهای کیفی تعیین شده توسط SAIC Motor، یا استفاده نادرست یا انجام غیر صحیح سرویس و نگهداری به بروز حادثه یا وارد آمدن خسارت به خودرو منجر شود، مالک از حق مطالبه جبران خسارت محروم خواهد بود و شرکت هیچ گونه مسؤلیتی را برعهده نخواهد گرفت.

برخی کشورها مقررات سختی را در خصوص ایجاد تغییرات در خودرو و نصب تجهیزات اضافه اعمال می‌کنند. ایجاد تغییرات در ساختار خودرو، شاسی و تجهیزات بدون کسب مجوز ممنوع است زیرا می‌تواند بر ایمنی تردد، عملکرد خودرو، مشخصات ثبت شده خودرو و ایمنی عمومی تأثیر بگذارد. تغییر یا اصلاح قطعات نه تنها

پیشگفتار

علائم به کار رفته در این دفترچه

هشدار



این علامت هشدار نشان دهنده *مراحلی است که باید به دقت دنبال شوند، یا اطلاعاتی است که باید مورد توجه ویژه قرار گیرند تا از خطر وارد آمدن جراحت به شخص یا آسیب‌های جدی به خودرو جلوگیری شود.*

تذکرات مهم

تذکرات مهم

موارد ذکر شده باید اکیداً رعایت شوند، در غیر این صورت ممکن است به خودروی آسیب برسد.

توجه

توجه: یادآوری برخی نکات.

این علامت نشان‌دهنده قطعاتی است که باید جهت حفاظت از محیط زیست به نهاد یا مراجع ذیصلاح



تحویل داده شوند.

ستاره

علامت ستاره "e" در کنار تیتر یا متن نشان دهنده این است که دستگاه یا عملکرد توصیف شده فقط بر روی برخی مدل‌ها موجود است و ممکن است خودروی خریداری شده توسط شما به آن دستگاه یا عملکرد مجهز نباشد.

اطلاعات تصویر



به شیء توصیف شده اشاره دارد.



جهت حرکت شیء را نشان می‌دهد.

پیشگفتار

هنگام تماس با نمایندگی مجاز، همواره شماره شناسایی خودرو (VIN) را ارائه دهید. در صورتی که موضوع به موتور یا گیربکس مربوط می‌شود، ممکن است لازم باشد شماره شناسایی این قطعات را نیز ذکر کنید.

محل قرارگیری علامت‌گذاری‌های شناسایی خودرو

شماره شناسایی خودرو

- در سمت چپ داشبورد و پایین شیشه جلو، که از گوشه پایین سمت چپ شیشه جلوی خودرو قابل مشاهده است؛
- برروی پلاک شناسایی خودرو؛
- داخل محفظه موتور، سمت راست سینی داشبورد.
- سمت چپ درب صندوق عقب، با باز شدن درب صندوق عقب قابل مشاهده است.

توجه: سوکت عیب‌یابی خودرو در بالای پدال گاز قرار گرفته است، شماره VIN با استفاده از دستگاه عیب‌یاب سازنده می‌تواند از صفحه کیلومتر خوانده شود.

شماره موتور

در قسمت جلو سمت راست بلوک موتور حک شده است (هنگام مشاهده از قسمت جلوی خودرو).

اطلاعات شناسایی خودرو علامت‌گذاری‌های شناسایی خودرو

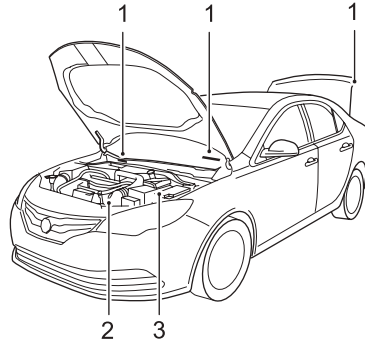

1 شماره شناسایی خودرو (VIN)

2 شماره موتور

3 شماره گیربکس

پیشگفتار

شماره گیربکس

برروی گیربکس در محفظه موتور. شماره گیربکس برخی از مدل‌ها فقط از طریق بالا بردن خودرو قابل مشاهده است، لطفاً با نمایندگی مجاز تماس بگیرید.

پلاک شناسایی خودرو

پلاک شناسایی خودرو شامل اطلاعات زیر است:

- مدل / تیپ؛
- نوع موتور؛
- شماره شناسایی خودرو (VIN)؛
- تاریخ؛
- وزن کل خودرو؛
- وزن کل در حال حرکت*؛
- حداکثر بار مجاز روی محور جلو*؛
- حداکثر بار مجاز روی محور عقب*؛
- وزن کل خودرو؛
- کشور؛
- سازنده.

پیشگفتار

محل قرارگیری پلاک شناسایی خودرو

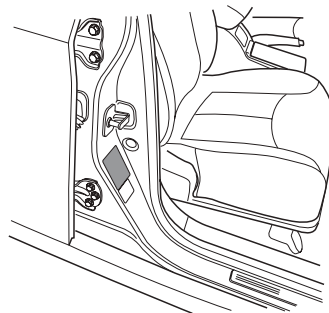

پلاک شناسایی خودرو در قسمت پایین ستون وسط سمت راست قرار گرفته است.

تجهیزات و کلیدهای کنترل

تجهیزات و کلیدهای کنترل	۸	پرریز برق کمکی	۴۴
صفحه کیلومتر	۹	تجهیزات نگهداری	۴۵
نمایشگر اطلاعات	۱۱	جالیوانی	۵۰
چراغ‌های هشدار و نشانگر	۱۸		
چراغ‌ها و کلیدهای کنترل	۲۵		
برف پاک‌کن‌ها و شیشه‌شوی‌ها	۳۰		
ستون فرمان	۳۲		
بوق	۳۴		
آینه‌های دید عقب	۳۵		
آفتابگیر	۳۸		
شیشه‌ها	۳۹		
سانروف	۴۱		
چراغ‌های داخلی	۴۳		

تجهیزات و کلیدهای کنترل

تجهیزات و کلیدهای کنترل

- 1 کلیدهای کنترل آینه‌های جانبی و شیشه بالابرهاى برقی
- 2 کلید چراغ مه‌شکن
- 3 کلید چراغ اصلی
- 4 بوق
- 5 کیسه هوای راننده
- 6 صفحه کیلومتر
- 7 اهرم برف پاک‌کن/شیشه‌شوی
- 8 سیستم سرگرمی نصب شده بر روی خودرو
- 9 کنترل‌های بخاری/تهویه مطبوع
- 10 کیسه هوای سرنشین جلو
- 11 کلید فلاش‌ها
- 12 اهرم تعویض دنده
- 13 پدال گاز
- 14 پدال ترمز
- 15 سوئیچ استارت
- 16 پدال کلاچ°
- 17 دستگیره آزاد کردن درب موتور
- 18 دستگیره آزاد کردن درب باک

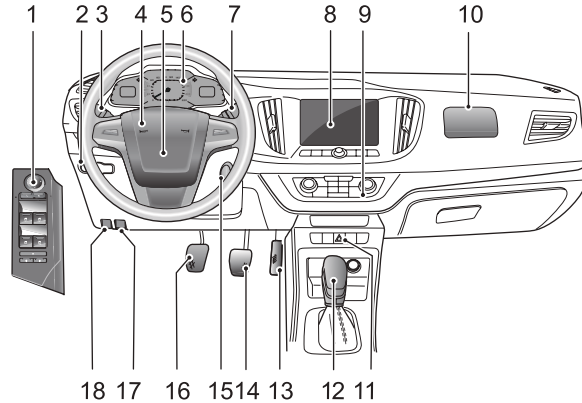

تجهیزات و کلیدهای کنترل

صفحه کیلومتر

دورسنج موتور

دور موتور (1) را برحسب دور در دقیقه ($\times 1000$) نشان می‌دهد. هنگامی دور موتور بالاتر از 6500 دور در دقیقه باشد واحد دور موتور در سمت راست مقدار نمایش داده شده روی نمایشگر چشمک می‌زند.

تذکرات مهم

برای جلوگیری از آسیب رسیدن به موتور، هرگز موتور را برای مدت طولانی در دور بالا نگه ندارید.

سرعت‌سنج

سرعت خودرو (2) را برحسب کیلومتر در ساعت (km/h) نشان می‌دهد.

چراغ هشدار مایع خنک کننده موتور

هنگام پایین بودن سطح مایع خنک کننده موتور، چراغ هشدار مایع خنک کننده (3) با رنگ آبی روشن می‌شود. در صورتی که دمای مایع خنک کننده خیلی بالا باشد، چراغ هشدار با رنگ قرمز چشمک می‌زند.

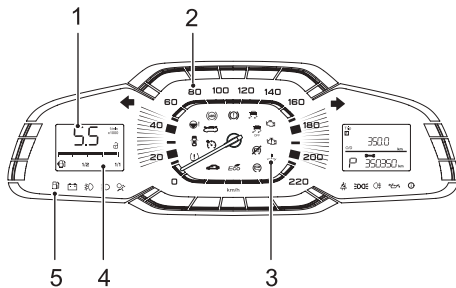

- 1 دورسنج موتور
- 2 سرعت‌سنج
- 3 چراغ هشدار مایع خنک کننده موتور
- 4 گیج بنزین
- 5 چراغ هشدار پایین بودن سطح سوخت

تجهیزات و کلیدهای کنترل

گیج بنزین

مقدار سوخت موجود در باک توسط تعداد پاره خط‌های روشن نشان داده می‌شود. در مجموع ۸ پاره خط وجود دارد (4). وقتی تنها یک پاره خط روشن باشد، چراغ هشدار سطح سوخت نیز روشن می‌شود و یک هشدار صوتی شنیده خواهد شد. با ادامه پایین رفتن سطح سوخت، پاره خط انتهایی سمت چپ شروع به چشمک زدن می‌کند و هم‌زمان چراغ هشدار پایین بودن سطح سوخت (5) روشن می‌شود و یک هشدار صوتی به صدا در می‌آید.

تذکرات مهم
در صورت روشن شدن چراغ هشدار سطح سوخت، لطفاً هر چه سریع‌تر نسبت به سوخت‌گیری اقدام نمایید.
فلش سمت چپ چراغ هشدار سطح سوخت نشان می‌دهد که دریچه سوخت‌گیری در سمت چپ خودرو قرار دارد.

تجهیزات و کلیدهای کنترل

نمایشگر اطلاعات

نمایش دنده انتخاب شده و حالت گیربکس اتوماتیک*

هنگامی که سوئیچ در وضعیت ۲ قرار داشته باشد، موقعیت فعلی اهرم انتخاب دنده گیربکس اتوماتیک (D, N, R, P) نمایش داده می‌شود. زمانی که گیربکس اتوماتیک در حالت اسپرت یا زمستان قرار دارد، علامت "S" یا "W" نشان داده می‌شود. وقتی گیربکس اتوماتیک در حالت تیپ‌ترونیک قرار دارد، نمایشگر اطلاعات اعداد "1، 2، 3، 4، 5" یا "6" را نشان می‌دهد. در صورت به نمایش در آمدن "EP"، ایرادی در گیربکس اتوماتیک به وجود آمده است.

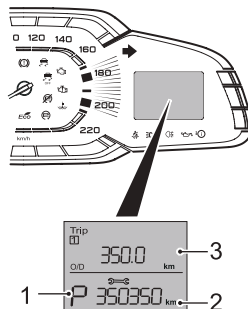

نمایشگر اطلاعات موارد زیر را نشان می‌دهد:

- 1 دنده انتخاب شده و حالت گیربکس اتوماتیک*
- 2 مسافت سنج
- 3 پیغام کامپیوتر سفر

تجهیزات و کلیدهای کنترل

رسید، در اسرع وقت انجام شود. بعد از انجام سرویس، مقدار روی نمایشگر برای سرویس بعدی تنظیم مجدد می‌شود.

توجه: از آنجایی که نمایشگر سرویس بعدی در گام‌های ۵۰ کیلومتری کاهش می‌یابد، ممکن است در یک سفر کوتاه تغییری در نمایشگر مشاهده نشود.

توجه: مقدار سرویس بعدی فقط توسط نمایندگی مجاز می‌تواند تنظیم مجدد شود.

مسافت سنج (ODO)

زمانی که سوئیچ در وضعیت ۲ قرار دارد، کل مسافت پیموده شده توسط خودرو نمایش داده می‌شود.

سرویس بعدی

مسافت باقی‌مانده تا سرویس بعدی ثبت می‌شود. هر بار که سوئیچ در وضعیت ۲ قرار می‌گیرد، نمایشگر اطلاعات ابتدا به مدت ۳ ثانیه مسافت باقی‌مانده تا سرویس بعدی را نمایش می‌دهد و سپس به سایر موارد تغییر می‌یابد.

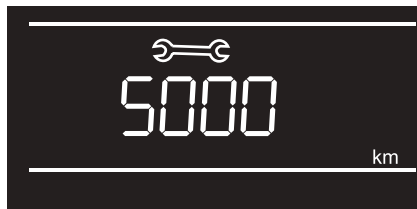

مقدار مسافت باقی‌مانده تا سرویس بعدی، متناسب با حرکت خودرو به تدریج در گام‌های ۵۰ کیلومتری کاهش می‌یابد تا به صفر کیلومتر برسد. سرویس مربوطه باید به محض آنکه مقدار به صفر کیلومتر

تجهیزات و کلیدهای کنترل

دکمه کامپیوتر سفر

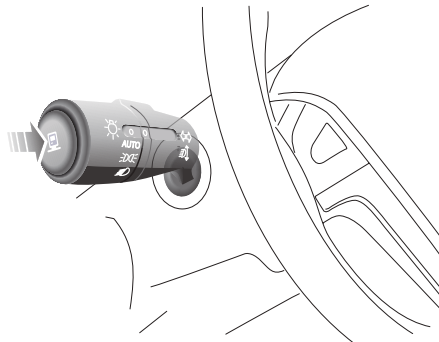

برای نمایش گزینه بعدی، بر روی دکمه کامپیوتر سفر یک فشار کوتاه (کمتر از ۱ ثانیه) وارد کنید.

برای تنظیم مجدد کامپیوتر سفر یا انتخاب گزینه فعلی، دکمه را بیشتر از یک ثانیه فشار دهید.

هنگامی که کامپیوتر سفر انتخاب شده است، تا زمانی که عملکرد بعدی انتخاب شود همچنان نمایش داده می‌شود.

پیغام کامپیوتر سفر

پیغام‌های زیر روی کامپیوتر سفر نمایش داده می‌شود:

- سفر ۱
- سفر ۲
- مسافت قابل پیمایش با سوخت باقیمانده
- تنظیم میزان روشنایی
- میانگین مصرف سوخت
- مصرف سوخت لحظه‌ای
- سرعت میانگین
- هشدار سرعت غیر مجاز
- خاموش/روشن بودن حالت رانندگی اقتصادی

سفر ۱ و سفر ۲

مسافت هر سفر به طور جداگانه نمایش داده می‌شود.

سفر ۱ و سفر ۲ دو مسافت ثبت شده مستقل هستند که هیچ‌گونه ارتباطی با یکدیگر ندارند.

تجهیزات و کلیدهای کنترل

"مسافت قابل پیمایش با سوخت باقیمانده" براساس میزان مصرف فعلی، سوخت باقی مانده در مخزن و شرایط رانندگی محاسبه می شود.



تنظیم میزان روشنایی

زمانی که مسافت قابل پیمایش با سوخت باقیمانده در حال نمایش است، دکمه کامپیوتر سفر را برای تنظیم میزان روشنایی نمایشگر چند ثانیه فشار دهید. با هر بار فشار دادن دکمه کامپیوتر سفر، میزان روشنایی ۱ درجه افزایش می یابد؛ تنظیمات با رسیدن به مقدار حداکثر دوباره به کمترین سطح بازمی گردد.

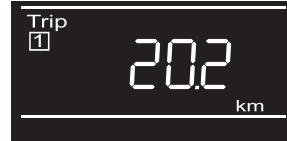

مسافت قابل پیمایش با سوخت باقیمانده

این عملکرد، مسافتی را که می توان تا قبل از تمام شدن سوخت با خودرو پیمود به طور خودکار محاسبه نموده و نمایش می دهد، پس از سوخت گیری مقادیر به تناسب آن تغییر می کنند.

تجهیزات و کلیدهای کنترل

۱

میانگین مصرف سوخت

میانگین مصرف سوخت با تقسیم کردن سوخت مصرف شده بر مسافت پیموده شده محاسبه می‌شود. این مقدار را می‌توان برای محاسبه مصرف سوخت یک مسیر تازه یا شرایط رانندگی جدید در هر زمان تنظیم مجدد نمود.



توجه: مصرف سوخت خودرو تا حدودی به شیوه رانندگی، شرایط حرکت خودرو، بار خودرو، فشار باد لاستیک‌ها، مصرف‌کننده‌های برقی، کیفیت سوخت و غیره بستگی دارد.



در مجموع سه سطح روشنایی موجود است. سطوح روشنایی نشان داده شده در شکل بالا، به ترتیب درجه‌های روشنایی ۱ و ۳ هستند.

تجهیزات و کلیدهای کنترل



هشدار سرعت غیر مجاز هنگامی که سرعت خودرو از یک مقدار تعیین شده فراتر رود، یک هشدار صوتی به صدا درمی‌آید.



مصرف سوخت لحظه‌ای

میزان مصرف سوخت توسط موتور را در همان لحظه نمایش می‌دهد.



سرعت میانگین

سرعت میانگین بعد از روشن شدن موتور محاسبه می‌شود. این مقدار را می‌توان برای محاسبه سرعت میانگین یک مسیر تازه یا شرایط رانندگی جدید در هر زمان تنظیم مجدد نمود.

تجهیزات و کلیدهای کنترل

برای وارد شدن به نمایشگر هشدار سرعت غیر مجاز، روی دکمه کامپیوتر سفر یک فشار کوتاه وارد کنید، سپس دکمه را فشار دهید تا مقدار سرعت نمایش داده شده چشمک بزند؛ مقدار را بلافاصله می‌توانید تنظیم کنید. با هر فشار کوتاه بر روی دکمه کامپیوتر سفر، سرعت ۵ کیلومتر در ساعت افزایش می‌یابد؛ دامنه تنظیم سرعت بین ۳۰ تا ۲۲۰ کیلومتر در ساعت است. با عبور از ۲۲۰ کیلومتر در ساعت، نمایشگر خاموش می‌شود و عملکرد "هشدار سرعت غیر مجاز" بلافاصله غیر فعال می‌گردد. بعد از اتمام تنظیمات، دکمه کامپیوتر سفر را حدود ۱۰ ثانیه فشار دهید؛ مقدار سرعت از حالت چشمک زن خارج شده و به صورت عادی نمایش داده می‌شود. اگر سرعت خودرو از مقدار تعیین شده فراتر رود، سرعت تنظیم شده به صورت چشمک زن روی نمایشگر ظاهر می‌شود و یک هشدار صوتی به صدا درمی‌آید.

خاموش/روشن کردن حالت رانندگی اقتصادی

برای ورود به نمایشگر حالت رانندگی اقتصادی، روی دکمه کامپیوتر سفر در صفحه کیلومتر یک فشار کوتاه وارد کنید. برای روشن یا خاموش کردن حالت رانندگی اقتصادی، دکمه را بیشتر از ۱ ثانیه فشار دهید. با وارد آوردن فشار کوتاه بر روی دکمه کامپیوتر سفر "ON" یا "OFF" را انتخاب کنید، سپس دکمه را بیشتر از ۱ ثانیه فشار دهید تا حالت رانندگی اقتصادی بسته به گزینه انتخاب شده، خاموش یا روشن شود.



ON
OFF

تجهيزات و كليدهای کنترل

چراغهای هشدار و نشانگرها

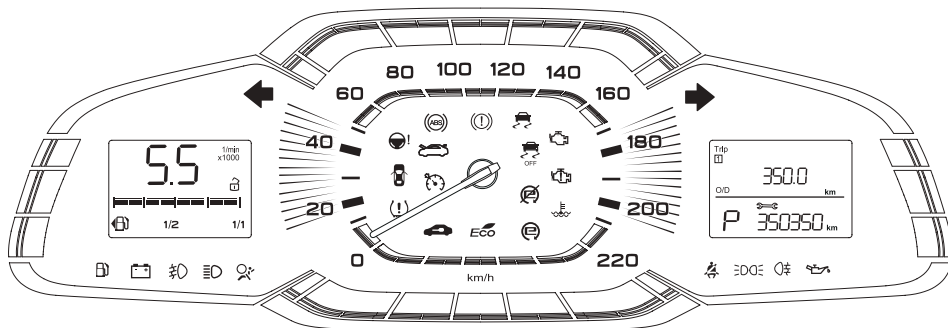

تجهیزات و کلیدهای کنترل

۱

اگر نشانگر هر کدام از چراغ‌های راهنما بر روی صفحه کیلومتر بسیار سریع چشمک بزند، نشان دهنده ایراد در چراغ راهنمای سمت مربوطه است.

توجه: بروز ایراد در چراغ‌های راهنمای جانبی بر روی سرعت چشمک زدن لامپ نشانگر تأثیری ندارد.

نشانگر چراغ مه شکن عقب - زرد



با فعال شدن چراغ مه شکن عقب، نشانگر روشن می‌شود.

نشانگر حالت رانندگی اقتصادی - سبز



روشن شدن این چراغ نشان می‌دهد که خودرو در حالت رانندگی اقتصادی حرکت می‌کند. هنگام باز شدن سوئیچ، چراغ برای انجام یک تست خودکار روشن می‌شود. در صورتی که نشانگر حالت رانندگی اقتصادی روی ON تنظیم شده باشد، هنگام قرارگیری خودرو در این حالت، نشانگر روشن می‌شود؛ اگر نشانگر روی OFF تنظیم شده باشد یا خودرو در این حالت رانندگی قرار نداشته باشد، لامپ نشانگر روشن نمی‌شود.

نشانگر چراغ نور بالا - آبی



با فعال شدن نور بالا، نشانگر روشن می‌شود.

نشانگر چراغ‌های کوچک - سبز



با فعال شدن چراغ‌های کوچک، نشانگر روشن می‌شود.

چراغ راهنما - سبز



چراغ‌های راهنمای راست و چپ توسط فلش‌های جهت‌داری که در بالای صفحه کیلومتر قرار گرفته‌اند نشان داده می‌شوند. با فعال شدن چراغ راهنما، نشانگر جهت مربوطه نیز شروع به چشمک زدن می‌کند.

هنگام روشن بودن چراغ‌های فلاشر یا فعال شدن ABS به دلیل ترمزگیری در سرعت بالاتر از ۵۵ کیلومتر در ساعت، هر دو چراغ راهنما چشمک می‌زنند.

تجهیزات و کلیدهای کنترل

چراغ هشدار کیسه هوا - قرمز



با قرار گرفتن سوئیچ در وضعیت ۲، این چراغ برای انجام یک تست خودکار روشن و با پایان گرفتن آن خاموش می‌شود. اگر چراغ خاموش نشود یا هنگام رانندگی روشن شود، نشان دهنده بروز ایراد در عملکرد سیستم مکمل کمربندهای ایمنی (SRS) یا پیش کشنده‌ها است. در اسرع وقت برای بر طرف کردن ایراد، به نمایندگی مجاز مراجعه نمایید. در غیر این صورت، چنانچه حادثه‌ای بروز کند سیستم SRS یا پیش کشنده‌ها نمی‌توانند به درستی عمل کنند.

چراغ هشدار بسته نبودن کمر بند ایمنی - قرمز



با قرار گرفتن سوئیچ در وضعیت ۲، این چراغ برای انجام یک تست خودکار روشن و با پایان گرفتن آن خاموش می‌شود. اگر چراغ روشن بماند، نشان دهنده این است که کمر بند ایمنی راننده یا سرنشین جلو باز است یا به درستی بسته نشده است.

اگر زمانی که سرعت خودرو به بالاتر ۲۵ کیلومتر در ساعت می‌رسد، کمر بند ایمنی راننده یا سرنشین جلو همچنان بسته نشده باشد، چراغ شروع به چشمک زدن می‌کند و یک هشدار صوتی برای مدت زمانی مشخص به صدا در می‌آید.

چراغ هشدار پایین بودن فشار روغن - قرمز



با قرار گرفتن سوئیچ در وضعیت ۲، این چراغ برای انجام یک تست خودکار روشن می‌شود و بعد از روشن شدن موتور خاموش می‌شود. اگر چراغ خاموش نشود یا در هنگام رانندگی روشن شود، نشان دهنده پایین بودن بیش از حد فشار روغن موتور است که می‌تواند به وارد آمدن آسیب جدی به موتور منجر گردد. خودرو را ضمن رعایت مسائل ایمنی در اولین فرصت متوقف کنید، موتور را بلافاصله خاموش کنید، سطح روغن موتور را بررسی نموده و در اسرع وقت به نمایندگی مجاز مراجعه کنید.

لامپ نشانگر ایراد دینام - قرمز



با قرار گرفتن سوئیچ در وضعیت ۲، این چراغ برای انجام یک تست خودکار روشن می‌شود و بعد از روشن شدن موتور خاموش می‌شود. اگر چراغ خاموش نشود یا در هنگام رانندگی روشن شود، نشان دهنده پایین بودن مقدار برق انتقال داده شده از دینام به باتری است. در اسرع وقت برای بر طرف کردن ایراد، به نمایندگی مجاز مراجعه نمایید.

تجهیزات و کلیدهای کنترل

چراغ هشدار سیستم نظارت بر فشار باد لاستیک‌ها - زرد



با قرار گرفتن سوئیچ در وضعیت ۲، این چراغ زرد رنگ برای انجام یک تست خودکار روشن می‌شود و با پایان گرفتن آن خاموش می‌گردد. اگر چراغ رنگ زرد روشن بماند، نشان دهنده وجود ایراد در سیستم است. اگر چراغ رنگ زرد چشمک بزند، نشان دهنده پایین بودن فشار باد لاستیک است. فشار باد لاستیک‌ها را تنظیم کنید یا جهت انجام تعمیرات به نمایندگی مجاز مراجعه نمایید.

نشانگر کروز کنترل - سبز/زرد *



اگر کلید کروز کنترل فشار داده شده باشد اما هیچ‌یک از سرعت‌های تنظیم شده فعال نباشند، چراغ با رنگ سبز روشن می‌شود؛ هنگامی که سیستم کروز کنترل در حال کار است، چراغ به زرد در می‌آید. چنانچه ایرادی در سیستم تشخیص داده شود، چراغ هشدار با رنگ زرد چشمک خواهد زد.

نشانگر عملکرد و ایراد سیستم کنترل پایداری (SCS)/کنترل کشش (TC) - زرد *



این نشانگر برای نشان دادن وضعیت عملکرد سیستم کنترل پایداری (SCS)/کنترل کشش (TC) مورد استفاده قرار می‌گیرد. با قرار گرفتن سوئیچ در وضعیت ۲، این چراغ برای انجام یک تست خودکار روشن و با پایان گرفتن آن خاموش می‌شود. اگر سیستم SCS/TC در وضعیت کاری مناسب قرار داشته باشد، این نشانگر مدتی چشمک می‌زند و سپس خاموش می‌شود؛ اگر ایرادی در سیستم SCS/TC وجود داشته باشد، نشانگر روشن می‌ماند.

نشانگر خاموش بودن سیستم کنترل پایداری (SCS)/کنترل کشش (TC) - زرد *



این نشانگر خاموش بودن سیستم کنترل پایداری (SCS)/کنترل کشش (TC) را نشان می‌دهد. با قرار گرفتن سوئیچ در وضعیت ۲، چراغ برای انجام یک تست خودکار روشن و با پایان گرفتن آن خاموش می‌شود. اگر عملکرد SCS/TC به صورت دستی خاموش شود، نشانگر روشن می‌ماند.

تجهیزات و کلیدهای کنترل

اگر بعد از آزاد شدن ترمز دستی لامپ همچنان روشن باشد، نشان دهنده وجود ایراد در سیستم ترمز است. در اسرع وقت برای بر طرف کردن ایراد، به نمایندگی مجاز مراجعه نمایید. لطفاً سطح روغن ترمز را کنترل کنید (به بخش "ترمز" در "راهنمای سرویس و نگهداری" مراجعه نمایید). در صورت روشن ماندن چراغ، خودرو را ضمن رعایت مسائل ایمنی در اولین فرصت متوقف کنید و بلافاصله با نمایندگی مجاز تماس بگیرید.

لامپ نشانگر ایراد موتور - زرد



با قرار گرفتن سوئیچ در وضعیت ۲، این چراغ برای انجام یک تست خودکار روشن و با پایان گرفتن آن خاموش می‌شود. اگر لامپ خاموش نشود یا هنگام رانندگی روشن شود، سیستم مدیریت موتور ایرادی را تشخیص داده است که بر روی عملکرد موتور تأثیر جدی دارد. در اسرع وقت برای بر طرف کردن ایراد، به نمایندگی مجاز مراجعه نمایید.

لامپ نشانگر ایراد ABS - زرد



با قرار گرفتن سوئیچ در وضعیت ۲، این چراغ برای انجام یک تست خودکار روشن و با پایان گرفتن آن خاموش می‌شود. اگر لامپ خاموش نشود یا هنگام رانندگی روشن شود، نشان دهنده وجود ایراد در سیستم ABS است. در اسرع وقت برای بر طرف کردن ایراد، به نمایندگی مجاز مراجعه نمایید.

در صورت بروز ایراد ABS در هنگام رانندگی، عملکرد آن متوقف می‌شود اما ترمز معمولی خودرو همچنان کار می‌کند. در اسرع وقت برای بر طرف کردن ایراد، به نمایندگی مجاز مراجعه نمایید.

لامپ نشانگر ایراد سیستم ترمز - قرمز



با قرار گرفتن سوئیچ در وضعیت ۲، این چراغ برای انجام یک تست خودکار روشن و با پایان گرفتن آن خاموش می‌شود. اگر لامپ خاموش نشود یا در هنگام رانندگی روشن شود، نشان دهنده وجود ایراداتی مانند پایین بودن سطح روغن ترمز، آزاد نشدن ترمز دستی یا خرابی سیستم توزیع الکترونیکی نیروی ترمز است.

هنگام اعمال شدن ترمز دستی، لامپ روشن می‌شود و با آزاد شدن کامل آن خاموش می‌گردد. اگر ترمز دستی آزاد نشود، چراغ روشن می‌ماند.

تجهیزات و کلیدهای کنترل

می‌شود. در اسرع وقت برای بر طرف کردن ایراد، به نمایندگی مجاز مراجعه نمایید.

دمای بالای موتور می‌تواند به آن آسیب جدی وارد کند. در چنین شرایطی، خودرو را ضمن رعایت مسائل ایمنی در اولین فرصت متوقف نمایید و موتور را خاموش کنید. با نمایندگی مجاز ام جی پارس موتور تماس بگیرید.

چراغ هشدار سیستم فرمان برقی (EPS) و حسگر زاویه فرمان (SAS) – زرد/قرمز



با قرار گرفتن سوئیچ در وضعیت ۲، این لامپ ابتدا با رنگ زرد روشن می‌شود، سپس به رنگ قرمز در می‌آید و بعد از انجام یک تست خودکار خاموش می‌شود.

هنگامی که در سیستم فرمان برقی یک ایراد کلی رخ دهد، چراغ با رنگ زرد روشن می‌شود. در صورتی که حسگر زاویه فرمان (SAS) ایراد داشته باشد یا کالیبره نباشد، چراغ با رنگ قرمز روشن می‌شود. هنگام بروز ایراد جدی در سیستم فرمان برقی، چراغ با رنگ قرمز چشمک می‌زند و یک هشدار صوتی به صدا در می‌آید. در اسرع وقت با نمایندگی مجاز تماس بگیرید.

لامپ نشانگر کنترل آلایندهی موتور – زرد



با قرار گرفتن سوئیچ در وضعیت ۲، این چراغ برای انجام یک تست خودکار روشن می‌شود و بعد از روشن شدن موتور خاموش می‌شود. اگر لامپ خاموش نشود یا هنگام رانندگی روشن شود، نشان دهنده وجود یک ایراد در موتور است که بر روی کارایی آن و انتشار آلاینده‌ها تأثیر جدی دارد. در اسرع وقت برای بر طرف کردن ایراد، به نمایندگی مجاز مراجعه نمایید.

چراغ هشدار مایع خنک کننده موتور – آبی/قرمز



این چراغ برای نشان دادن دمای مایع خنک کننده به کار می‌رود و دارای دو رنگ مختلف است: آبی و قرمز. هنگام باز شدن سوئیچ این چراغ یک تست خودکار انجام می‌دهد. اگر چراغ با رنگ آبی روشن شود، نشان دهنده پایین بودن بیش از حد دمای مایع خنک کننده موتور است. اگر چراغ با رنگ قرمز روشن شود، نشان دهنده بالا بودن بیش از حد دمای مایع خنک کننده موتور است. با بالا رفتن دمای مایع خنک کننده، چراغ هشدار شروع به چشمک زدن می‌کند و یک هشدار صوتی به صدا در می‌آید. اگر سیگنالی از دمای مایع خنک کننده دریافت نشود، لامپ با رنگ آبی چشمک زن روشن

تجهیزات و کلیدهای کنترل

درب صندوق یا درب موتور مورد استفاده قرار می‌گیرد. با قرار گرفتن سوئیچ در وضعیت ۲، این چراغ برای انجام یک تست خودکار روشن و با پایان گرفتن آن خاموش می‌شود. اگر درب صندوق یا درب موتور درست بسته نشدن، چراغ روشن می‌شود.

چراغ هشدار پایین بودن سطح سوخت - زرد



زمانی که میزان سوخت باقی‌مانده در مخزن پایین است، این چراغ روشن می‌شود. در صورت امکان، قبل از روشن شدن چراغ هشدار، نسبت به سوخت‌گیری اقدام نمایید.

توجه: ممکن است هنگام رانندگی در سراسیمگی یا جاده‌های ناهموار در حالتی که سطح سوخت پایین است، چراغ هشدار روشن شود.

چراغ هشدار سیستم ضدسرقت - قرمز



با قرار گرفتن سوئیچ در وضعیت ۲، این چراغ برای انجام یک تست خودکار روشن و با پایان گرفتن آن خاموش می‌شود. در صورت ناموفق ماندن بررسی سیستم ضدسرقت که به عدم روشن شدن موتور منجر می‌گردد، چراغ هشدار روشن می‌ماند.

چراغ هشدار باز ماندن درب - قرمز



این چراغ هشدار به راننده یادآوری می‌کند که یک یا چند درب خودرو باز مانده است. با قرار گرفتن سوئیچ در وضعیت ۲، این چراغ برای انجام یک تست خودکار روشن و با پایان گرفتن آن خاموش می‌شود. اگر یکی از درب‌ها باز مانده باشد، چراغ روشن می‌شود و یک هشدار صوتی پی‌درپی به درمی‌آید. اگر در هنگام حرکت خودرو یکی از درب‌ها درست بسته نشده باشد، چشمک زدن چراغ این موضوع را به راننده یادآوری می‌کند.

چراغ هشدار درست بسته نشدن درب صندوق/موتور - زرد



این چراغ هشدار برای نشان دادن درست بسته نشدن

تجهیزات و کلیدهای کنترل

۱

چراغ کوچک/چراغ عقب/روشنایی صفحه کیلومتر

با قرار دادن کلید کنترل چراغ‌ها در موقعیت 1، چراغ‌های کوچک، عقب و روشنایی صفحه کیلومتر روشن می‌شود و نشانگر چراغ‌های کوچک به نمایش در می‌آید. اگر هنگام باز شدن درب راننده و برداشته شدن کلید از داخل سوئیچ، چراغ‌های کوچک روشن مانده باشند، یک هشدار صوتی به صدا درمی‌آید.

چراغ‌های نور پایین

برای روشن کردن چراغ‌های نور پایین، کلید کنترل چراغ‌ها را زمانی که سوئیچ باز است، روی موقعیت 2 قرار دهید.

چراغ‌ها و کلیدهای کنترل

کلید اصلی کنترل چراغ‌ها

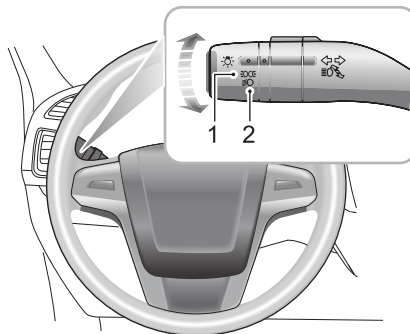

- 1 چراغ کوچک/چراغ عقب/روشنایی صفحه کیلومتر
- 2 چراغ‌های نور پایین

تجهیزات و کلیدهای کنترل

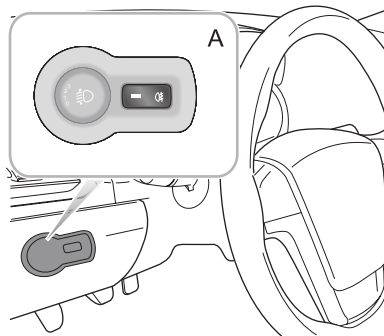

کلیدهای چراغ مه شکن

در شرایط بد آب و هوایی (برای مثال در هوای مه آلود)، چراغ‌های مه شکن می‌توانند برای وضوح دید بهتر نور بیشتری را فراهم کنند. استفاده از چراغ‌های مه شکن در هوای صاف می‌تواند باعث خیرگی چشم عابران پیاده یا سایر کاربران جاده شود.



چراغ‌های مه شکن عقب

هنگامی که سوئیچ در موقعیت ۲ قرار دارد و چراغ‌های جلو روشن هستند، کلید چراغ مه شکن عقب (تصویر A) را فشار دهید تا چراغ مه شکن عقب روشن شود. نشانگر چراغ مه شکن عقب نیز همزمان بر روی صفحه کیلومتر روشن می‌شود.

توجه: چراغ مه شکن عقب با قرار گرفتن کلید کنترل چراغ‌ها بر روی وضعیت خاموش، به طور خودکار خاموش می‌شود.

تجهیزات و کلیدهای کنترل

شدن چراغ‌های راهنما، نشانگر سبز رنگ مربوط به سمت مورد نظر هم زمان روی صفحه کیلومتر چشمک می‌زند. بعد از بازگشتن فرمان به موقعیت اولیه، اهرم به طور خودکار به محل خود برمی‌گردد و چراغ‌های راهنما خاموش می‌شوند. اگر زاویه چرخش فرمان کم باشد، اهرم باید برای خاموش کردن چراغ‌های راهنما به صورت دستی به موقعیت اصلی بازگردانده شود. اگر دسته راهنما فقط کمی حرکت داده شود، بلافاصله به محل اولیه خود برمی‌گردد. در این حالت، چراغ‌های راهنما سه بار چشمک می‌زنند و سپس به طور خودکار خاموش می‌شوند.

تبدیل نور بالا/پایین

برای روشن کردن چراغ‌های نور بالا، هنگامی که سوئیچ در موقعیت ۲ قرار دارد و چراغ‌های نور پایین روشن هستند، دسته راهنما را به سمت جلو (3) حرکت دهید. نشانگر آبی رنگ مربوط به نور بالا همزمان در صفحه کیلومتر روشن می‌شود. برای تغییر به نور پایین، دسته راهنما را مجدداً به جلو حرکت دهید.

چراغ زدن

برای چراغ زدن، هنگامی که سوئیچ در وضعیت ۱ یا ۲ قرار دارد، دسته راهنما را به صورت مکرر کاملاً به سمت فرمان بکشید (4) و رها کنید.

دسته راهنما/نور بالا

! هنگام تغییر نور پایین/بالا، مراقب خیرگی چشم رانندگان سمت مقابل باشید.

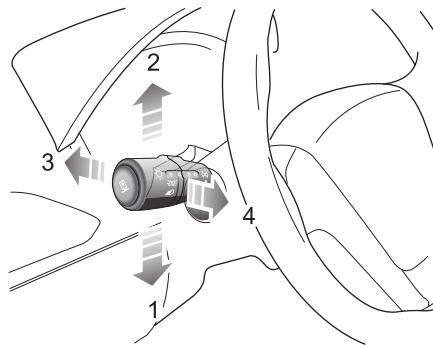

چراغ‌های راهنما

برای گردش به سمت چپ اهرم را رو به پایین (1) و برای گردش به سمت راست دسته راهنما را رو به بالا (2) حرکت دهید. هنگام فعال

تجهیزات و کلیدهای کنترل

فلاشر

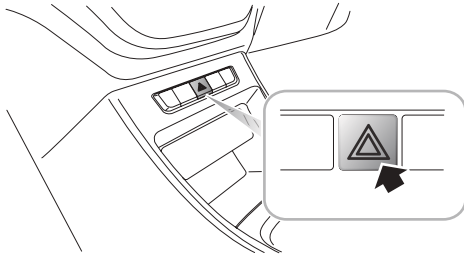

برای روشن کردن چراغ‌های فلاشر دکمه فلاشر را فشار دهید. در این حالت، کلیه چراغ‌های راهنما همراه با هم چشمک می‌زنند. برای خاموش کردن چراغ‌های فلاشر، دکمه را مجدداً فشار دهید. چشمک زدن کلیه چراغ‌های راهنما متوقف می‌شود.

چراغ همراه تا منزل (خاموش شدن با تأخیر چراغ‌های جلو)

بعد از متوقف کردن خودرو، سوئیچ را ببندید و کلید را بیرون بیاورید، دسته راهنما را حدود ۱ دقیقه کاملاً به سمت فرمان بکشید (4) و سپس رها کنید؛ چراغ‌های نور پایین برای حدود ۳۰ ثانیه روشن خواهند شد.

برای لغو این عملکرد، سوئیچ را باز کنید یا دسته راهنما را دوباره کاملاً به سمت فرمان (4) بکشید.

چراغ‌های روز *

هنگامی که سوئیچ در وضعیت ۲ قرار می‌گیرد، چراغ‌های روز به طور خودکار روشن می‌شوند؛ با روشن شدن چراغ‌های کوچک، چراغ‌های روز به طور خودکار خاموش می‌شوند.

تجهیزات و کلیدهای کنترل

موقعیت	میزان بار
0	راننده به تنهایی یا فقط به همراه سرنشین جلو.
1	اشغال بودن کلیه صندلی‌های خودرو، بدون بار در صندوق عقب.
2	اشغال بودن کلیه صندلی‌ها، به همراه بار کامل در صندوق عقب با توزیع وزنی یکنواخت.
3	راننده به تنهایی، به همراه بار کامل در صندوق عقب با توزیع وزنی یکنواخت.

تنظیم دستی ارتفاع نور چراغ جلو

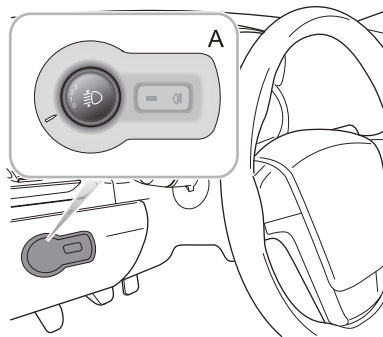

موقعیت 0 وضعیت اولیه کلید تنظیم ارتفاع نور چراغ جلو است. تنظیم ارتفاع نور چراغ جلو می‌تواند متناسب با بار خودرو براساس جدول روبه‌رو انجام شود.

تجهیزات و کلیدهای کنترل

با قرار دادن اهرم در موقعیت‌های مختلف، سرعت‌های متفاوتی را می‌توان انتخاب نمود:

- متناوب/خودکار (1)
- معمولی (2)
- سریع (3)

حرکت تکی

اهرم را به پایین (4) فشار دهید و رها کنید، برف پاک‌کن یک حرکت با سرعت معمولی انجام می‌دهد. اگر اهرم را در موقعیت پایین نگه دارید، برف پاک‌کن تا رها شدن مجدد آن به حرکت پیوسته با سرعت معمولی ادامه می‌دهد.

حرکت متناوب با فواصل زمانی قابل تنظیم

برای تغییر دادن فواصل زمانی حرکت متناوب برف پاک‌کن، هنگامی که اهرم روی وضعیت حرکت متناوب/خودکار قرار دارد، کلید را بچرخانید (5).

برف پاک‌کن‌ها و شیشه‌شوی‌ها عملکرد برف پاک‌کن شیشه جلو

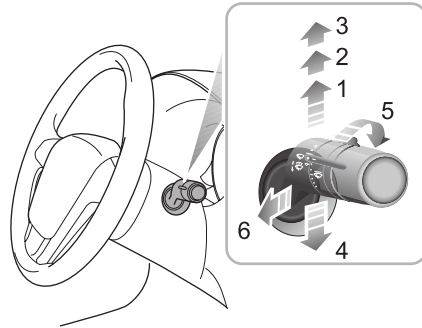

برف پاک‌کن و شیشه‌شوی فقط هنگامی که سوئیچ باز است می‌توانند فعال شوند.

تجهیزات و کلیدهای کنترل

تذکرات مهم

اگر امکان پاشش مایع شیشه شوی وجود ندارد (گرفتنی نازلها بر اثر گرد و خاک یا یخ)، اهرم را بلافاصله رها کنید تا از پخش شدن گرد و خاک بر روی شیشه توسط برف پاک‌کن و مسدود شدن دید جلوگیری شود.

تذکرات مهم

- از به کار انداختن برف پاک‌کن بر روی شیشه خشک خودداری کنید.
- در شرایط یخ‌بندان یا هوای بسیار گرم، قبل از کار انداختن برف پاک‌کن بررسی کنید تیغه‌ها یخ نزده یا به شیشه نجسبیده باشند.
- اگر برف پاک‌کن‌ها یا شیشه جلو با برف و غیره پوشیده شده است، قبل از به کار انداختن برف پاک‌کن آنها را تمیز کنید.

حرکت هوشمند برف پاک‌کن

با کشیدن اهرم به سمت فرمان (6)، شیشه شوی بلافاصله به کار می‌افتد. با فاصله‌ای کوتاه، برف پاک‌کن نیز فعال می‌شود.

توجه: بعد از رها شدن اهرم، برف پاک‌کن سه حرکت دیگر انجام می‌دهد. بعد از چند ثانیه، برف پاک‌کن برای تمیز کردن مایع شیشه شوی باقیمانده یک رفت و برگشت دیگر نیز انجام می‌دهد.

تجهیزات و کلیدهای کنترل

زاویه غربیلک فرمان را برای انطباق هر چه بیشتر آن با وضعیت رانندگی خود، مطابق روش زیر تنظیم کنید:

- ۱ اهرم قفل کننده را کاملاً آزاد کنید.
- ۲ غربیلک فرمان را محکم در دست بگیرید و آن را تا رسیدن به موقعیت مناسب به بالا یا پایین حرکت دهید.
- ۳ بهترین وضعیت را برای رانندگی انتخاب کنید، سپس اهرم را کاملاً به بالا حرکت دهید تا فرمان در موقعیت جدید قفل شود.

ستون فرمان

تنظیم ستون فرمان

از تنظیم کردن زاویه غربیلک فرمان در هنگام رانندگی خودداری کنید. این کار بسیار خطرناک است.



تجهیزات و کلیدهای کنترل

۱

چراغ هشدار ایراد فرمان برقی

به بخش "چراغ‌های هشدار و نشانگر" در فصل "تجهیزات و کلیدهای کنترل" مراجعه نمایید.

فرمان برقی (EPS)



در صورتی که در عملکرد فرمان برقی ایرادی بروز کند یا از کار بیفتد، حرکت دادن فرمان با سختی صورت می‌گیرد و رانندگی خطرناک است.

فرمان برقی فقط زمانی کار می‌کند که موتور خودرو روشن باشد. موتور فرمان برقی نیروی لازم را برای کمک به حرکت دادن فرمان فراهم می‌آورد و می‌تواند آنرا به طور خودکار براساس سرعت خودرو، گشتاور و زاویه فرمان تنظیم نماید.

مزیت فرمان برقی ساختار ساده آن و صرفه جویی در مصرف انرژی است. فرمان برقی در مقایسه با فرمان‌های هیدرولیک سنتی، در هنگام به حرکت در آمدن به نیروی کمتری نیاز دارد که به کاهش مصرف برق کمک می‌کند.

تذکرات مهم

اگر هنگامی که فرمان برقی در حال کار است، غربیلک فرمان را برای مدت طولانی در وضعیت‌های انتهایی نگه دارید، نیروی کمکی فرمان برقی کاهش می‌یابد و حرکت دادن آن مشکل‌تر می‌شود.



برای بوق زدن، محل‌های مربوطه را بر روی فرمان (نقاط مشخص شده توسط فلش) فشار دهید.

تذکرات مهم

برای جلوگیری از بروز حادثه، هرگز هنگام استفاده از بوق روی آن نیروی بیش از حد یا ضربه وارد نکنید.

تجهیزات و کلیدهای کنترل

- با فشار دادن چهار فلش روی دکمه دایره‌ای (2)، زاویه آینه جانبی را تنظیم کنید.

تذکرات مهم

- آینه‌های جانبی توسط کلیدهای الکتریکی تنظیم می‌شوند، حرکت دادن آنها به صورت دستی، می‌تواند باعث خرابی تجهیزات مربوطه شود.
- آینه‌های جانبی توسط موتور به حرکت در می‌آیند. بنابراین، گرفتن مستقیم آب پر فشار در کارواش می‌تواند به تجهیزات الکتریکی آنها آسیب برساند.

آینه‌های جانبی دارای گرم‌کن *



یک قطعه گرم‌کننده در آینه‌های جانبی تعبیه شده است که می‌تواند یخ یا بخار روی آینه را برطرف کند. قطعات گرم‌کننده هم‌زمان با فعال شدن گرم‌کن شیشه عقب فعال می‌شوند.

توجه: گرم‌کن آینه‌های جانبی فقط هنگام روشن بودن موتور کار می‌کند.

آینه‌های دید عقب

آینه‌های جانبی

توجه: اجسامی که در آینه‌های جانبی دیده می‌شوند ممکن است از فاصله واقعی خود دورتر به نظر برسند.

تنظیم آینه‌های جانبی

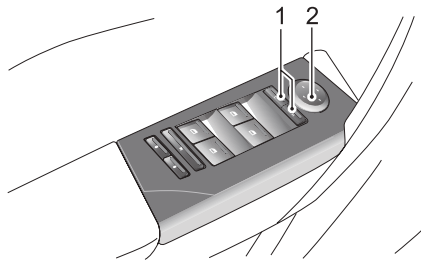

- هنگامی که سوئیچ در وضعیت ۱ یا ۲ قرار دارد، دکمه چپ (L) یا راست (R) (1) را برای انتخاب آینه جانبی سمت چپ یا راست فشار دهید. چراغ داخل دکمه انتخاب شده هم‌زمان روشن می‌شود.

تجهیزات و کلیدهای کنترل

آینه‌های جانبی جمع‌شونده

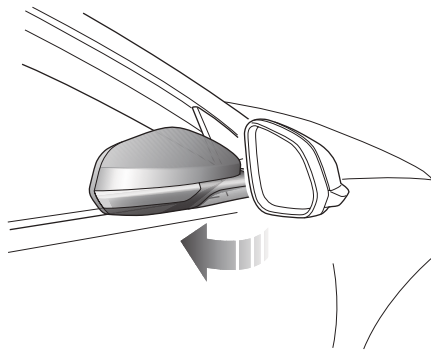

هر کدام از آینه‌های جانبی می‌توانند برای جلوگیری از برخورد با موانع یا هنگام عبور از فضای تنگ، به صورت دستی جمع شود.

آینه داخل

موقعیت آینه را برای دستیابی به بهترین حالت دید تنظیم کنید. هنگام رانندگی در شب، عملکرد ضد بازتاب کمک می‌کند تا نور چراغ‌های خودروی پشت سر، چشم شما را آزار ندهد.

تنظیم دستی حالت ضد بازتاب آینه داخل

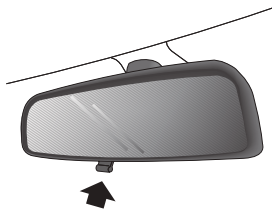

اهرم پایین آینه داخل را برای تنظیم حالت ضد بازتاب حرکت دهید. با فشار دادن اهرم به عقب، دید آینه به حالت عادی بازمی‌گردد.

توجه: در برخی شرایط، استفاده از عملکرد ضد بازتاب آینه

تجهیزات و کلیدهای کنترل

داخل ممکن است باعث شود راننده محل دقیق خودروهای
پشت سر را درست تشخیص ندهد.

تجهیزات و کلیدهای کنترل

ساده باشند، که در این صورت برای استفاده از آنها کافی است آفتابگیر (1) را پایین بیاورید.

در برخی دیگر از آفتابگیرها، آینه به روکش مجهز است (همان گونه که در شکل نشان داده شده است). برای استفاده از آینه (2)، آفتابگیر (1) را پایین بیاورید و روکش را به آرامی کنار بزنید.

آفتابگیر

آینه روی آفتابگیر سمت راننده فقط باید در هنگام توقف خودرو مورد استفاده قرار گیرد.

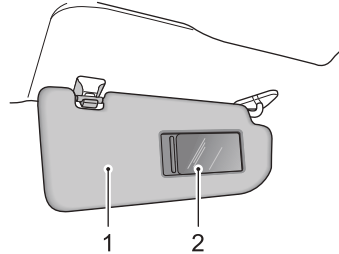

آفتابگیرها بر روی پوشش سقف در هر دو سمت راننده و سرنشین جلو قرار گرفته‌اند.

با توجه به سطح تجهیزات خودروها، آینه‌های روی آفتابگیر می‌توانند

تجهیزات و کلیدهای کنترل

شیشه‌ها

کلیدهای شیشه بالابر برقی

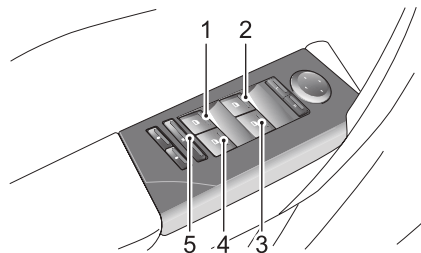

- 1 کلید شیشه بالابر عقب سمت چپ
- 2 کلید شیشه بالابر جلو سمت چپ
- 3 کلید شیشه بالابر جلو سمت راست
- 4 کلید شیشه بالابر عقب سمت راست
- 5 دکمه غیر فعال کردن شیشه بالابر عقب

باز کردن و بستن شیشه‌ها

هنگام ترک کردن خودرو، کلید را بردارید و کوبان را در خودرو رها نکنید. هنگام پایین آوردن یا بالا بردن شیشه، ایمنی سرنشینان خودرو، به ویژه کودکان، را در نظر داشته باشید؛ اعضای بدن یا اجسام را از مسیر حرکت شیشه دور نگه دارید تا از آسیب رسیدن به آنها جلوگیری شود.



برای پایین آوردن شیشه مورد نظر، یکی از دکمه‌های 1 تا 4 را فشار دهید و برای بالا بردن شیشه آنرا بلند کنید. با رها کردن دکمه، شیشه متوقف می‌شود (به جز در حالت "تک لمسی").

توجه: شیشه‌های جلو و عقب از طریق دکمه‌های روی درب مربوطه نیز قابل کنترل هستند. در صورتی که دکمه از کار انداختن شیشه‌های عقب فعال شده باشد، دکمه‌های روی درب عقب‌های عقب عمل نخواهند کرد.

توجه: زمانی که سوئیچ در موقعیت 1 یا 2 قرار دارد، شما می‌توانید شیشه بالابرها را به کار بیاورید (برای این منظور درب‌ها باید بسته باشند).

تجهیزات و کلیدهای کنترل

مورد استفاده قرار می‌گیرد. با فشار دادن مجدد دکمه، می‌توان حرکت شیشه را در هر زمان متوقف کرد.

عملکرد "تشخیص مانع" یک عملکرد ایمنی است که با تشخیص دادن موانع حرکت شیشه را متوقف می‌کند. در این حالت، شیشه به پایین ترین وضعیت بازمی‌گردد تا امکان برداشتن مانع فراهم شود.

توجه: کلیدهای کنترل شیشه بالابرها را بیشتر از ۲۰ ثانیه ممتد مورد استفاده قرار ندهید، در غیر این صورت ممکن است کلیدهای کنترل شیشه بالابرها جهت محافظت از موتور غیر فعال شوند. در صورت بروز چنین حالتی، چند لحظه صبر کنید و سپس کلید را حرکت دهید.

توجه: در صورتی که هنگام پایین یا بالا رفتن شیشه، جریان برق باتری قطع و دوباره وصل شود، عملکردهای "تک لمسی" و "تشخیص مانع" عمل نخواهند کرد؛ در این صورت، شیشه را با وارد کردن فشارهای کوتاه و پشت سر هم به بالاترین وضعیت حرکت دهید، سپس دکمه را حدود ۵ ثانیه فشار دهید و نگه دارید تا عملکردهای "تک لمسی" و "تشخیص مانع مجدداً فعال شوند.

دکمه غیر فعال کردن شیشه بالابر عقب

دکمه (5) را برای غیر فعال کردن شیشه بالابرها عقب فشار دهید (لامپ نشانگر داخل دکمه روشن می‌شود)، برای فعال کردن مجدد آنها، دکمه را دوباره فشار دهید.

توجه: این عملکرد باید هنگامی که یک کودک روی صندلی عقب نشسته است، فعال شود.

توجه: برای جلوگیری از بروز خطر، شیشه بالابرها باید به طرز صحیح مورد استفاده قرار گیرند؛ راننده باید استفاده صحیح از شیشه بالابرها و نکات ایمنی را به سرنشینان خودرو آموزش دهد.

پایین آوردن شیشه به صورت "تک لمسی" *

روی کلید کنترل مربوط به شیشه جلو سمت چپ (2) یک فشار کوتاه وارد کنید تا شیشه به طور خودکار باز شود. هنگامی که شیشه در حال پایین رفتن است، دکمه را مجدداً فشار دهید تا حرکت آن متوقف شود.

بالا بردن شیشه به صورت "تک لمسی" و عملکرد "تشخیص مانع" *

در برخی مدل‌ها، شیشه سمت چپ جلو به عملکرد بالا بردن "تک لمسی" (2) مجهز است که به همان روش پایین آوردن "تک لمسی"

تجهیزات و کلیدهای کنترل

۱

به کار انداختن سانروف

هنگام به کار انداختن سانروف، ایمنی سرنشینان خودرو، به ویژه کودکان، را در نظر داشته باشید؛ اعضای بدن یا اجسام را از مسیر حرکت سانروف دور نگه دارید تا از آسیب رسیدن به آنها جلوگیری شود.

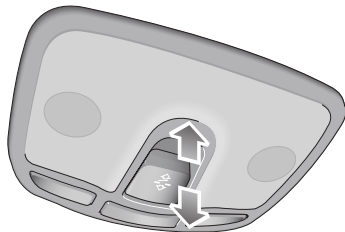

زمانی که سوئیچ در وضعیت ۱ یا ۲ قرار دارد، سانروف می‌تواند به کار انداخته شود. سانروف می‌تواند به صورت کشویی یا شیب‌دار باز شود.

سانروف *

توصیه‌های استفاده

برای جلوگیری از وارد آمدن آسیب بر اثر برخورد اجسام یا شاخه درختان، اجازه ندهید سرنشینان در هنگام حرکت خودرو هیچ یک از اعضاء بدن خود را از سانروف خارج کنند.



- سانروف را در روزهای بارانی باز نکنید؛
- هنگامی که خودرو با سرعت بالاتر از ۱۲۰ کیلومتر در ساعت حرکت می‌کند، بهتر است سانروف باز نشود؛
- سانروف را تنها پس از تمیز کردن آب باران از روی شیشه آن باز کنید، در غیر این صورت ممکن است باعث نشستی آب از سانروف شود؛
- مکانیزم و شیار هدایت آب سانروف را در فواصل منظم تمیز کنید.
- سطح شیشه سانروف و نوارهای درزگیر را با مواد پاک‌کننده‌ای مانند الکل تمیز کنید.
- بلافاصله بعد از متوقف شدن سانروف، کلید کنترل آن را رها کنید. در غیر این صورت ممکن است به آن آسیب برسد.

تجهیزات و کلیدهای کنترل

هنگامی که سانروف بسته است یا در حالت نیمه شیب‌دار قرار دارد، کلید را به سمت بالا فشار دهید و رها کنید، قسمت عقب سانروف به طور کامل بالا می‌رود و باز می‌شود. با یک فشار کوتاه بر روی کلید به سمت بالا یا پایین، می‌توانید شیب‌دار شدن سانروف را در هر زمان متوقف کنید.

شیب‌دار کردن سانروف

هنگامی که سانروف بسته است، کلید کنترل آن را به بالا فشار دهید و نگه دارید، قسمت عقب سانروف به صورت خودکار بالا می‌رود. برای بستن سانروف، کلید کنترل را به سمت پایین بکشید و نگه دارید. با رها کردن کلید می‌توانید حرکت سانروف در هر زمان متوقف کنید.

باز کردن کشویی سانروف

هنگامی که سانروف بسته است، کلید کنترل را به سمت پایین بکشید و نگه دارید، سانروف به طور خودکار تا ۱۰ سانتی‌متر مانده به انتهای مسیر عقب می‌رود، با کشیدن مجدد کلید به سمت پایین، سانروف به طور کامل باز می‌شود. برای بستن سانروف، کلید کنترل را به سمت پایین بالا فشار دهید و نگه دارید. با رها کردن کلید می‌توانید حرکت سانروف در هر زمان متوقف کنید.

عملکرد "تک لمسی"

عملکرد "تک لمسی" تنها هنگام باز کردن سانروف قابل استفاده است. کلید کنترل را به سمت پایین بکشید و سریع رها کنید، سانروف به طور خودکار تا ۱۰ سانتی‌متر مانده به انتهای مسیر عقب می‌رود، با پایین کشیدن و رها کردن مجدد کلید، سانروف به طور کامل باز می‌شود. با یک فشار کوتاه بر روی کلید به سمت بالا یا پایین، می‌توانید حرکت سانروف را در هر زمان متوقف کنید.

تجهیزات و کلیدهای کنترل

۱

چراغ‌های مطالعه عقب *



دکمه را برای روشن یا خاموش کردن چراغ‌های مطالعه عقب فشار دهید.

روشنایی داخلی

چراغ‌های سقفی جلو و چراغ‌های مطالعه

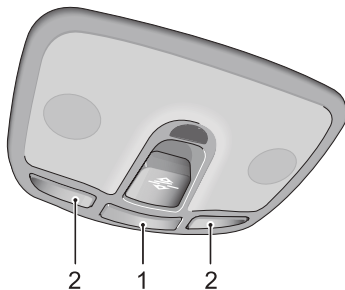

یکی از دکمه‌ها (2) را برای روشن کردن چراغ مطالعه مربوطه فشار دهید؛ برای خاموش کردن چراغ، دکمه را دوباره فشار دهید. با فشار دادن دکمه 1، چراغ‌های سقفی جلو و عقب و چراغ‌های مطالعه هنگام باز شدن درب روشن می‌شوند. بعد از بسته شدن درب، چراغ‌های سقفی جلو و عقب و چراغ‌های مطالعه به طور خودکار خاموش می‌شوند.

تجهیزات و کلیدهای کنترل

توجه: استفاده مداوم از پریز برق بعد از خاموش شدن موتور می‌تواند به تخلیه شدن باتری منجر شود.

توجه: خودرو به فندک مجهز نشده است. در صورت نیاز، به نمایندگی مجاز مراجعه کنید.

پریز برق کمکی

پریز برق جلو

پریز برق جلو در قسمت فوقانی کنسول مرکزی واقع شده است و با باز شدن درپوش می‌تواند مورد استفاده قرار گیرد.

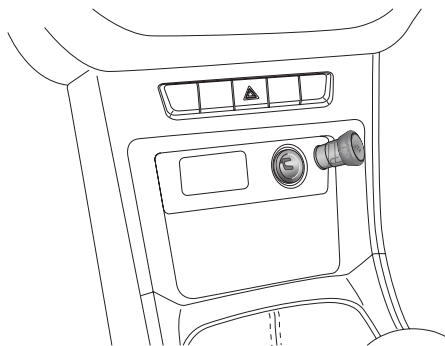

توجه: پریز برق جلو، ۱۲ ولت با توان اسمی ۱۲۰ وات است.

تجهیزات و کلیدهای کنترل

۱

زیر سیگاری قابل برداشتن*

مواد زائد یا قابل اشتعال نظیر ته سیگار را در زیر سیگاری نیندازید و همواره مطمئن شوید ته سیگار یا کبریت خاموش شده است. از بروز آتش سوزی جلوگیری کنید.

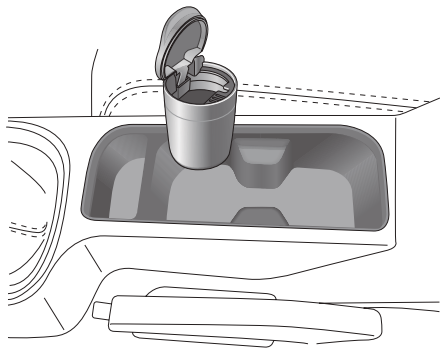

تجهیزات نگهداری

توصیه‌های استفاده

- کلیه تجهیزات نگهداری را در هنگام حرکت خودرو بسته نگه دارید. باز ماندن این تجهیزات می‌تواند هنگام روشن کردن اضطراری خودرو، ترمزگیری شدید یا تصادف باعث وارد آمدن جراحت شود.
- مواد قابل اشتعال مانند مایعات یا فندک را در تجهیزات نگهداری قرار ندهید. هوای بسیار گرم در تابستان می‌تواند باعث مشتعل شدن این گونه مواد و بروز آتش سوزی شود.

تجهیزات و کلیدهای کنترل

جعبه داشبورد

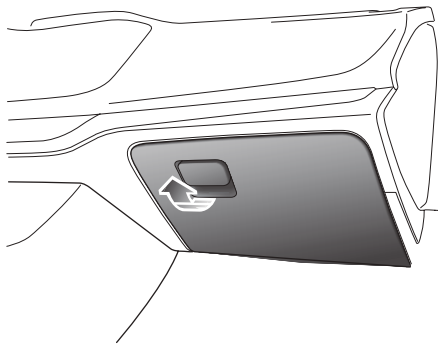

برای باز کردن درب جعبه داشبورد، دستگیره آن را به سمت عقب بکشید.

برای بستن درب جعبه داشبورد، آن را به جلو حرکت دهید. مطمئن شوید در هنگام رانندگی، درب جعبه داشبورد کاملاً بسته باشد.

توجه: زیر سیگاری قابل برداشتن به همراه خودرو ارائه نشده است. در صورت نیاز، به نمایندگی مجاز مراجعه کنید.

محل قرارگیری کارت

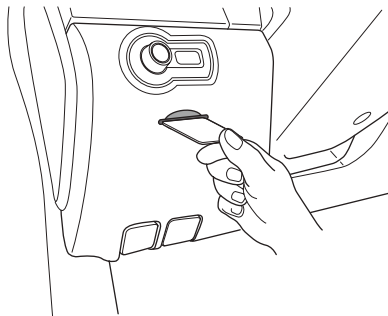

در قسمت پایین داشبورد، در سمت راننده واقع شده است.

تجهیزات و کلیدهای کنترل

۱

محفظه نگهداری زیر صندلی سرنشین جلو*

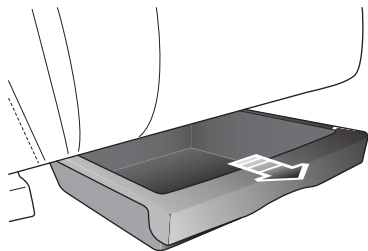

برای باز کردن آن، دستگیره را به آرامی بلند کنید و محفظه را جلو بکشید.

برای بستن محفظه، دستگیره به عقب فشار دهید.

محفظه نگهداری جلو

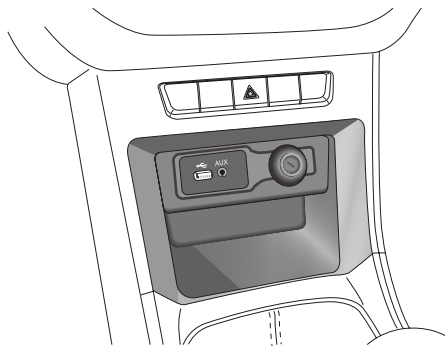

در قسمت بالای محفظه نگهداری جلو، یک درگاه USB و یک پریز صوتی (AUX) در سمت چپ و یک پریز ۱۲ ولت در سمت راست تعبیه شده است.

تجهیزات و کلیدهای کنترل

محفظه نگهداری کوچک

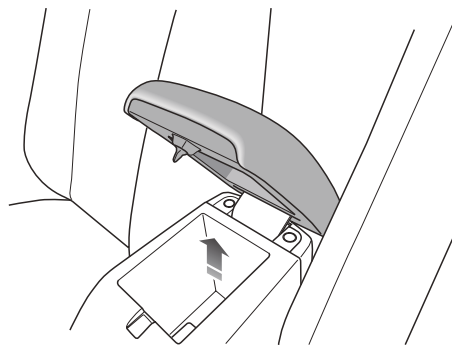

برای باز کردن محفظه نگهداری کوچک، درپوش آن را به آرامی بلند کنید. برای بستن محفظه، درپوش را به پایین فشار دهید.

جعبه عینک *

جعبه عینک فقط هنگام متوقف بودن خودرو می تواند مورد استفاده قرار گیرد.

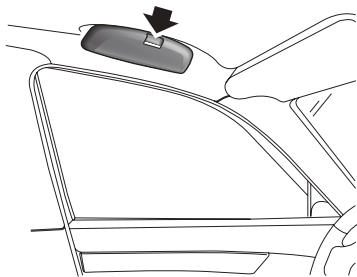

جعبه عینک بر روی پوشش داخلی سقف، در سمت راننده قرار گرفته است. دستگیره را به پایین حرکت دهید (فلش روی تصویر) تا جعبه عینک باز شود، بارها شدن دستگیره، جعبه به طور خودکار بسته می شود.

تجهیزات و کلیدهای کنترل

توجه: فقط عینک‌های با قاب معمولی می‌توانند در جعبه عینک قرار داده شوند.

تجهیزات و کلیدهای کنترل

این جالیوانی که در قسمت جلویی زیر دستی کنسول مرکزی قرار گرفته است، می‌تواند برای نگه داشتن لیوان نوشیدنی و غیره مورد استفاده قرار گیرد.

زیر دستی و جالیوانی عقب

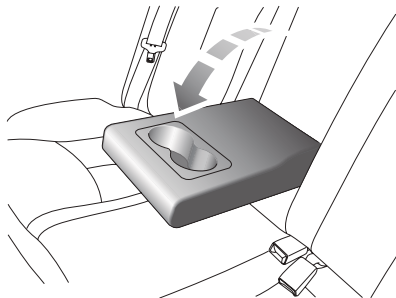

برای باز کردن زیردستی عقب، آن را به سمت جلو خم کنید. در بخش جلویی زیردستی عقب، جالیوانی‌هایی برای قرار دادن لیوان نوشیدنی و غیره در نظر گرفته شده است.

جالیوانی

از قرار دادن نوشیدنی داغ در جالیوانی خودداری کنید. بیرون ریختن نوشیدن داغ در هنگام حرکت خودرو می‌تواند باعث ایجاد سوختگی یا جراحت شود.



جالیوانی جلو

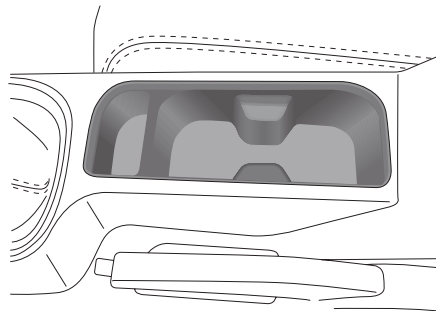

سیستم‌های صوتی و تهویه مطبوع

تهویه	۵۲
تهویه مطبوع با کنترل الکترونیکی	۵۵
سیستم صوتی*	۵۹
سیستم سرگرمی*	۶۸

سیستم‌های صوتی و تهویه مطبوع

تهویه

- 1 دریچه‌های جانبی
- 2 دریچه‌های شیشه جلو
- 3 دریچه‌های مرکزی
- 4 دریچه‌های زیر پای جلو
- 5 دریچه‌های جانبی شیشه جلو

دریچه‌های هوا، همان طور که در تصویر نشان داده شده است، در زیر شیشه جلو، قسمت مرکزی و دو طرف داشبورد، و زیر پای سرنشینان جلو قرار گرفته‌اند.

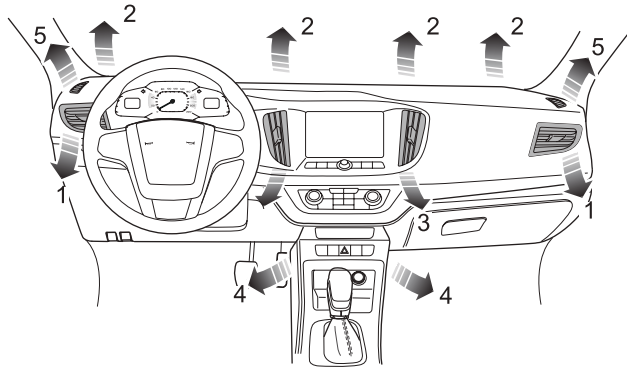

سیستم‌های صوتی و تهویه مطبوع

دریچه‌های تهویه تنظیم دریچه‌های هوای مرکزی

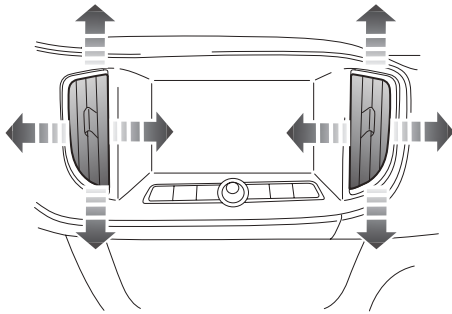

سیستم گرمایش و تهویه مطبوع می‌تواند برای کنترل گرمایش، تهویه و خنک کردن خودرو مورد استفاده قرار گیرد. هوای تازه از طریق شبکه ورودی زیر شیشه جلو و فیلتر تهویه مطبوع از بیرون به داخل خودرو کشیده می‌شود.

دقت کنید شبکه ورودی هوا در زیر شیشه جلو همواره آزاد باشد و با اجسامی مانند برگ درختان، برف یا یخ مسدود نشود.

فیلتر تهویه مطبوع

فیلتر تهویه مطبوع از نوع PM 2.5 است که به جلوگیری از ورود گردگیاهان و گرد و خاک به داخل خودرو کمک می‌کند. برای تضمین عملکرد بهینه فیلتر، آن را در فواصل زمانی تعیین شده تعویض نمایید.

برای بستن دریچه، دکمه را کاملاً به پایین حرکت دهید و برای باز کردن آن دکمه را به بالا حرکت دهید. برای تنظیم جهت توزیع هوا، دکمه را به بالا، پایین، راست و چپ حرکت دهید.

سیستم‌های صوتی و تهویه مطبوع

تنظیم دریچه‌های هوای جانبی

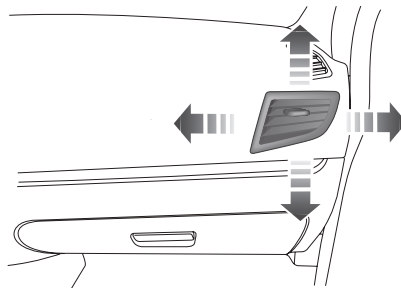

برای باز کردن یا بستن دریچه جانبی، دکمه را به راست یا چپ حرکت دهید. برای تنظیم جهت توزیع هوا، دکمه را به بالا، پایین، راست و چپ حرکت دهید.

سیستم‌های صوتی و تهویه مطبوع

- 6 دور فن
7 گرم‌کن شیشه عقب
8 هدایت هوا به سمت شیشه جلو و پاها
9 هدایت هوا به سمت پاها
10 حالت گردش هوا

تهویه مطبوع با کنترل الکترونیکی

صفحه کنترل

نمایشگر سیستم تهویه مطبوع*

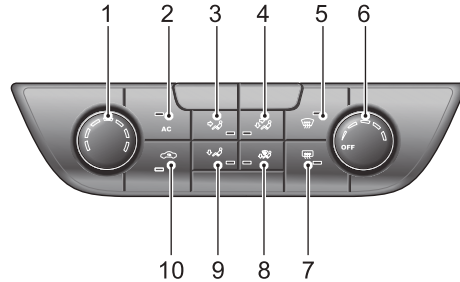
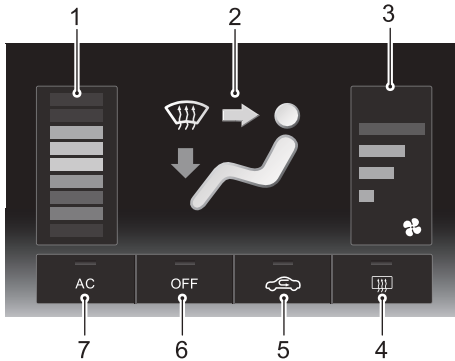

- 1 دکمه تنظیم دما
2 دکمه AC
3 هدایت هوا به سمت صورت
4 هدایت هوا به سمت صورت و پاها
5 یخ‌زدایی/بخارزدایی شیشه جلو
6 دکمه تنظیم دما
7 دکمه AC
8 هدایت هوا به سمت صورت
9 دکمه یخ‌زدایی/بخارزدایی شیشه جلو
10 دکمه یخ‌زدایی/بخارزدایی شیشه جلو

سیستم‌های صوتی و تهویه مطبوع

دکمه روشن و خاموش کردن تهویه مطبوع

AC

برای روشن کردن سیستم تهویه مطبوع، دکمه AC را فشار دهید. لامپ نشانگر داخل دکمه روشن می‌شود. با فشار دادن مجدد دکمه AC، سیستم تهویه مطبوع و به همراه آن چراغ داخل دکمه خاموش می‌شود.

توجه:

۱ سیستم تهویه مطبوع تنها بعد از روشن شدن موتور می‌تواند به کار انداخته شود؛

۲ هنگام خاموش بودن سیستم تهویه مطبوع، سیستم همچنان می‌تواند عملکردهای گرمایش و تهویه را انجام دهد؛

۳ بعد از استفاده از تهویه مطبوع ممکن است مقدار کمی آب حاصل از میعان در سیستم باقی بماند که می‌تواند بویی خاص تولید کند؛ توصیه می‌شود فن را 5 دقیقه بعد از خاموش کردن سیستم تهویه مطبوع همچنان روشن بگذارید تا از باقی ماندن آب حاصل از میعان و ایجاد بو جلوگیری شود.

1	تنظیمات دما	6	وضعیت خاموش
2	حالت توزیع هوا	7	وضعیت روشن بودن تهویه مطبوع
3	دور فن		
4	گرم کن شیشه عقب		
5	حالت گردش هوا		

تنظیم شدت جریان هوا

برای افزایش یا کاهش جریان هوا، دکمه تنظیم را در جهت یا خلاف جهت حرکت عقربه ساعت بچرخانید.

توجه: برای خاموش کردن سیستم تهویه مطبوع، دکمه تنظیم جریان هوا را روی 0 قرار دهید.

کنترل دما

برای افزایش یا کاهش دمای هوا، دکمه تنظیم را در جهت یا خلاف جهت حرکت عقربه ساعت بچرخانید.

سیستم‌های صوتی و تهویه مطبوع

و هدایت می‌شود.

گرم‌کن شیشه عقب

گرم‌کن، یک المنت حساس است که می‌تواند بر اثر استفاده نادرست آسیب ببیند. سطوح داخلی و بیرونی شیشه را نتراشید و از چسباندن برچسب بر روی المنت حرارتی خودداری کنید.



گرم‌کن شیشه عقب



دکمه گرم‌کن شیشه عقب را فشار دهید، المنت حرارتی فعال می‌گردد و چراغ روی دکمه روشن می‌شود. گرم‌کن شیشه عقب بعد از ۱۵ دقیقه به طور خودکار خاموش می‌شود. هنگامی که گرم‌کن شیشه عقب در حال کار است، با فشار دادن مجدد دکمه، گرم‌کن و چراغ روی دکمه خاموش می‌شوند.

توجه: گرم‌کن شیشه عقب فقط هنگام روشن بودن موتور کار می‌کند.

حالت توزیع هوا

دکمه مربوط به حالت توزیع هوای مورد نظر را در صفحه کنترل تهویه مطبوع فشار دهید.



توزیع هوا به سمت "صورت". جریان هوا را به سمت دریچه‌های مرکزی و جانبی روی داشبورد هدایت می‌کند.



توزیع هوا به سمت "صورت". جریان هوا را به سمت دریچه‌های مرکزی و جانبی روی داشبورد و زیر پاها هدایت می‌کند.



توزیع هوا به سمت "پاها" جریان هوا را به قسمت پایهای سرنشینان هدایت می‌کند.

توجه: در این حالت، مقدار کمی هوا به سمت دریچه‌های جانبی و شیشه جلو هدایت می‌شود.



توزیع هوا به سمت "پاها و دریچه‌های شیشه جلو". جریان هوا را به سمت دریچه‌های شیشه جلو و زیر پاها هدایت می‌کند.

توجه: در این حالت، مقدار کمی هوا به سمت دریچه‌های جانبی

سیستم‌های صوتی و تهویه مطبوع

حالت گردش هوا



دکمه گردش هوا را بر روی صفحه کنترل تهویه مطبوع فشار دهید، ورود هوا از بیرون به وضعیت گردش هوای داخلی تغییر می‌یابد و لامپ نشانگر داخل دکمه روشن می‌شود.

هنگامی که خودرو در دنده عقب قرار می‌گیرد و شیشه شوی جلو فعال می‌شود، حالت گردش هوای داخل و ورود هوا از بیرون به صورت خودکار تغییر می‌کنند؛ تغییر وضعیت خودکار برای حالت یخ‌زدایی / بخارزدایی صورت نمی‌گیرد.

توجه: عدم استفاده از حالت گردش هوای بیرون باعث تشکیل بخار/یخ بر روی شیشه می‌گردد. در صورت بروز چنین شرایطی، با استفاده از دکمه توزیع هوا حالت "شیشه جلو" را انتخاب نمایید و شدت جریان هوا را روی حداکثر قرار دهید.

یخ‌زدایی/بخارزدایی شیشه جلو



جریان هوا را به سمت دریچه‌های جانبی و شیشه جلو هدایت می‌کند.

دکمه یخ‌زدایی/بخارزدایی را روی صفحه کنترل فشار دهید، لامپ‌های نشانگر روی دکمه و صفحه نمایش روشن می‌شوند؛ سیستم برای شفاف نمودن شیشه‌های جلو و جانبی، بهترین تنظیم گرمایی یا سرمایی را انجام می‌دهد.

برای خروج از حالت یخ‌زدایی/بخارزدایی، دکمه را مجدداً فشار دهید، لامپ نشانگر خاموش می‌شود و سیستم به وضعیت قبل بازمی‌گردد.

در صورتی که حالت یخ‌زدایی/بخارزدایی انتخاب شده است، دکمه A/C را برای خاموش یا روشن کردن کمپرسور فشار دهید؛ برای تغییر وضعیت بین گردش هوای داخل و هوای بیرون، بدون خارج شدن از حالت یخ‌زدایی/بخارزدایی، دکمه را فشار دهید؛ برای تغییر به یکی از حالت‌های توزیع هوا و خروج از حالت یخ‌زدایی/بخارزدایی، سایر عملکردهای توزیع هوا را انتخاب کنید.

سیستم‌های صوتی و تهویه مطبوع

سیستم صوتی *

توصیه‌های استفاده

- ۱ هنگام تمیز کردن خودرو، مراقب باشید سیستم صوتی با آب در تماس قرار نگیرد.
- ۲ برای تمیز کردن نمایشگر از دستمال نرم استفاده کنید. برای تمیز کردن آلودگی‌های شدید از الکل استفاده کنید. از آب، حلال یا تمیزکننده‌های ساینده استفاده نکنید، این مواد به نمایشگر آسیب خواهند رساند.
- ۳ سیستم صوتی برای کار کردن در دمای بین ۲۰- تا ۷۰ درجه سانتیگراد طراحی شده است. هنگامی که دمای داخل خودرو خیلی پایین است، بلافاصله بعد از روشن کردن سیستم گرمایش از این دستگاه استفاده نکنید.
- ۴ هنگام رانندگی در جاده سنگلاخی و پر دست انداز، ممکن است صدا قطع و وصل شود. این مسئله اجتناب ناپذیر است
- ۵ در این دستگاه از اجزاء مکانیکی دقیق استفاده شده است. بنابراین، حتی در صورت از کار افتادن دستگاه، محفظه آن را باز نکنید، و از جدا کردن مکانیزم یا روغن کاری قطعات خودداری نمایید.
- ۶ درگاه USB از هارد دیسک‌های قابل حمل پشتیبانی نمی‌کند.

- ۷ درگاه USB دستگاه می‌تواند در همراهی با برخی مدل‌های کارت‌خوان مورد استفاده قرار گیرد، اما تضمین نمی‌شود که کلیه کارت‌خوان‌ها قابل پشتیبانی هستند
- ۸ درگاه USB اتصال از طریق هاب USB را پشتیبانی نمی‌کند.
- ۹ درگاه USB دستگاه ممکن است قادر به شناسایی برخی مارک‌ها و مدل‌های USB نباشد، یا فایل‌های داخل آنها به درستی پخش نشود. با نمایندگی مجاز تماس بگیرید.

تذکرات مهم

کنترل‌های سیستم صوتی را فقط زمانی مورد استفاده قرار دهید که شرایط ترافیکی این اجازه را به شما می‌دهد.

سیستم‌های صوتی و تهویه مطبوع

دکمه‌های کنترل

- 1 دکمه شماره‌دار [1]
- 2 دکمه شماره‌دار/دکمه پخش تصادفی [2 >]
- 3 دکمه شماره‌دار/دکمه تکرار پخش [3 <]
- 4 دکمه [K<]
- 5 دکمه [D>]
- 6 دکمه شماره‌دار/دکمه اطلاعات [4 >]
- 7 دکمه شماره‌دار/پوشه قبلی [5 <]
- 8 دکمه شماره‌دار/پوشه بعدی [6 >]
- 9 دکمه [<]
- 10 دکمه [>]
- 11 دکمه [MUTE]
- 12 دکمه [SRC]
- 13 دکمه [≡]
- 14 دکمه [ON/OFF]/دکمه چرخشی [VOL]
- 15 دکمه [R]
- 16 دکمه [SCAN]
- 17 دکمه [BAND]

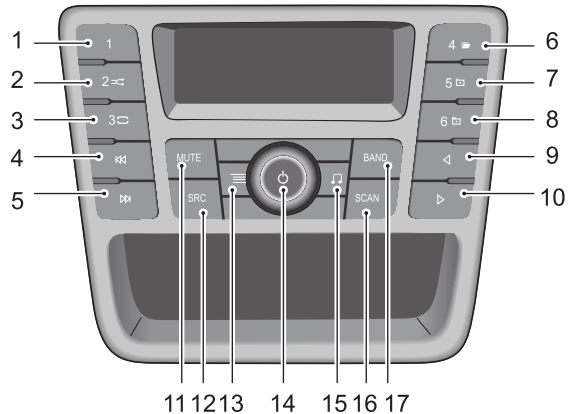

سیستم‌های صوتی و تهویه مطبوع

عملکردهای پایه

روشن/خاموش کردن دستگاه

دکمه [ON/OFF] را برای راه‌اندازی سیستم فشار دهید. برای خاموش کردن سیستم، دکمه [ON/OFF] را مجدداً فشار دهید.

عملکرد پخش ۳۰ دقیقه‌ای

زمانی که سوئیچ بسته است، دکمه [ON/OFF] را برای روشن کردن دستگاه فشار دهید. سیستم بعد از ۳۰ دقیقه به طور خودکار خاموش می‌شود. برای از سرگیری پخش، دکمه [ON/OFF] را مجدداً فشار دهید.

توجه: برای جلوگیری از تخلیه شدن باتری و بروز اشکال در استارت زدن، این عملکرد باید با اعتدال مورد استفاده قرار گیرد.

قطع صدا/ایجاد وقفه

در حالت RADIO/AUX، دکمه [MUTE] را برای قطع صدا فشار دهید. برای برقراری مجدد صدا، دکمه را دوباره فشار دهید.

در حالت پخش USB، دکمه [MUTE] را جهت ایجاد وقفه در پخش USB فشار دهید. برای برقراری مجدد صدا، دکمه را دوباره فشار دهید.

انتخاب یک حالت پخش

برای تغییر حالت پخش، دکمه [SRC] را پشت سر هم فشار دهید. سیستم گزینه‌ها را به ترتیب نمایش می‌دهد:
RADIO←AUX←USB←RADIO

برای تغییر موج رادیویی دکمه [BAND] را پشت سر هم فشار دهید. سیستم، گزینه‌های را به ترتیب نمایش می‌دهد:
FM1←AM←FMA←FM2←FM1

توجه: حالت USB فقط زمانی می‌تواند انتخاب شود که یک منبع پخش USB متصل شده باشد.

تنظیم حجم صدا

دکمه [VOL] را خلاف جهت حرکت عقربه ساعت بچرخانید تا حجم صدا یک درجه کاهش بیابید، حداقل حجم صدا ۰ است. دکمه [VOL] را در جهت حرکت عقربه ساعت بچرخانید تا حجم صدا یک درجه افزایش بیابید، حداکثر حجم صدا ۳۲ است.

سیستم‌های صوتی و تهویه مطبوع

توجه: در صورتی که بر روی درب عقب بلندگو موجود نباشد، هنگام تنظیم **FADER** بر روی **R7**، صدای سیستم قطع می‌شود.

اکولایزر

در حالت EQ، دکمه $\langle \rangle / \langle \rangle$ را فشار دهید یا دکمه [VOL] را برای نمایش گزینه‌های **JAZZ**، **POP**، **CLASSIC**، **VOCAL**، **ROCK** و **OFF** بیچانید.

LOUD (تقویت صدای بم)

در حالت EQ، دکمه $\langle \rangle / \langle \rangle$ را فشار دهید یا دکمه [VOL] را برای انتخاب یکی از گزینه‌های **[ON]** و **[OFF]** جهت روشن/خاموش کردن تقویت صدای بم بیچانید.

تنظیمات اکولایزر

تنظیم جلوه‌های صوتی

دکمه $\langle \rangle / \langle \rangle$ را برای نمایش گزینه‌های **BASS**، **TREBLE**، **BALANCE**، **FADER**، **EQ** و **LOUD** فشار دهید.

BASS (بم)

در حالت **BASS**، دکمه $\langle \rangle / \langle \rangle$ را فشار دهید یا دکمه [VOL] را بیچانید تا صدای بم $(+7 \sim -7)$ تنظیم شود.

TREBLE (زیر)

در حالت **TREBLE**، دکمه $\langle \rangle / \langle \rangle$ را فشار دهید یا دکمه [VOL] را بیچانید تا صدای زیر $(+7 \sim -7)$ تنظیم شود.

BALANCE (توزیع صدا به چپ و راست)

در حالت **BALANCE**، دکمه $\langle \rangle / \langle \rangle$ را فشار دهید یا دکمه [VOL] را بیچانید تا بالانس صدا **(L7~R7)** تنظیم شود. "0" نشان دهنده بالانس بودن صدا است.

FADER (توزیع صدا به جلو و عقب)

در حالت **FADER**، دکمه $\langle \rangle / \langle \rangle$ را فشار دهید یا دکمه [VOL] را بیچانید تا توزیع صدای به جلو/عقب **(F7~R7)** تنظیم شود. "0" نشان دهنده توزیع یکنواخت به جلو/عقب است.

سیستم‌های صوتی و تهویه مطبوع

عملکرد رادیو

انتخاب حالت رادیو

دکمه [SRC] را برای انتخاب رادیو فشار دهید.

دکمه [BAND] را برای انتخاب موج رادیویی فشار دهید.

انتخاب موج رادیویی

دکمه [BAND] را برای انتخاب FM1, FM2, FMA یا AM پشت سر هم فشار دهید.

توجه: اگر ایستگاه رادیویی به صورت **استریو پخش** شود، عبارت "ST" در پایین صفحه نمایش نشان داده می‌شود.

جستجوی ایستگاه

سیستم ۳ حالت جستجوی ایستگاه را فراهم می‌آورد: جستجوی خودکار، جستجوی دستی و جستجوی پیش فرض.

جستجوی خودکار

هنگامی که دکمه [KK] یا [DD] فشار داده شود، رادیو به طور خودکار ایستگاه رادیویی با کیفیت دریافت مناسب را جستجو می‌کند. ایستگاه یافت شده، پخش می‌شود.

توجه: اگر هیچ ایستگاهی در طول موج مورد نظر پیدا نشود، جستجو متوقف می‌شود و عبارت "NO STATION" روی صفحه به نمایش درمی‌آید.

جستجوی دستی

دکمه [◀] یا [▶] را برای شروع جستجوی دستی فشار دهید.

جستجوی پیش فرض

حافظه دارای ۲۴ موقعیت پیش فرض (AM, FMA, FM2, FM1) برای ذخیره ایستگاه‌های رادیویی است. اعداد ۱ تا ۶ را برای انتخاب یک فرکانس ذخیره شده فشار دهید.

ذخیره کردن یک ایستگاه رادیویی

دو حالت ذخیره سازی در سیستم موجود است: ذخیره سازی دستی و ذخیره سازی خودکار.

ذخیره سازی دستی

- دکمه [BAND] را برای انتخاب موج رادیویی مورد نظر فشار دهید.
- برای انتخاب ایستگاه مورد نظر، از جستجوی خودکار، جستجوی دستی یا جستجوی پیش فرض استفاده کنید. برای ذخیره کردن فرکانس ایستگاه رادیویی فعلی در حافظه پیش فرض، یکی از دکمه‌های "شماره‌دار" را بیش از ۲ ثانیه فشار دهید (طول موج

سیستم‌های صوتی و تهویه مطبوع

فراخوانی ایستگاه‌ها

در حالت پخش رادیو، روی دکمه [SCAN] یک فشار کوتاه وارد کنید تا جستجوی فرکانس‌ها به سمت بالا آغاز شود. با پیدا شدن یک ایستگاه، سیستم به طور موقت جستجو را متوقف می‌کند. هر ایستگاه به مدت ۵ ثانیه پخش می‌شود. در صورت تمایل به گوش کردن ایستگاه در حال پخش، دکمه [SCAN] را فشار دهید؛ در غیر این صورت، دکمه [SCAN] را مجدداً فشار دهید تا سیستم بعد از ۵ ثانیه توقف به جستجوی ایستگاه‌های بعدی ادامه دهد.

فراخوانی ایستگاه‌های پیش فرض

در حالت پخش رادیو، دکمه [SCAN] را برای مشاهده فرکانس‌های پیش فرض کمی طولانی‌تر فشار دهید؛ سیستم روی هر ایستگاه پیش فرض ۵ ثانیه متوقف می‌شود. در صورت تمایل به گوش کردن ایستگاه در حال پخش، دکمه [SCAN] را فشار دهید؛ در غیر این صورت، دکمه [SCAN] را مجدداً فشار دهید تا سیستم بعد از ۵ ثانیه توقف به جستجوی ایستگاه‌های بعدی ادامه دهد.

و فرکانس ایستگاه رادیویی ذخیره شده روی نمایشگر نشان داده می‌شود).

توجه: اگر قبلاً ایستگاهی در حافظه ذخیره شده باشد، توسط ایستگاه تازه ذخیره شده جایگزین می‌شود.

ذخیره سازی خودکار

- دکمه [BAND] را برای انتخاب FM1، FM2 یا FMA فشار دهید.
 - در حالت FM1، FM2 یا FMA، با وارد کردن یک فشار طولانی روی دکمه [BAND] عبارت "AUTO STORING" به نمایش درمی‌آید. ۶ فرکانس FM قابل دریافت بر حسب قدرت سیگنال آنها در FMA ذخیره می‌شوند. با پاک شدن صفحه از روی نمایشگر، ذخیره سازی پایان گرفته است.
- توجه:** ذخیره سازی خودکار برای حالت AM موجود نیست.

توجه: ذخیره سازی خودکار FMA تمامی ایستگاه‌هایی را که قبلاً با استفاده از دکمه‌های شماره‌دار ذخیره شده‌اند، پاک می‌کند.

سیستم‌های صوتی و تهویه مطبوع

اگر زمان سپری شده کمتر از ۳ ثانیه باشد، با فشار دادن دکمه **[[K]]** قطعه قبلی پخش می‌شود.

اگر زمان سپری شده بیش از ۳ ثانیه باشد، با فشار دادن دکمه **[[K]]** قطعه در حال پخش مجدداً از ابتدا آغاز می‌شود؛ برای پخش قطعه قبلی، دکمه را دوباره فشار دهید.

انتخاب پوشه

در حالت USB، دکمه **[5 5]** یا **[6 6]** را برای انتخاب پوشه قبلی یا بعدی فشار دهید.

حالت تکرار پخش

در حالت USB، یک فشار کوتاه روی دکمه **[3 3]** وارد کنید تا پخش قطعه فعلی چند بار تکرار شود. دکمه را مجدداً دهید تا پخش پوشه فعلی چند بار تکرار شود. برای لغو حالت تکرار پخش، دکمه را یکبار دیگر فشار دهید.

حالت پخش تصادفی

در حالت USB، روی دکمه **[2 2]** یک فشار کوتاه وارد کنید تا قطعه‌های موجود در پوشه فعلی به صورت تصادفی پخش شوند. با فشار دادن مجدد دکمه، قطعه‌های داخل حافظه USB به صورت تصادفی پخش می‌شوند. برای لغو حالت پخش تصادفی، دکمه را یکبار دیگر فشار دهید.

ورودی USB/AUX

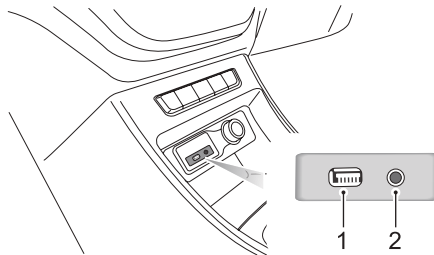

- 1 ورودی USB
- 2 ورودی AUX

پخش USB

- در حالت RADIO یا AUX، دکمه **[SRC]** را برای انتخاب حالت USB فشار دهید.
- با قرار دادن حافظه USB در ورودی USB، دستگاه به طور خودکار در حالت USB قرار می‌گیرد و پخش از اولین قطعه آغاز می‌شود.

تغییر قطعه

دکمه **[[K]]** را برای پخش قطعه بعدی فشار دهید.

سیستم‌های صوتی و تهویه مطبوع

حالت بررسی قطعه‌ها

در حالت USB، روی دکمه [SCAN] یک فشار کوتاه وارد کنید تا بررسی قطعه‌های پوشه فعلی آغاز شود. با فشار دادن مجدد دکمه، قطعه‌های داخل حافظه USB بررسی می‌شوند. برای لغو حالت بررسی، دکمه را یکبار دیگر فشار دهید.

در حالت بررسی قطعه‌ها، هر کدام از قطعات به مدت ۱۰ ثانیه پخش می‌شود، سپس روی قطعه بعدی قرار می‌گیرد و به مدت ۱۰ ثانیه پخش می‌شود. بعد از بررسی کل قطعات، عملکرد به طور خودکار لغو می‌شود. در صورت تمایل به متوقف کردن بررسی، روی دکمه [SCAN] فشار طولانی وارد کنید، نوشته "SCAN" از روی صفحه محو شده و حالت پخش معمولی از سر گرفته می‌شود.

نمایش اطلاعات ID3

در حالت USB، سیستم صوتی نام قطعه‌های داخل فایل را نمایش می‌دهد. هنگامی که امکان نمایش نام کامل فایل بر روی صفحه وجود نداشته باشد، سیستم صوتی ادامه آن را به طور خودکار در صفحه بعد نمایش می‌دهد. با فشار دادن طولانی دکمه [4]، سیستم صفحه را حرکت می‌دهد تا نام فایل نمایش داده شود.

در حالت USB، با یک فشار کوتاه بر روی دکمه [4]، سیستم صوتی نام قطعه - زمان سپری شده - نام هنرمند - نام پوشه - نام فایل قطعه را به ترتیب نمایش می‌دهد.

توجه: هنگامی که امکان نمایش نام کامل فایل وجود نداشته باشد، صفحه حرکت داده نمی‌شود و سیستم صوتی به طور خودکار صفحه بعد را نمایش می‌دهد.

جدا کردن USB

هنگامی که فایل‌های داخل USB در حال پخش هستند، آنرا جدا نکنید، در غیر این صورت ممکن است به فایل‌ها آسیب برسد.

پخش از طریق AUX

بعد از اتصال سیم دستگاه پخش جانبی به پریز AUX و انتخاب حالت AUX، موسیقی موجود در دستگاه پخش جانبی از طریق بلندگوهای خودرو پخش می‌شود.

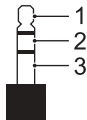

- 1 کانال چپ
- 2 کانال راست
- 3 GND

توجه: برای اتصال دستگاه پخش به پریز AUX، از یک فیش ۳،۵ میلی‌متری TRS استفاده کنید.

توجه: مطمئن شوید دستگاه پخش جانبی روشن است.

سیستم‌های صوتی و تهویه مطبوع

منوی تنظیمات

- ۱ برای ورود به قسمت ایستگاه‌های مورد علاقه، روی دکمه [≡] یک فشار کوتاه وارد کنید.
- ۲ با فشار دادن دکمه [K/K] / [D/D] زمان، فرکانس و طول موج را انتخاب کنید.
- ۳ برای تنظیم مقادیر، دکمه [L/ >] را فشار دهید یا دکمه [VOL] را بچرخانید.

دکمه [≡] را برای جابه‌جا شدن بین تنظیمات ساعت، حجم صدای وابسته به سرعت و ایستگاه‌های مورد علاقه فشار دهید.

تنظیم ساعت

- ۱ برای ورود به قسمت تنظیم ساعت، روی دکمه [≡] یک فشار کوتاه وارد کنید.
- ۲ دکمه [K/K] / [D/D] را برای انتخاب تنظیم ساعت یا تنظیم دقیقه فشار دهید.
- ۳ برای تنظیم مقادیر، دکمه [L/ >] را فشار دهید یا دکمه [VOL] را بچرخانید.

تنظیم حجم صدای وابسته به سرعت

- ۱ برای ورود به قسمت تنظیم حجم صدای وابسته به سرعت، روی دکمه [≡] یک فشار کوتاه وارد کنید.
- ۲ برای تنظیم حجم صدای وابسته به سرعت، دکمه [L/ >] را فشار دهید یا دکمه [VOL] را بچرخانید.

تنظیم ایستگاه‌های مورد علاقه

کاربر می‌تواند فرکانس رادیویی مورد علاقه را تنظیم کند. هنگام روشن بودن رادیو، با رسیدن به زمان تعیین شده، رادیو به طور خودکار روی فرکانس تنظیم توسط کاربر قرار می‌گیرد و آنرا پخش می‌کند.

سیستم‌های صوتی و تهویه مطبوع

تماشای تصاویر ویدئویی، خودرو را در محلی امن پارک کنید و ترمز دستی را اعمال نمایید.

- دماهای بسیار بالا یا بسیار پایین بر عملکرد عادی سیستم سرگرمی تأثیر می‌گذارد. اگر خودرو را برای مدت طولانی زیر نور مستقیم آفتاب یا در محلی سرد پارک کنید، ممکن است سیستم سرگرمی درست کار نکند. هنگامی که دما به حد معمولی برسد، سیستم عملکرد عادی خود را از سر خواهد گرفت. در صورتی که دستگاه قادر به بازیابی عملکرد عادی خود نبود، به نمایندگی مجاز مراجعه کنید.
- در هنگام سوخت‌گیری، سیستم سرگرمی را خاموش کنید.
- برای جلوگیری از خالی شدن باتری، هنگام استفاده از سیستم سرگرمی خودرو را روشن کنید. در غیر این صورت به دلیل خالی شدن باتری، امکان روشن کردن خودرو وجود نخواهد داشت.
- هنگام تخلیه شدن باتری یا جدا کردن اتصال آن، اطلاعات ذخیره شده در حافظه سیستم سرگرمی پاک می‌شود.
- هنگام استفاده از تلفن همراه، آن را از صفحه نمایش سیستم‌های تهویه مطبوع و صوتی دور نگه دارید تا از ایجاد اختلال‌هایی مانند نقاط یا نوارهای رنگی روی نمایشگر جلوگیری شود.
- برای جلوگیری از آسیب رسیدن به صفحه نمایش LCD، آن را با انگشت لمس کنید (قلم لمسی می‌تواند برای تنظیمات خاص مورد استفاده قرار گیرد).

سیستم سرگرمی*

اطلاعات مهم ایمنی

- شخصاً اقدام به نصب، تعمیر یا ایجاد تغییرات در سیستم سرگرمی ننمایید، زیرا برخی قطعات این دستگاه دارای ولتاژ بالا هستند و می‌توانند باعث برق گرفتگی شوند. برای بازدید، تنظیم یا تعمیر قطعات داخلی، به نمایندگی مجاز مراجعه کنید.
- سیستم سرگرمی نباید با مایعات یا اجسام خارجی در تماس قرار گیرد، در صورت ورود این گونه مواد به داخل دستگاه، خودرو را در محلی امن پارک کنید و بلافاصله سوئیچ را ببندید و با نمایندگی مجاز تماس بگیرید در چنین شرایطی از سیستم سرگرمی استفاده نکنید زیرا ممکن است باعث بروز آتش سوزی، برق گرفتگی یا سایر آسیب‌ها شود.
- در صورت مشاهده دود، صدا یا بوی غیر عادی از سیستم سرگرمی یا هرگونه علائم غیر متعارف روی نمایشگر، سوئیچ را بلافاصله ببندید و با نمایندگی مجاز تماس بگیرید. استفاده از سیستم سرگرمی تحت این شرایط می‌تواند باعث وارد آمدن آسیب دائمی به آن شود.
- استفاده از سیستم سرگرمی در هنگام رانندگی اکیداً ممنوع است زیرا باعث می‌شود حواس شما از به کار گیری ایمن خودرو به موضوع دیگری معطوف شود. قبل از انجام تنظیمات ضروری یا

سیستم‌های صوتی و تهویه مطبوع

سپس با استفاده از یک دستمال نرم و خشک آنرا تمیز کنید. هنگام کشیدن دستمال، مراقب باشید روی نمایشگر خط نیفتد. از پاک کننده‌های شیمیایی قوی یا ساینده استفاده نکنید. هنگامی که نور پس زمینه به پایان عمر مفید خود برسد، صفحه نمایش تیره می‌شود. زمانی که دیگر تصویر قابل مشاهده نبود به نمایندگی مجاز ام جی پارس موتور مراجعه کنید.

احتیاط‌های لازم هنگام استفاده از صفحه LCD

برای جلوگیری از آسیب رسیدن به صفحه نمایش، آن را همیشه با انگشت خود لمس کنید. قلم لمسی می‌تواند برای تنظیمات خاص مورد استفاده قرار گیرد. قلم لمسی نباید برای استفاده‌های عادی به کار گرفته شود. هنگام خروج از حالت تعلیق، صفحه راه‌اندازی نمایش داده نمی‌شود.



- صفحه نمایش را در برابر تابش نور آفتاب محافظت کنید. قرارگیری طولانی مدت در زیر نور مسقیم آفتاب، باعث بروز ایراد در عملکرد نمایشگر به دلیل حرارت زیاد می‌شود.
- هنگامی که دما خارج از بازه تعیین شده برای عملکرد سیستم (۲۰- تا ۶۵+ درجه سانتی‌گراد)، صفحه نمایش را به کار نگیرید زیرا ممکن است نمایشگر درست عمل نکند و به آن آسیب برسد.
- مطمئن شوید جریان هوای سرد یا گرم تهویه مطبوع مستقیماً روی نمایشگر توزیع نشود، زیرا ممکن است سیستم سرگرمی اثر حرارت یا رطوبت آسیب ببیند.
- از عملیات کشیدن و رها کردن (drag-and-drop) یا وارد کردن فشار شدید روی نمایشگر خودداری کنید، در غیر این صورت ممکن است باعث ایجاد خراش یا آسیب بروی آن شود.
- برای گردگیری یا تمیز کردن نمایشگر، ابتدا سیستم را خاموش و

سیستم‌های صوتی و تهویه مطبوع

فرمت‌های متن/تصویر پشتیبانی شده

سیستم سرگرمی و ناوبری از فرمت‌های متن/تصویر زیر پشتیبانی می‌کند و ممکن است سایر فرمت‌ها به شکل صحیح پخش نشوند.

.PNG, .GIF, .JPEG و .BMP

سازگاری با iPod/iPhone

سیستم سرگرمی از تجهیزات دارای سیستم عامل IOS6.0 یا بالاتر پشتیبانی می‌کند و ممکن است سایر مدل به طرز صحیح کار نکنند.

فرمت فایل‌های قابل پخش در سیستم سرگرمی

احتیاط‌های لازم

- سیستم سرگرمی ممکن است قادر به تشخیص برخی دستگاه‌های پخش جانبی یا اجرای صحیح فایل‌های آنها نباشد.
- پخش عادی فایل‌ها ممکن است به دلیل مشخصات فایل، فرمت فایل، نرم افزار ضبط، شرایط پخش، شرایط ذخیره سازی یا دیگر عوامل، امکان پذیر نباشد.

فرمت‌های صوتی پشتیبانی شده

سیستم سرگرمی از فرمت‌های صوتی زیر پشتیبانی می‌کند و ممکن است سایر فرمت‌ها به شکل صحیح پخش نشوند.

.MP3, .AAC, .OGG, ID3 Tag info, .WAV, .APE و .FLAC

فرمت‌های ویدئویی پشتیبانی شده

سیستم سرگرمی از فرمت‌های ویدئویی زیر پشتیبانی می‌کند و ممکن است سایر فرمت‌ها به شکل صحیح پخش نشوند.

.WMV, ASF, H264, MPEG2, MPEG4 و .HD

سیستم‌های صوتی و تهویه مطبوع

عملکردهای پایه

صفحه کنترل سیستم سرگرمی

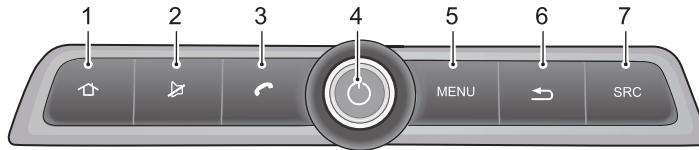

کنید؛ هنگام عدم برقراری تماس، به صفحه شماره‌گیری وارد شوید.

4 دکمه ON/OFF/دکمه تنظیم صدا
برای وارد شدن به حالت انتظار یا خروج از آن روی دکمه یک فشار کوتاه وارد کنید، برای راه‌اندازی مجدد سیستم آنرا ۱۰ ثانیه فشار دهید. برای تنظیم حجم صدا، دکمه را بچرخانید.

5 دکمه MENU
باز کردن/بستن نوار منو (در صورتی که در برنامه نوار تنظیمات وجود نداشته، دکمه کارایی ندارد).

6 دکمه ←

1 دکمه

برای ورود به صفحه اصلی دکمه را یک فشار کوتاه دهید. با فشار طولانی بر روی دکمه، نمایشگر خاموش می‌شود، سیستم به عملکرد عادی خود ادامه می‌دهد. انجام هر گونه عملیات بر روی سیستم سرگرمی، باعث روشن شدن مجدد صفحه می‌گردد.

2 دکمه

فعال/غیرفعال کردن قطع صدا.

3 دکمه

با فشار دادن این دکمه می‌توانید در هنگام استفاده از تلفن بلوتوث به یک تماس پاسخ دهید؛ هنگام مکالمه تماس را قطع

سیستم‌های صوتی و تهویه مطبوع

صفحه اصلی سیستم

شما می‌توانید صفحه اصلی را مطابق سلیقه خود تنظیم کنید. برای جزئیات بیشتر به قسمت "سبک صفحه شروع" در بخش "تنظیمات" مراجعه نمایید.

صفحه اصلی

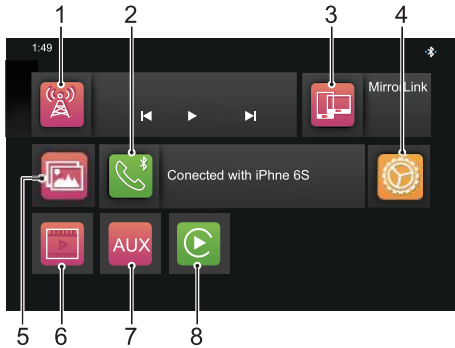

1 رادیو/موسیقی

برای ورود به صفحه رادیو/موسیقی، علامت را لمس کنید.

برای بازگشت به صفحه قبلی تا رسیدن به صفحه اصلی روی دکمه فشار کوتاه وارد کنید، با فشار دادن و نگه داشتن آن، مستقیماً به صفحه اصلی بازمی‌گردید.

7 دکمه SRC

قرارگیری در منبع صوتی موجود بعدی.

سیستم‌های صوتی و تهویه مطبوع

حرکت دادن گروه عملکردی

برای کارکرد راحت‌تر براساس سلیقه و عادت‌های خود، می‌توانید جای هر گروه عملکردی را تغییر دهید.

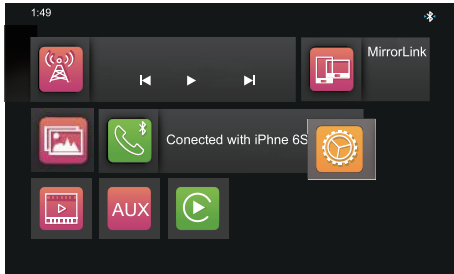

روی گروهی که می‌خواهید جابه‌جا کنید فشار طولانی وارد کنید و جای آنرا تغییر دهید، سایر گروه‌ها به طور خودکار دوباره مرتب می‌شوند.

- 2 تلفن بلوتوث
برای ورود به صفحه تلفن بلوتوث، علامت را لمس کنید.
- 3 MirrorLink
برای ورود به صفحه MirrorLink، علامت را لمس کنید.
- 4 تنظیم
برای ورود به صفحه تنظیمات، علامت را لمس کنید.
- 5 عکس
برای ورود به صفحه عکس، علامت را لمس کنید.
- 6 ویدئو
برای ورود به صفحه ویدئو، علامت را لمس کنید.
- 7 AUX
برای ورود به صفحه AUX، علامت را لمس کنید.
- 8 CarPlay
برای ورود به صفحه CarPlay، علامت را لمس کنید.

سیستم‌های صوتی و تهویه مطبوع

حالت تعلیق

روی دکمه یک فشار کوتاه وارد کنید تا سیستم در حالت انتظار قرار گیرد و عملکرد آن به حالت تعلیق درآید.

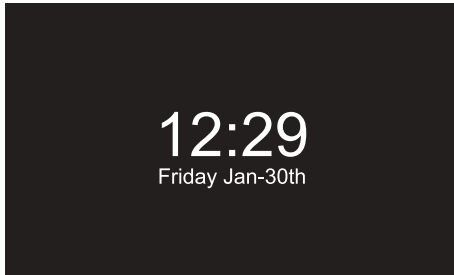

در حالت تعلیق، کلیه صداها قطع می‌شوند و صفحه کنترل نمی‌تواند برای سایر عملکردها به کار گرفته شود. برای خارج شدن از حالت تعلیق، دکمه را دوباره فشار دهید.

عملیات زیر نیز می‌توانند حالت تعلیق را لغو کنند:

- قرارگیری خودکار بر روی صفحه پارک در هنگام پارک کردن خودرو.

روشن/خاموش کردن

روشن کردن

اگر هنگام بسته شدن سوئیچ، سیستم در حال پخش بوده باشد، با باز شدن مجدد سوئیچ به طور خودکار روشن می‌شود.

اگر هنگام بسته شدن سوئیچ، سیستم در حالت تعلیق بوده باشد، بعد از باز شدن مجدد سوئیچ باید برای روشن کردن آن روی دکمه روشن/خاموش صفحه کنترل یک فشار کوتاه وارد شود.

زمانی که سیستم روشن است، با فشار دادن دکمه روی صفحه کنترل به مدت بیش از ۱۰ ثانیه، سیستم به طور خودکار مجدداً راه‌اندازی می‌شود.

خاموش کردن

با خاموش کردن خودرو، سیستم به طور خودکار خاموش می‌شود.

سیستم‌های صوتی و تهویه مطبوع

- خاموش شدن سیستم به دلیل بسته شدن سوئیچ.

دکمه‌های کنترل روی فرمان

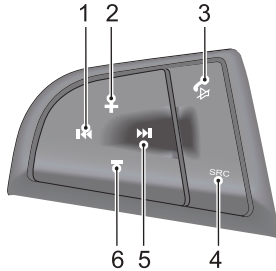

1 دکمه <<<

هنگام پخش فایل صوتی، برای بازگشت به ابتدای قطعه، یک فشار کوتاه و برای عقب بردن سریع یک فشار طولانی روی دکمه ایجاد کنید (به استثناء موسیقی بلوتوث). زمانی که چند ثانیه از پخش فایل گذشته است، با وارد کردن یک فشار کوتاه قطعه قبلی پخش می‌شود. هنگام پخش فایل ویدئویی، روی دکمه یک فشار کوتاه وارد کنید تا به ویدئوی قبلی بازگردید و برای عقب بردن سریع فشار طولانی وارد کنید. هنگام پخش رادیو، با فشار کوتاه دکمه روی ایستگاه قبلی قرار می‌گیرید و با فشار طولانی ایستگاه قبلی جستجو و پخش می‌شود؛

سیستم‌های صوتی و تهویه مطبوع

رابط سمعی و بصری

برای جلوگیری از مسدود شدن پایه‌های ورودی و بروز ایراد در عملکرد دستگاه، محافظه نگهداری باید تمیز نگه داشته شود.



محل قرارگیری

ورودی‌های AUX و USB در محافظه نگهداری بالای کنسول مرکزی قرار گرفته‌اند.

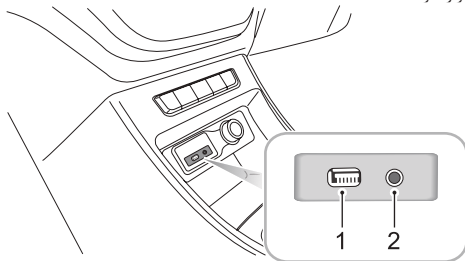

1 ورودی USB

دستگاه پخش USB را به این ورودی وصل کنید. کابل اتصال iPod نیز می‌تواند به آن وصل شود.

با فشار دادن و نگه داشتن دکمه، رادیو بعد از انجام یک چرخه کامل جستجو، به پخش ایستگاه فعلی ادامه می‌دهد.

2 دکمه افزایش حجم صدا

3 دکمه

اگر در حال مکالمه تلفنی نیستید، دکمه را فشار دهید تا صدا موقتاً قطع شود. در هنگام مکالمه، دکمه را برای قطع تماس فشار دهید؛ برای پاسخگویی به یک تماس روی دکمه یک فشار کوتاه وارد کنید و برای رد تماس ورودی، دکمه را فشار دهید و نگه دارید.

4 دکمه SRC

قرارگیری در منبع صوتی موجود بعدی.

5 دکمه

برای رفتن به فایل صوتی/ویدئویی بعدی یک فشار کوتاه و برای جلو بردن سریع هنگام پخش یک فایل صوتی/ویدئویی روی دکمه فشار طولانی وارد کنید. هنگام پخش رادیو، با فشار کوتاه دکمه روی ایستگاه بعدی قرار می‌گیرید و با فشار طولانی ایستگاه بعدی جستجو و پخش می‌شود؛ با فشار دادن و نگه داشتن دکمه، رادیو بعد از انجام یک چرخه کامل جستجو، به پخش ایستگاه فعلی ادامه می‌دهد.

6 دکمه کاهش حجم صدا

سیستم‌های صوتی و تهویه مطبوع

2 ورودی AUX

برای اتصال یک دستگاه پخش جانبی، از یک کابل مناسب برای این سیستم سرگرمی استفاده کنید.

ورودی AUX

بعد از اتصال دستگاه پخش جانبی به ورودی AUX از طریق کابل مناسب، سیستم فایل‌های صوتی یا ویدئویی را به طور خودکار پخش می‌کند. صدای فایل‌های صوتی یا ویدئویی دستگاه پخش جانبی می‌تواند از طریق بلندگوهای خودرو پخش شود.

مطمئن شوید از کابل جک مناسب استفاده شده است. اگر از کابل رابط دیگری استفاده شود، ممکن است کیفیت صدا و تصویر به دلیل محل قرارگیری متفاوت سیم‌ها مطلوب نباشد.

تنظیم صدا در حالت پارک کردن خودرو

حجم صدای سیستم دارای یک مقدار پیش تنظیم است (حجم صدا با ۱۰ ستون).

اگر حجم صدای فعلی بیشتر از مقدار پیش تنظیم باشد، بعد از ورود به حالت پارک حجم صدا به طور خودکار کاهش می‌شود تا در روی مقدار پیش فرض قرار گیرد. بعد از خروج از حالت پارک، حجم صدا مجدداً به طور خودکار به مقدار قبلی باز می‌گردد.

اگر حجم صدای فعلی کمتر از مقدار پیش فرض باشد، با ورود سیستم به حالت پارک، در آن تغییر داده نخواهد شد.

توجه: این عملکرد فقط برای رسانه‌های صوتی موجود است.

سیستم‌های صوتی و تهویه مطبوع

تنظیم حجم صدا

- حجم صدا می‌تواند از طریق چرخاندن دکمه تنظیم صدا یا دکمه‌های روی فرمان تنظیم شود. در طول تنظیم صدا، سیستم به طور خودکار پنجره نشان‌دهنده حجم صدا را که به آرامی با فرآیند تنظیم صدا تغییر می‌کند، به نمایش در می‌آورد. پنجره نشان‌دهنده حجم صدا، ۳ ثانیه بعد از اتمام تنظیم صدا یا انجام سایر اقدامات (مانند فشار دادن دکمه‌های صفحه کنترل یا صفحه لمسی) ناپدید می‌شود.

- حجم صدای سوت دستگاه می‌تواند از طریق قسمت [تنظیم] در صفحه اصلی تنظیم شود. برای جزئیات بیشتر به قسمت "تنظیم" در این فصل مراجعه کنید.

توجه: دکمه تنظیم صدا یا دکمه‌های روی فرمان فقط برای تنظیم حجم صدای امکانات رسانه‌ای و ارتباطی می‌تواند مورد استفاده گیرد.

توجه: حجم صدای دستگاه‌های پخش بلوتوث، iPod و نیز AUX می‌تواند از طریق خود دستگاه و سیستم سرگرمی تنظیم شود.

وصل/جدا کردن حافظه USB

وصل کردن حافظه USB

ورودی USB در داخل محفظه نگهداری بالای کنسول مرکزی قرار گرفته است، حافظه USB را به ورودی USB متصل کنید.

جدا کردن دستگاه USB

بررسی کنید و مطمئن شوید اطلاعاتی در حال استفاده نیست، سپس حافظه USB را بیرون بکشید.

توجه: ممکن است برخی حافظه‌های USB قابل شناسایی نباشند.

توجه: هنگام استفاده از برخی حافظه‌های USB، ممکن است سیستم سرگرمی نتواند به حداکثر کارایی خود دست یابد.

توجه: اتصال از طریق هاب USB مجاز نیست.

وصل/اجدا کردن iPod



برای جلوگیری از آسیب رسیدن به دستگاه و از دست رفتن اطلاعات، هرگز در طول انتقال داده‌ها دستگاه را از سیستم سرگرمی جدا نکنید.

وصل کردن iPod/iPhone

iPod/iPhone می‌تواند با استفاده از کابل اتصال iPod/USB iPhone (تجهیزات اختیاری) به سیستم سرگرمی متصل شود.

جدا کردن iPod/iPhone

بررسی کنید و مطمئن شوید اطلاعاتی در حال استفاده نیست، سپس از کابل اتصال iPod/iPhone USB را بیرون بکشید.

توجه: اتصال از طریق هاب USB مجاز نیست.

توجه: در صورتی که به هر دلیلی به دستگاه یا داده‌های داخل آن آسیب برسد، معمولاً باز یابی اطلاعات امکان پذیر نخواهد بود. ام‌جی پارس موتور هیچ‌گونه مسئولیتی را در قبال زیان‌ها، خسارت‌ها و هزینه‌های ناشی از آسیب دیدگی دستگاه یا از دست رفتن اطلاعات برعهده نمی‌گیرد.

تلفن بلوتوث

توصیه‌های استفاده

- اتصال تمامی تلفن‌های همراه با استفاده از بلوتوث تضمین نمی‌شود.
- تلفن همراه مورد استفاده باید با سیستم سرگرمی سازگار باشد تا امکان به کارگیری عادی از عملکردهای تلفن بلوتوث سیستم فراهم شود.
- ممکن است هنگام استفاده از فن‌آوری بلوتوث، به کارگیری کلیه عملکردهای تلفن همراه از طریق سیستم سرگرمی امکان پذیر نباشد.
- هنگام تماس تلفنی یا انتقال دیتا از طریق فن‌آوری بلوتوث، فاصله مستقیم میان سیستم سرگرمی و تلفن همراه نباید بیشتر از ۱۰ متر باشد. با این حال، ممکن است بسته به شرایط محیطی، برد واقعی از فاصله برآورد شده کوتاه‌تر باشد.
- در صورتی که حالت Private روی تلفن همراه انتخاب شده باشد، عملکرد تماس تلفنی هندزفری غیر فعال می‌شود.
- اتصال بلوتوث با خاموش شدن سیستم سرگرمی قطع می‌شود
- سیستم در هنگام راه‌اندازی مجدد سعی می‌کند دوباره به تلفن همراهی که قبلاً به آن متصل بوده است، مرتبط شود. در صورتی که اتصال به هر دلیلی قطع شود، سیستم مجدداً به طور خودکار

سیستم‌های صوتی و تهویه مطبوع

همگام سازی و اتصال بلوتوث

تنظیمات بلوتوث

- تنظیمات بلوتوث شامل روشن و خاموش کردن بلوتوث، نام دستگاه، کد همگام سازی، وضعیت بلوتوث و غیره است.
- [Bluetooth] را در صفحه اصلی [Setting] لمس کنید تا به صفحه تنظیمات بلوتوث وارد شوید. برای روشن کردن عملکرد بلوتوث [ON] را لمس کنید.

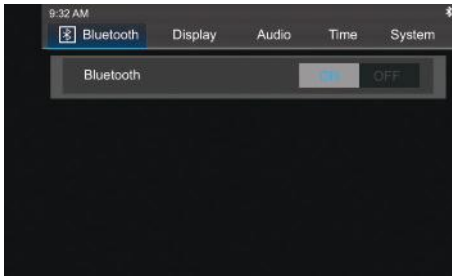

به همان تلفن همراه متصل می‌شود (به استثناء مواردی که اتصال به دلیل عملکرد تلفن همراه قطع می‌شود).

- در برخی شرایط سخت ممکن است به دلیل اتصال بلوتوث اختلال یا خطایی در فرآیند ارسال رخ دهد که امکان همگام سازی و اتصال سیستم سرگرمی به یک تلفن همراه وجود نداشته باشد. در چنین شرایطی، توصیه می‌شود کلیه دستگاه‌های همگام شده در تلفن همراه و فهرست دستگاه‌های روی سیستم سرگرمی را پاک کنید و فرآیند همگام سازی را مجدداً انجام دهید.

سیستم‌های صوتی و تهویه مطبوع



همگام سازی با تلفن همراه

سیستم، دستگاه‌های مجهز به بلوتوثی را که آماده متصل شدن هستند جستجو می‌کند و دستگاه‌های پیدا شده را در یک فهرست نمایش می‌دهد.

- ۱ در صفحه تنظیم بلوتوث، [Scan Device] و سپس [Scan] را لمس کنید.
- ۲ بعد از آنکه جستجو با موفقیت انجام شد، نام دستگاه‌ها در یک فهرست نمایش داده می‌شود. اگر در نخستین جستجو دستگاهی پیدا نشد، [Scan Again] را لمس کنید.
- ۳ بعد از اتمام جستجو، [Connect] را برای دستگاه مورد نظر لمس کنید. یک پیغام برای وارد کردن کد PIN به نمایش درمی‌آید.

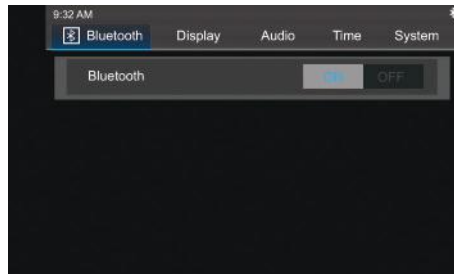
- سیستم به صورت پیش فرض نام SAIC MOTOR را با کد همگام‌سازی 0000 نمایش می‌دهد؛ نام دستگاه و کد همگام سازی را می‌توانید تغییر دهید



- هنگامی که بلوتوث خاموش است، علامت بلوتوث روی نوار وضعیت نمایش داده نمی‌شود. هنگامی که بلوتوث روشن است اما دستگاهی متصل نیست، علامت  در نوار وضعیت نشان داده می‌شود. هنگامی که بلوتوث روشن است و به یک دستگاه متصل است، علامت  در نوار وضعیت نشان داده می‌شود.

سیستم‌های صوتی و تهویه مطبوع

همگام سازی از طریق تلفن همراه

عملکرد بلوتوث سیستم را باز کنید و در خواست اتصال از طریق تلفن همراه را برای همگام سازی با تلفن همراه صادر کنید.

- ۱ عملکرد بلوتوث تلفن همراه را روشن کنید و سیستم سرگرمی را برای همگام سازی جستجو کنید.
- ۲ در صورتی که تلفن همراه کد همگام سازی را درخواست کرد، کد همگام سازی سیستم سرگرمی را وارد کنید.
- ۳ بعد از اتمام همگام سازی، یک پیام کامل شدن فرآیند را به اطلاع شما می‌رساند. در صورتی که همگام سازی با موفقیت انجام نشد، فرآیند را تکرار کنید.

۴ کد همگام سازی سیستم سرگرمی را در تلفن همراه وارد کنید.



بعد از برقراری موفقیت آمیز ارتباط، یک پیام تکمیل فرآیند اتصال را به شما اعلام می‌کند.

سیستم‌های صوتی و تهویه مطبوع

منوی تلفن

قسمت تلفن بلوتوث را در صفحه اصلی لمس کنید تا به منوی تلفن بلوتوث به همراه فهرست مخاطبان، سابقه تماس و صفحه کلید وارد شوید

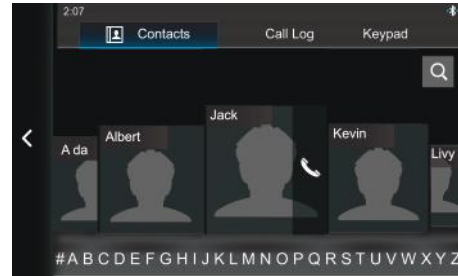

صفحه کلید

قسمت تلفن بلوتوث را در صفحه اصلی و سپس [Keypad] را برای نمایش صفحه کلید لمس کنید.

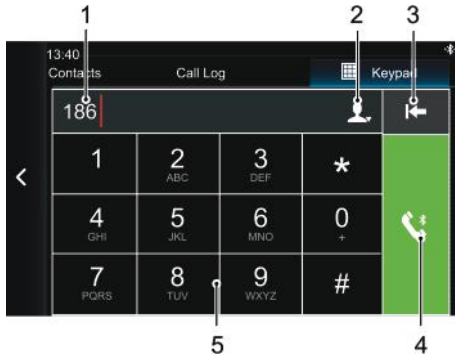

1 کادر ورودی

شما می‌توانید شماره تلفن یا حروف اول نام یک مخاطب را جهت شماره‌گیری وارد کنید.

2  مخاطب یافت شده

سیستم‌های صوتی و تهویه مطبوع

فهرست تماس‌ها

برای ورود به فهرست تماس‌ها، قسمت تلفن بلوتوث در صفحه اصلی و سپس [Call Log] را لمس کنید.

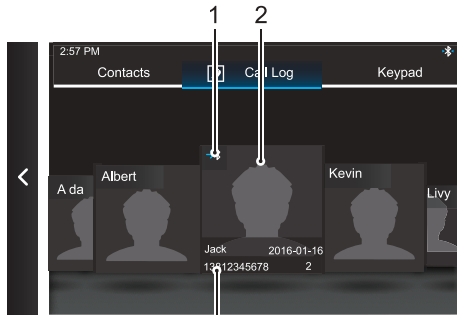

- 1 نوع سابقه تماس
شماره‌گیری از طریق بلوتوث:
- پاسخگویی از طریق بلوتوث:
- تماس‌های بدون پاسخ از طریق بلوتوث:

در طول فرآیند وارد کردن شماره تلفن، سیستم بلافاصله مخاطب مرتبط با شماره را در داخل فهرست مخاطبان شناسایی می‌کند. در صورتی که یک مخاطب با شماره وارد شده مطابقت داشته باشد این علامت نشان داده می‌شود؛ برای ورود به صفحه بعدی آن را لمس کنید. با لمس کردن مجدد، پنجره باز شده جمع می‌شود.

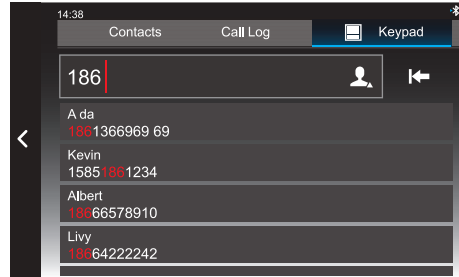

- 3 دکمه پاک کردن
 - 4 برقراری تماس
 - 5 صفحه کلید اعداد
- با استفاده از این صفحه کلید می‌توانید اعداد و نمادها را وارد کنید؛ برای وارد علامت + روی 0 فشار طولانی وارد کنید.

سیستم‌های صوتی و تهویه مطبوع

مخاطبان

قسمت تلفن بلوتوث را در صفحه اصلی و سپس [Contacts] را برای نمایش صفحه مخاطبان لمس کنید.

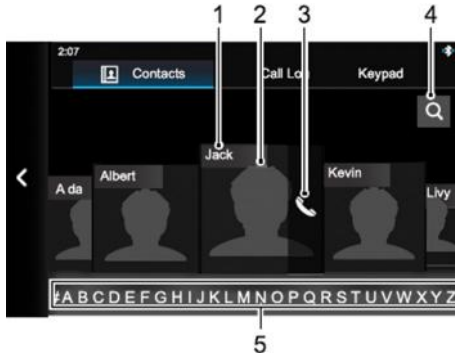

- 1 نام مخاطب
- 2 عکس مخاطب
- 3 برقراری تماس

برای مشاهده اطلاعات مخاطب عکس را لمس کنید.

2 عکس مخاطب

برای مشاهده اطلاعات مخاطب عکس را لمس کنید.

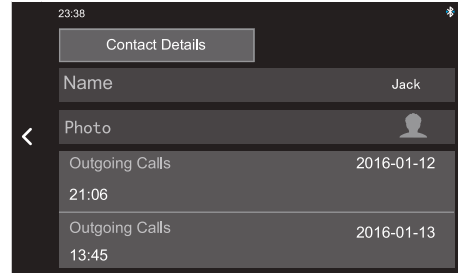

- 3 نام مخاطب، مدت تماس، اطلاعات مخاطب
برای تماس گرفتن با مخاطب آن را لمس کنید.

سیستم‌های صوتی و تهویه مطبوع

برقراری تماس

از طریق صفحه کلید

4 جستجوی یک مخاطب

5 دسترسی سریع به یک مخاطب

۱ به صفحه تلفن بلوتوث و سپس با لمس کردن [Keypad] به قسمت صفحه کلید وارد شوید؛ شماره تلفن یا حروف اول نام مخاطب را در کادر وارد کنید.

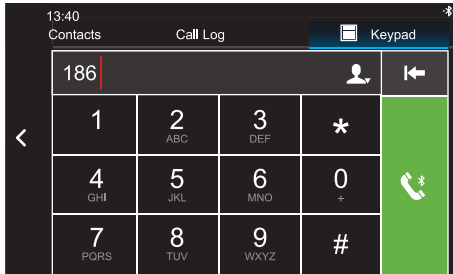

۲ با لمس کردن دکمه‌های اعداد شماره تلفن یا حروف اول نام مخاطب را وارد کنید. هنگامی که حروف اول اسم وارد می‌شود، قسمت ورودی عدد صفحه کلید را به جای حرف نشان می‌دهد.

سیستم‌های صوتی و تهویه مطبوع

فهرست تماس‌ها

۱ با لمس کردن Bluetooth phone و سپس [Call Log] به صفحه فهرست تماس‌ها وارد شوید.

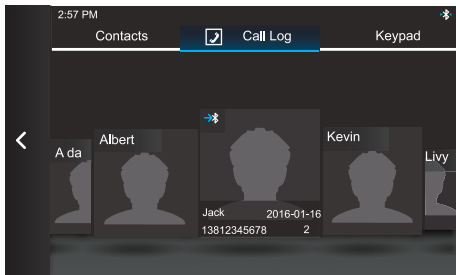

۲ با لمس کردن نام یا شماره مخاطب در پایین شماره عکس او، می‌توانید با مخاطب تماس بگیرید.

۳ در صورت اشتباه در هنگام وارد کردن، را لمس کنید تا موارد وارد شده یک به یک پاک شوند. فشار طولانی، کلیه موارد وارد شده را پاک می‌کند.

۴ در طول فرآیند وارد کردن شماره تلفن، سیستم بلافاصله مخاطب مرتبط با شماره را در داخل فهرست مخاطبان شناسایی می‌کند و در صورتی که یک مخاطب با شماره وارد شده مطابقت داشته باشد، علامت ظاهر می‌شود. علامت را برای مشاهده مخاطبان یافت شده لمس کنید و برای خارج شدن از فهرست نتایج مجدداً آنرا لمس نمایید.

۵ برای برقراری تماس از طریق بلوتوث، را لمس کنید.

۶ برای قطع تماس، را لمس کنید.

سیستم‌های صوتی و تهویه مطبوع

طریق بلوتوث به سیستم منتقل شده‌اند پشتیبانی می‌شود، اما حذف مخاطبان امکان پذیر نیست.

توجه: در برخی تلفن‌های همراه، قبل از انتقال مخاطبان از طریق بلوتوث، یک پنجره اطلاعاتی برای پرسش در مورد اینکه مخاطبان وارد شوند یا خیر، نمایش داده می‌شود.

توجه: از آنجایی که سیستم فعلاً برخی از تلفن‌های همراه موجود در بازار را پشتیبانی می‌کند، ممکن است انتقال مخاطبان از طریق بلوتوث صورت نگیرد.

توجه: در طول استفاده از تلفن بلوتوث، اگر در دفترچه تلفن گوشی تغییری ایجاد شود، هنگام همگام سازی و وصل شدن مجدد تلفن بعد از قطع اتصال، سیستم سرگرمی اطلاعات دفترچه تلفن بلوتوث را به روز رسانی نمی‌کند.

جستجوی سریع

حروف پایین صفحه [Contacts] را برای یافتن سریع مخاطبانی که نام آنها با حرف انتخاب شده شروع می‌شود، لمس کنید.

برقراری تماس از طریق فهرست مخاطبان

با لمس کردن Bluetooth phone و سپس [Contacts] به صفحه فهرست مخاطبان وارد شوید.

همگام سازی دفترچه تلفن

با متصل شدن تلفن همراه بلوتوث به سیستم سرگرمی، مخاطبان تلفن همراه به طور خودکار به داخل سیستم منتقل می‌شوند.

به صفحه Bluetooth phone وارد شوید و سپس [Contacts] را لمس کنید. مخاطبان داخل تلفن همراه نمایش داده می‌شوند.

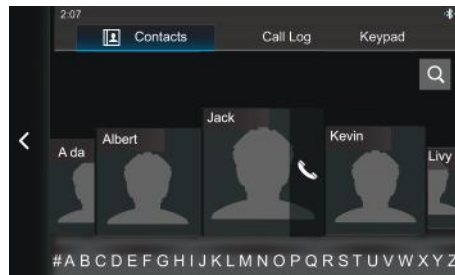

عملکردهای تماس تلفنی و جستجوی سریع برای مخاطبانی که از

سیستم‌های صوتی و تهویه مطبوع

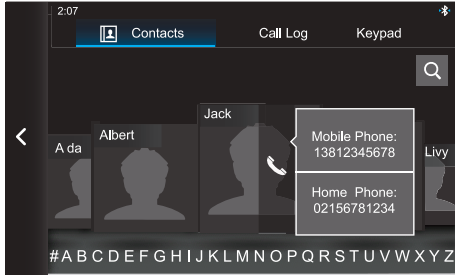

شماره تلفن مخاطب را لمس کنید تا به صفحه اطلاعات او وارد شوید، سپس  را برای برقراری تماس لمس کنید.

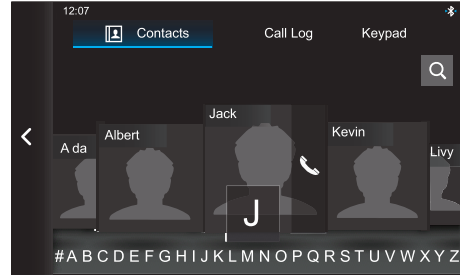

علامت  را روی صفحه لمس کنید، نام یا حرف اول نامی را که باید جستجو شود وارد کنید، سپس  را برای برقراری تماس لمس کنید.

برقراری تماس با یکی از موارد صفحه "Contacts"

علامت  در سمت راست مخاطبان داخل صفحه [Contacts] را برای برقراری تماس لمس کنید.

در صورتی که برای یک مخاطب شماره‌های مختلفی وجود دارد، قبل از برقراری تماس ابتدا یک شماره تلفن انتخاب کنید.

سیستم‌های صوتی و تهویه مطبوع

تماس‌های ورودی

پاسخگویی به یک تماس

- در صفحه اصلی سیستم یا در صفحه نمایش تماس ورودی، علامت  را برای پاسخگویی لمس کنید یا به سمت راست بکشید.

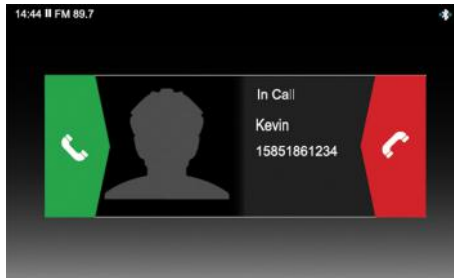

- برای پاسخگویی به تماس ورودی از طریق کلیدهای روی فرمان، دکمه  را فشار دهید
- با استفاده از تلفن همراه به تماس پاسخ دهید.





شماره‌گیری با تلفن همراه

- ۱ بلوتوث تلفن را برای هماهنگ شدن با سیستم سرگرمی روشن کنید.
- ۲ یک مخاطب را از داخل تلفن همراه انتخاب و شماره‌گیری کنید.

سیستم‌های صوتی و تهویه مطبوع

فعال کردن حالت مکالمه خصوصی

رد تماس

- در صفحه اصلی سیستم یا در صفحه نمایش تماس ورودی، علامت  را برای رد کردن تماس لمس کنید یا به سمت چپ بکشید.
- برای رد کردن تماس ورودی از طریق کلیدهای روی فرمان، دکمه  را فشار دهید و نگه دارید.
- با استفاده از تلفن همراه، تماس را رد کنید.





در طول تماس، علامت  را برای قرارگیری در حالت مکالمه خصوصی لمس کنید.

برای قرارگیری مجدد در حالت هندزفری،  را لمس کنید.

در حالت "مکالمه خصوصی"، تلفن همراه می‌تواند برای تماس مورد استفاده قرار گیرد؛ بلندگوها و میکروفن سیستم سرگرمی قطع می‌شوند. اما اتصال برقرار شده از طریق بلوتوث همچنان ادامه می‌یابد.

سیستم‌های صوتی و تهویه مطبوع

صفحه کلید

برای وارد کردن شماره داخلی و امثال آن در طول مکالمه، علامت  را لمس کنید تا صفحه کلید نمایش داده شود. برای بستن صفحه کلید،  را مجدداً لمس کنید.

تنظیم صدای تلفن

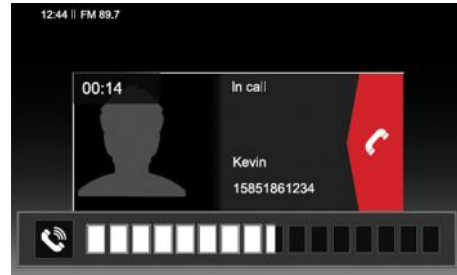

برای تنظیم حجم صدای تلفن در طول مکالمه، پیچ تنظیم صدا را بچرخانید یا دکمه‌های کنترل روی فرمان را فشار دهید.

سیستم‌های صوتی و تهویه مطبوع

سرگرمی

توصیه‌های استفاده

توصیه‌های استفاده از USB/AUX

- ورودی USB از حافظه USB با فایل صوتی، اتصال iPod و MirrorLink پشتیبانی می‌کند و جریان ۱ آمپر را برای شارژ دستگاه‌ها فراهم می‌آورد.
- ورودی AUX از ورودی صوتی و ویدئویی AUX پشتیبانی می‌کند.

احتیاط‌های لازم هنگام استفاده از دستگاه‌های حافظه انبوه

- این سیستم از دستگاه‌های حافظه انبوه USB، بلوتوث، iPod و AUX پشتیبانی می‌کند.
- اگر نمی‌خواهید برای مدت طولانی از حافظه USB، iPod و دستگاه پخش AUX استفاده کنید، آنها را جهت حفظ کیفیت مناسب اتصال از ورودی سیستم جدا کنید.
- هنگامی که سیستم در حال استفاده از حافظه USB و iPod است، آنها را مسقیماً از دستگاه جدا نکنید تا از وارد آمدن آسیب به حافظه USB یا iPod یا بروز ایراد در سیستم سرگرمی جلوگیری شود.
- ورودی USB/AUX را خشک نگه دارید. مراقب باشید هنگام عدم استفاده از ورودی‌های USB/AUX کودکان جسمی را در آنها وارد نکنند، زیرا ممکن است مسدود شوند.

رادیو

منوی رادیو

برای ورود به صفحه رادیو، Radio/Music در صفحه اصلی و سپس [Radio] را لمس کنید.

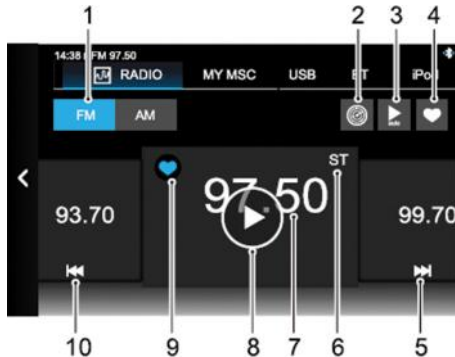

- 1 برای تغییر بین موج FM و AM این ناحیه را لمس کنید
- 2 جستجوی کامل موج
- 3 پخش خودکار

سیستم‌های صوتی و تهویه مطبوع

- 4 فهرست ایستگاه‌های مورد علاقه
- 5 ایستگاه بعدی
- برای رفتن به ایستگاه بعدی فشار کوتاه و برای جستجو میان ایستگاه فعلی و ایستگاه بعدی داخل فهرست فشار طولانی وارد کنید.
- 6 علامت پخش استریو
- در هنگام پخش غیر استریو، علامت خاموش می‌شود؛ هنگامی که سیگنال‌های پخش استریو به صورت پایدار دریافت می‌شوند، علامت روشن می‌شود؛ هنگامی که سیگنال‌های پخش استریو به صورت پایدار نیستند علامت چشمک می‌زند.
- 7 فرکانس ایستگاه فعلی
- 8 پخش/وقفه
- 9 فهرست ایستگاه‌های گردآوری شده
- 🔵 نشان می‌دهد ایستگاه گردآوری شده است؛ 📍 نشان می‌دهد ایستگاه گردآوری نشده است.
- 10 ایستگاه قبلی
- برای رفتن به ایستگاه قبلی فشار کوتاه و برای جستجو میان ایستگاه فعلی و ایستگاه قبلی داخل فهرست فشار طولانی وارد کنید.
- انتخاب یک ایستگاه**
- هنگام استفاده از رادیو برای اولین بار، دستگاه به طور خودکار یک جستجوی کامل بر روی موج‌های FM و AM انجام می‌دهد و کلیه ایستگاه‌ها در فهرست ایستگاه‌های رادیویی ذخیره می‌شوند.
- برای رفتن به ایستگاه قبلی ◀◀ و برای رفتن به ایستگاه بعدی، ▶▶ را لمس کنید. همچنین می‌توانید با حرکت دادن صفحه به سمت چپ یا راست بین ایستگاه‌ها جابه‌جا شوید.
 - برای جستجوی ایستگاه‌های بین ایستگاه فعلی و ایستگاه بعدی داخل فهرست، روی ▶▶ یا ◀◀ فشار طولانی وارد کنید.
 - برای مشاهده و پخش ایستگاه‌های گردآوری شده، 📍 را لمس کنید.
 - با لمس کردن 📍 پخش ایستگاه‌ها به طور خودکار تکرار می‌شود. با شنیدن ایستگاه مورد علاقه خود، صفحه را لمس کنید تا پخش خودکار قطع و پخش همان ایستگاه آغاز شود.

سیستم‌های صوتی و تهویه مطبوع

برای بررسی، تغییر یا حذف ایستگاه‌های از پیش تنظیم شده، به فهرست "Reminders" وارد شوید. برای اضافه کردن فهرست ایستگاه مورد نظر،  را لمس کنید.



یادآوری‌ها

دکمه [MENU] روی صفحه کنترل سیستم سرگرمی را برای انتخاب [Reminders] فشار دهید.



سیستم‌های صوتی و تهویه مطبوع

با فعال کردن عملکرد "Alert"، سیستم قبل از پخش ایستگاه تنظیم شده این موضوع را به شما یادآوری می‌کند.



به ایستگاه‌های مورد نظر وارد شوید و برحسب نیاز، عملکرد "Alert" و "Repeat" را فعال یا غیر فعال کنید. [Radio] را جهت انتخاب ایستگاهی که می‌خواهید برای گوش دادن ذخیره شود، لمس کنید. [Time/Week] را برای تنظیم زمان گوش دادن لمس کنید.

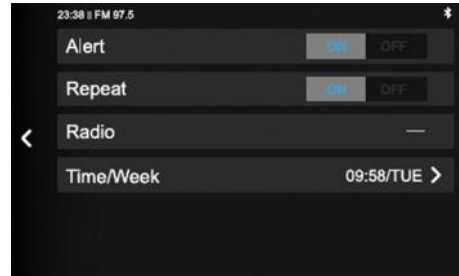



سیستم‌های صوتی و تهویه مطبوع

جستجوی ایستگاه‌ها

سه روش برای جستجوی ایستگاه‌ها وجود دارد.

- برای جستجوی کامل موج رادیویی،  را لمس کنید.

- هنگامی که رادیو در حال پخش است، برای جستجوی بین ایستگاه در حال پخش و ایستگاه قبلی یا بعدی داخل فهرست ایستگاه‌ها روی  یا  فشار طولانی وارد کنید. اگر ایستگاه جدیدی پیدا شود، به طور خودکار در فهرست ایستگاه‌ها ذخیره می‌شود.

[MENU] را در صفحه کنترل سیستم سرگرمی فشار دهید و [Input FRQ] را برای ورود به صفحه جستجوی فرکانس انتخاب کنید. بعد از وارد کردن فرکانس ایستگاه، برای مثال FM 101.1، AM 531، ایستگاه مورد نظر خود را جستجو کنید.

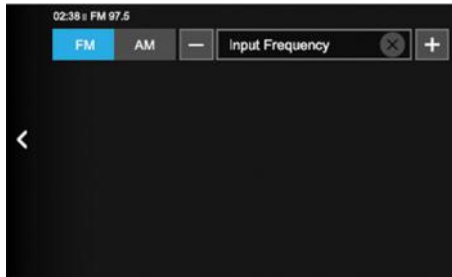

سیستم‌های صوتی و تهویه مطبوع

MY MSC

برای ورود به صفحه پخش موسیقی مورد علاقه، Radio/Music در صفحه اصلی و سپس [MY MSC] را لمس کنید.

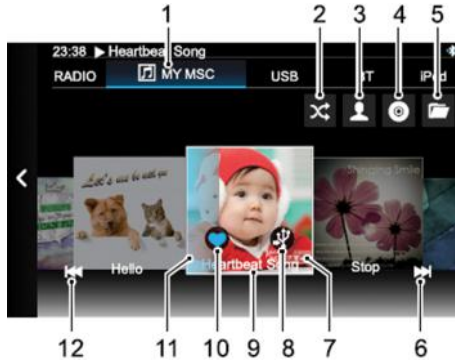

- 1 انتخاب منبع پخش موسیقی
پخش موسیقی از منابع صوتی مختلف می‌تواند انتخاب شود.
- 2 حالت پخش

پخش فایل‌های صوتی

سیستم از فایل‌های صوتی ID3 Tag info, OGG, AAC, WMA, MP3, WAV و پشتیبانی می‌کند.

توجه: به دلیل اختلاف در نسبت فشرده‌سازی و نرخ بیت فرمت‌های چند رسانه‌ای دانلود شده از اینترنت و سایر عوامل، ممکن است شرایط واقعی نتیجه رمزگشایی غالب باشد.

سیستم‌های صوتی و تهویه مطبوع

آهنگ مورد علاقه در حال پخش را به حافظه USB اضافه کنید. اگر حافظه USB متصل نباشد، اضافه کردن آهنگ امکان پذیر نیست.

9 نام هنرمند

10 پاک کردن یک آهنگ

آهنگ در حال پخش می‌تواند از فهرست موسیقی مورد علاقه پاک شود.

11 مقدار پخش شده از آهنگ

میزان پیشرفت در پخش آهنگ، توسط سایه روشن روی تصویر جلد آلبوم نشان داده می‌شود.

12 ◀◀ قبلی

زمانی که چند ثانیه از پخش قطعه گذشته باشد، با وارد آوردن فشار کوتاه روی این علامت پخش قطعه از ابتدا آغاز می‌شود، پس از آن با فشار دادن علامت، قطعه قبلی پخش می‌شود. برای عقب رفتن سریع در قطعه فعلی، دکمه را فشار دهید و نگه دارید، سپس برای شروع پخش آن را رها کنید.

در صفحه پخش موسیقی مورد علاقه، دکمه [MENU] روی صفحه کنترل را فشار دهید، [Lyrics] و [Audio Settings] روی صفحه ظاهر می‌شوند.

[Lyrics] را لمس کنید تا در صورتی که برای ترانه شعری موجود باشد، زیر جلد آلبوم نمایش داده شود.

حالت پخش را می‌توانید به Single Loop، Random Playback، Play All تغییر دهید.

3 جستجوی هنرمند

به صفحه جستجوی هنرمند وارد شوید و نام هنرمند را برای جستجو وارد کنید.

4 جستجوی آلبوم

به صفحه جستجوی آلبوم وارد شوید و نام آلبوم را برای جستجو وارد کنید.

5 فهرست مورد علاقه‌ها

به صفحه مجموعه آهنگ‌های مورد علاقه وارد شوید و یک آهنگ را برای پخش انتخاب کنید.

6 ▶▶ بعدی

برای رفتن به قطعه بعدی یک فشار کوتاه وارد کنید. برای جلو رفتن سریع در قطعه فعلی، دکمه را فشار دهید و نگه دارید، سپس برای شروع پخش آن را رها کنید.

7 جلد آلبوم

جلد آلبوم مربوط به آهنگ در حال پخش است، آن را برای توقف/پخش آهنگ فعلی لمس کنید.

8 اضافه کردن آهنگ به حافظه USB

سیستم‌های صوتی و تهویه مطبوع

[Audio Settings] را لمس کنید تا سیستم به صفحه تنظیمات صوتی تغییر یابد.

فهرست مورد علاقه‌ها

در صفحه پخش موسیقی مورد علاقه،  را برای ورود به فهرست مورد علاقه‌ها لمس کنید.

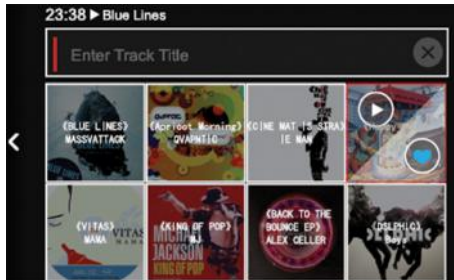

کادر ورودی را لمس کنید و کلمه کلیدی را برای جستجوی یک آهنگ وارد کنید.

جلد آهنگ را لمس کنید (اگر جلدی موجود نباشد، تصویر جلد پیش فرض نمایش داده می‌شود)،  و  روی جلد ظاهر می‌شوند. برای پخش همان آهنگ،  را لمس کنید.  نشان دهنده اضافه شدن آهنگ به فهرست مورد علاقه‌ها است، برای حذف آهنگ از مورد علاقه‌ها، علامت را لمس کنید.

سیستم‌های صوتی و تهویه مطبوع

حالت پخش را می‌توانید به Single Loop، Random Playback،
All Play تغییر دهید.

3 جستجوی هنرمند
به صفحه جستجوی هنرمند وارد شوید و نام هنرمند را برای جستجو
وارد کنید.

4 جستجوی آلبوم
به صفحه جستجوی آلبوم وارد شوید و نام آلبوم را برای جستجو
وارد کنید.

5 فهرست پوشه‌های حافظه USB
به صفحه پوشه‌های حافظه USB وارد شوید، یک پوشه را لمس
کنید، یک آهنگ را برای پخش انتخاب نمایید.

6 ►► بعدی
برای رفتن به قطعه بعدی یک فشار کوتاه وارد کنید. برای جلو رفتن
سریع در قطعه فعلی، دکمه را فشار دهید و نگه دارید، سپس برای
شروع پخش آن را رها کنید.

7 اضافه کردن یک آهنگ به فهرست مورد علاقه‌ها
علامت را لمس کنید تا آهنگ در حال پخش به فهرست مورد
علاقه‌ها اضافه شود.

8 جلد آلبوم

پخش موسیقی از حافظه USB

برای ورود به صفحه پخش موسیقی مورد علاقه، Radio/Music در
صفحه اصلی و سپس [USB] را لمس کنید.

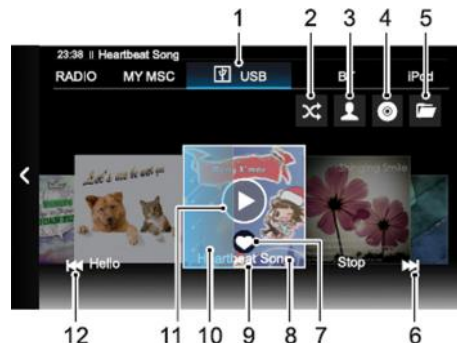

1 انتخاب منبع پخش موسیقی
پخش موسیقی از منابع صوتی مختلف می‌تواند انتخاب شود.

2 حالت پخش

سیستم‌های صوتی و تهویه مطبوع

فهرست پوشه‌های حافظه USB

در صفحه پخش موسیقی از حافظه USB،  را لمس کنید به صفحه فهرست پوشه‌های حافظه USB وارد شوید.

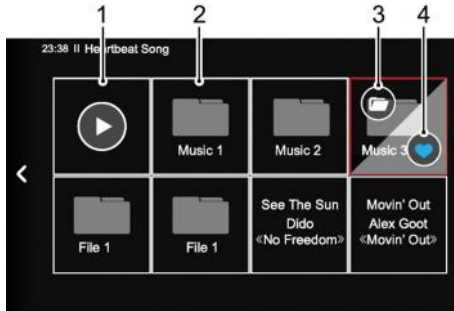

- 1 کلیه آهنگ‌های موجود در این قسمت می‌توانند پخش شوند.
- 2 نشان می‌دهد که پوشه شامل پوشه‌های فرعی است.
- 3 پوشه می‌تواند باز شود.
- 4 کلیه آهنگ‌های پوشه می‌توانند اضافه شوند.

جلد آلبوم مربوط به آهنگ در حال پخش.

- 9 نام هنرمند
- 10 مقدار پخش شده از آهنگ
- میزان پیشرفت در پخش آهنگ، توسط سایه روشن روی تصویر جلد آلبوم نشان داده می‌شود.
- 11 وقفه/پخش
- جلد آلبوم را برای توقف/پخش آهنگ فعلی لمس کنید.
- 12  قبلی

زمانی که چند ثانیه از پخش قطعه گذشته باشد، با وارد آوردن فشار کوتاه روی این علامت پخش قطعه از ابتدا آغاز می‌شود، پس از آن با فشار دادن علامت، قطعه قبلی پخش می‌شود. برای عقب رفتن سریع در قطعه فعلی، دکمه را فشار دهید و نگه دارید، سپس برای شروع پخش آن را رها کنید.

در صفحه پخش موسیقی از حافظه USB، دکمه [MENU] روی صفحه کنترل را فشار دهید، [Lyrics] و [Audio Settings] روی صفحه ظاهر می‌شوند.

[Lyrics] را لمس کنید تا در صورتی که برای ترانه شعری موجود باشد، زیر جلد آلبوم نمایش داده شود.

[Audio Settings] را لمس کنید تا سیستم به صفحه تنظیمات صوتی تغییر یابد.

سیستم‌های صوتی و تهویه مطبوع

پخش موسیقی از طریق بلوتوث

برای پخش موسیقی از طریق بلوتوث، ابتدا دستگاه بلوتوث خود را متصل کنید. به بخش "هم‌گام سازی و اتصال بلوتوث" در قسمت "تلفن بلوتوث" همین فصل مراجعه کنید.

بعد از اتصال دستگاه بلوتوث به سیستم، قسمت Radio/Music را در صفحه اصلی لمس کنید و سپس [BT] را برای ورود به صفحه پخش موسیقی از طریق بلوتوث انتخاب کنید.

- 1 انتخاب قطعه بعدی
- 2 نام هنرمند
- 3 تصویر پیش فرض موسیقی بلوتوث
- 4 انتخاب قطعه قبلی

در صفحه پخش موسیقی از طریق بلوتوث، دکمه [MENU] روی صفحه کنترل را فشار دهید، [Bluetooth Setting] و [Audio Settings] روی صفحه ظاهر می‌شوند.

[Bluetooth Setting] را لمس کنید، سیستم در صفحه تنظیمات بلوتوث قرار می‌گیرد.

[Audio Settings] را لمس کنید تا سیستم به صفحه تنظیمات صوتی تغییر یابد.

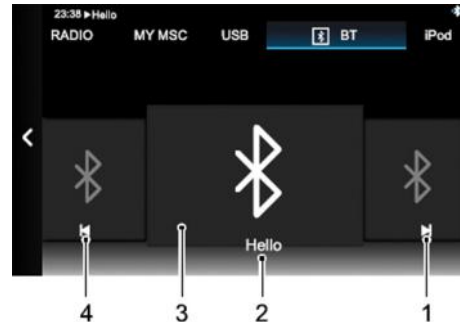

سیستم‌های صوتی و تهویه مطبوع

پخش موسیقی iPod

برای ورود به صفحه پخش موسیقی مورد علاقه، Radio/Music در صفحه اصلی و سپس [iPod Music] را لمس کنید.

- 4 جستجوی هنرمند
- 5 جستجوی آلبوم
- 6 انتخاب آهنگ بعدی
- 7 نام هنرمند
- 8 انتخاب آهنگ قبلی

در صفحه پخش موسیقی از iPod، دکمه [MENU] روی صفحه کنترل را فشار دهید، [Audio Settings] روی صفحه ظاهر می‌شود. [Audio Settings] را لمس کنید تا سیستم به صفحه تنظیمات صوتی تغییر یابد.

توجه: پخش موسیقی از iPod فقط پخش کننده داخلی دستگاه‌های اپل را پشتیبانی می‌کند، سازگاری کامل با پخش کننده‌های متفرقه نمی‌تواند تضمین شود، بنابراین برای پخش موسیقی iPod از پخش کننده داخلی دستگاه‌های اپل استفاده کنید.

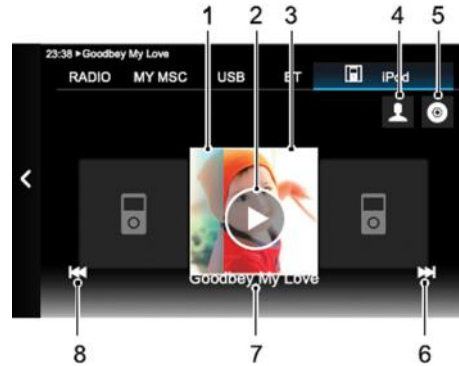

- 1 مقدار پخش شده از آهنگ
- 2 پخش لوقفه
- 3 جلد آلبوم

سیستم‌های صوتی و تهویه مطبوع

ناحیه ویدئو را در صفحه اصلی لمس کنید، به فهرست ویدئوهای USB وارد شوید و یک ویدئو را برای پخش لمس کنید.

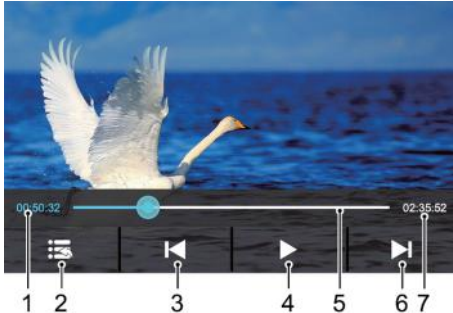

- 1 مدت زمان سپری شده فعلی
- 2 بازگشت فهرست پخش
- 3 ویدئوی قبلی
- 4 پخش/وقفه
- 5 نوار پیشرفت

پخش ویدئو

حافظه USB را به ورودی USB وصل کنید، سیستم به طور خودکار ویدئوهای داخل حافظه را بارگذاری می‌کند.

سیستم از فرمت‌های ویدئویی MPEG2، H264، ASF، WMV، MPEG4 و HD پشتیبانی می‌کند.

توجه: به دلیل اختلاف در نسبت فشرده‌سازی و نرخ بیت فرمت‌های چند رسانه‌ای دانلود شده از اینترنت و سایر عوامل، ممکن است شرایط واقعی نتیجه رمزگشایی غالب باشد.

توجه: برای حفظ ایمنی شما، هنگامی که سرعت خودرو بیشتر از ۱۵ کیلومتر در ساعت است، حالت ایمنی ویدئو به طور خودکار فعال می‌شود و پخش ویدئو امکان پذیر نخواهد بود.

توجه: در طول تماس تلفنی پخش ویدئو امکان پذیر نیست.

سیستم‌های صوتی و تهویه مطبوع

نوار پیشرفت را برای برگشت به عقب یا قرار گرفتن مسقیم در یک نقطه خاص، به جلو یا عقب حرکت دهید.	
پخش از طریق AUX	
AUX را در منوی اصلی لمس کنید تا وارد اپلیکیشن AUX شوید، دستگاه خود را برای پخش موسیقی یا ویدئو به AUX وصل کنید.	
6	ویدئوی بعدی
7	زمان کل

سیستم‌های صوتی و تهویه مطبوع

اپلیکیشن نمایش عکس



- 1 عکس قبلی
- 2 عکس بعدی
- 3 چرخاندن عکس خلاف جهت حرکت عقربه ساعت
- 4 چرخاندن عکس در جهت حرکت عقربه ساعت
- 5 تصویر تمام صفحه
- 6 نمایش اسلاید
- 7 حذف یک عکس

نمایش عکس

حافظه USB را به ورودی USB وصل کنید، سیستم به طور خودکار عکس‌های داخل حافظه را بارگذاری می‌کند.

قسمت نمایش عکس را در صفحه اصلی لمس کنید تا وارد نرم افزار نمایش عکس شوید. سیستم سرگرمی پوشه‌های داخل حافظه USB را نمایش می‌دهد.

یکی از پوشه‌ها و سپس یک عکس را لمس کنید، عکس روی صفحه به نمایش در می‌آید.

سیستم‌های صوتی و تهویه مطبوع

اتصال داخلی تلفن همراه - خودرو

MirrorLink

این عملکرد امکان کنترل دو جانبه یک تلفن همراه و سیستم سرگرمی داخل خودرو را فراهم می‌آورد، به طوری که عملکردهای تلفن همراه، از جمله پاسخگویی/شماره گیری، گوش دادن به موسیقی و غیره ضمن آنکه همچنان از طریق تلفن همراه قابل کنترل هستند، از طریق سیستم سرگرمی خودرو نیز می‌توانند به کار گرفته شوند.

توجه: فقط تلفن‌های همراه مجهز به عملکرد **MirrorLink** با این سیستم اتصال داخلی برقرار کنند. در حال حاضر، تلفن‌های همراه برخی مارک‌ها مانند **HTC**، **SONY**، **LG**، **SAMSUNG**، **NOKIA** و غیره از عملکرد **MirrorLink** برخوردار هستند؛ برای جزئیات بیشتر می‌توانید به یک مرکز فروش گوشی‌های تلفن همراه مراجعه کنید.

توجه: به دلیل اختلاف سازگاری نسخه‌های مختلف نرم افزار گوشی‌های همراه، ممکن است امکان برقراری اتصال داخلی یک گوشی مجهز به **MirrorLink** با سیستم داخل خودرو وجود نداشته باشد.

توجه: سیستم نمایش عکس‌های داخل حافظه **USB** را پشتیبانی می‌کند، اما به دلیل اختلاف تفکیک پذیری و نسبت فشرده‌سازی و دیگر عوامل، ممکن است شرایط واقعی نتیجه رمزگشایی غالب باشد.

توجه: در حالت نمایش تمام صفحه، انگشت خود را سریع روی صفحه به چپ یا راست بکشید تا عکس بعدی یا قبلی نمایش داده شود.

سیستم‌های صوتی و تهویه مطبوع

CarPlay

این عملکرد امکان اتصال داخلی بین عملکردهای iPhone (نقشه، موسیقی، تماس تلفنی، پیامک، پادکست، تشخیص صدا و غیره) را با پردازنده اصلی خودرو فراهم می‌آورد.

توجه: فقط گوشی‌های iPhone با نسخه iOS 8.3 یا بالاتر که از عملکرد CarPlay پشتیبانی می‌کنند می‌توانند به سیستم سرگرمی خودرو متصل شوند.

- ۱ مطمئن شوید عملکرد CarPlay روی تلفن همراه روشن است.
- ۲ تلفن همراه را با استفاده از کابل USB به پردازنده اصلی سیستم سرگرمی متصل کنید.
- ۳ CarPlay را در صفحه لمس کنید تا فعال شود.
- ۴ بعد از اینکه اتصال بین خودرو و تلفن همراه با موفقیت برقرار شد، می‌توانید iPhone خود را از طریق پردازنده اصلی سیستم به کار بگیرید.

هنگام استفاده از MirrorLink، مراحل زیر را دنبال کنید:

- ۱ مطمئن شوید عملکرد MirrorLink روی تلفن همراه روشن است.
- ۲ تلفن همراه را با استفاده از کابل USB به پردازنده اصلی سیستم سرگرمی متصل کنید.
- ۳ [MirrorLink] را در صفحه اصلی لمس کنید.
- ۴ بعد از اینکه اتصال بین خودرو و تلفن همراه با موفقیت برقرار شد، اپلیکیشن‌های داخل تلفن همراه را می‌توانید از طریق سیستم داخل خودرو به کار بگیرید.
- ۵ اگر تلفن همراه از حالت نمایش افقی پشتیبانی کند، به طور خودکار در سیستم به حالت افقی تبدیل می‌شود؛ در غیر این صورت حالت نمایش عمودی حفظ می‌شود و اپلیکیشن با همان نسبت تغییر اندازه می‌دهد.
- ۶ دکمه [MENU] روی صفحه کنترل را برای انتخاب گزینه‌های مثل Home page، Menu، Return و غیره فشار دهید.

سیستم‌های صوتی و تهویه مطبوع

تنظیم

دکمه تنظیم را در منوی اصلی لمس کنید تا به صفحه تنظیمات وارد شوید.

تنظیمات بلوتوث

[Bluetooth] را برای ورود به صفحه تنظیمات بلوتوث لمس کنید. برای جزئیات بیشتر به قسمت "تلفن بلوتوث در همین فصل مراجعه کنید.

تنظیم نمایشگر

[Display] را برای ورود به صفحه تنظیم نمایشگر لمس کنید؛ در این صفحه می‌توانید نمایشگر را مطابق نیاز خود تنظیم نمایید.

پس زمینه متحرک

برای روشن/خاموش کردن پس زمینه متحرک، Dynamic Wallpaper را روی [ON] یا [OFF] تنظیم کنید. در صورتی که پس زمینه متحرک روشن باشد، پس زمینه با گذشت زمان تغییر می‌کند. هنگام خاموش بودن عملکرد، پس زمینه ثابت باقی می‌ماند.

حالت روشنایی

[Brightness Mode] را لمس کنید و روشنایی نمایشگر را مطابق نیاز روی [Night]، [Day] یا [Automatic] قرار دهید.

روشنایی نمایشگر

[Screen Brightness] را برای تنظیم

میزان نور نمایشگر لمس کنید.

برای افزایش روشنایی **+** و برای کاهش آن، **-** را لمس کنید.

حالت انتظار

[Standby Mode] را لمس کنید و حالت نمایش در وضعیت انتظار را با انتخاب [Date + Time] یا [Clock] تنظیم کنید.

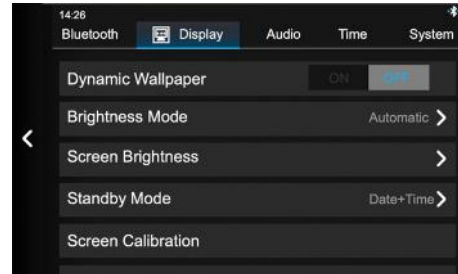

سیستم‌های صوتی و تهویه مطبوع

صدا

[Audio] را لمس کنید تا به صفحه تنظیمات اکولایزر وارد شوید.

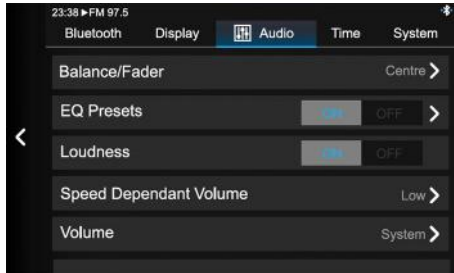

کالیبره کردن نمایشگر

[Screen Calibration] را لمس کنید؛ یک پنجره برای پرسش در مورد تمایل شما به کالیبره کردن مجدد نمایشگر باز می‌شود، [Yes] را برای کالیبره کرده نمایشگر فشار دهید.

سبک صفحه شروع

[Launcher Style] را لمس کنید و سبک نمایش صفحه شروع را مطابق سلیقه خود روی [Style One]، [Style Two] یا [Style Three] تنظیم کنید.

سیستم‌های صوتی و تهویه مطبوع

بالانس/فیدر

[Balance/Fader] را برای انجام تنظیمات توزیع صدا به جلو و عقب لمس کنید. توزیع صدا به جلو و عقب را می‌توانید به گونه‌ای تنظیم کنید که برای کلیه سرنشینان حاضر در خودرو بهترین شرایط گوش دادن به موسیقی را فراهم آورد.

تنظیمات پیش فرض اکولایزر

برحسب سبک موسیقی خود، حالت‌های مختلفی را می‌توانید انتخاب کنید.



اکولایزر دارای ۶ گزینه پیش فرض است: Jazz, Pop, Classic, Custom و Rock, Vocal.

برای تنظیم منحنی پیش فرض اکولایزر **+** یا **-** را لمس کنید.

وقتی مقدار یکی از باندهای اکولایزر تغییر داده می‌شود، حالت Custom پرنور می‌شود که نشان‌دهنده قرارگیری در حالت انتخاب است. هنگام خروج از تنظیمات اکولایزر، تغییرات به طور خودکار ذخیره می‌شوند.

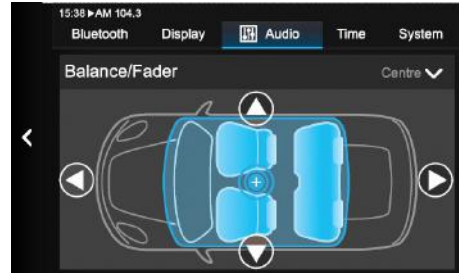

یا **▶** یا **◀** را برای توزیع صدای بلندگوهای جلو/عقب لمس کنید.

یا **▲** یا **▼** را برای توزیع صدای بلندگوهای چپ/راست لمس کنید.

برای تنظیم توزیع صدا در بلندگوهای جلو/عقب/راست/چپ علامت **[+]** را به مرکز بکشید.

سیستم‌های صوتی و تهویه مطبوع

توجه: اکولایزر فقط برای رسانه‌های صوتی کار می‌کند، لطفاً برای تنظیم صدای سایر منابع پخش از پیچ تنظیم یا دکمه روی فرمان استفاده کنید.

بلندی صدا

[Loudness] را برای تنظیم بلندی صدا لمس کنید، این عملکرد ایرادات محدوده صداها را زیر و بم را در حجم صدای پایین، جبران می‌کند.

حجم صدای وابسته به سرعت

حجم صدای وابسته به سرعت دارای سه درجه است: کم، متوسط و زیاد. شما می‌توانید بر حسب نیاز خود یکی را انتخاب کنید و یا عملکرد را خاموش نمایید.

حجم صدا

شما می‌توانید حجم صدای سیستم را تنظیم کنید. برای افزایش حجم صدا **+** یا برای کاهش آن **-** را لمس کنید.

صدای زنگ تلفن

[Call Ringtone] را برای انتخاب زنگ تلفن لمس کنید.

صدای راه اندازی سیستم

[Start Up Audio] را برای روشن/خاموش کردن پخش موسیقی در هنگام راه‌اندازی سیستم سرگرمی، لمس کنید.

صدای دکمه‌ها

[Touch Tone] را برای روشن/خاموش صدای دکمه‌های روی صفحه کلید لمس کنید.

صدای دکمه‌ها صفحه شماره‌گیری

[Dialpad Touch Tone] را برای روشن/خاموش صدای دکمه‌های روی صفحه شماره‌گیری لمس کنید.

سیستم‌های صوتی و تهویه مطبوع

سیستم فرمت‌های مختلفی را برای تاریخ ارائه می‌دهد، مانند D/M/YY/M/D و M/D/YY.YY.

استفاده از فرمت ۲۴ ساعت

استفاده از فرمت ۲۴ ساعت را می‌توانید مطابق نیاز یا عادت‌های خود، روشن یا خاموش کنید.

زمان

در قسمت تنظیم، [Time] را لمس کنید تا در صفحه تنظیمات ساعت و تاریخ قرار گیرید.

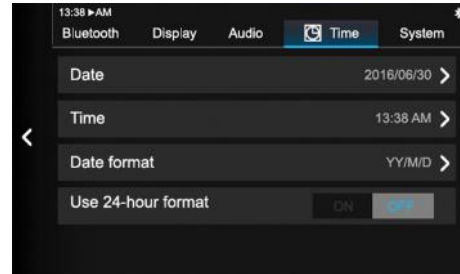

تاریخ

تنظیم تاریخ امکان پذیر است.

ساعت

تنظیم ساعت امکان پذیر است.

فرمت تاریخ

سیستم‌های صوتی و تهویه مطبوع

سیستم

[System] را در قسمت تنظیم انتخاب تا به صفحه تنظیمات سیستم وارد شوید؛ در این قسمت می‌توانید برخی اطلاعات و عملکردهای اصلی سیستم را مشاهده و تنظیم نمایید.

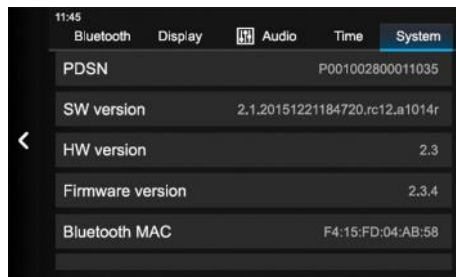

همچنین می‌توانید شماره PDSN، نسخه نرم افزار، نسخه سخت افزار، نسخه نرم افزار دائمی، آدرس MAC بلوتوث، نسخه نرم افزار MCU، و شماره MBSN را مشاهده کنید.

بازنشانی تنظیمات

[Setting Reset] را در صفحه تنظیمات سیستم لمس کنید، کادری

با پیام "Restore default settings?" ظاهر می‌شود.

هنگام بازگرداندن تنظیمات به حالت اولیه، سیستم سرگرمی اطلاعات موجود را پاک نمی‌کند. لطفاً از این عملکرد با احتیاط استفاده کنید.

بازگشت به تنظیمات کارخانه

[Factory Reset] را در صفحه تنظیمات سیستم لمس کنید، کادری با پیام "Delete all user data?" ظاهر می‌شود.

با بازگرداندن به تنظیمات کارخانه، دستگاه به تنظیمات اولیه خود برگردانده می‌شوند و کلیه اطلاعات داخل سیستم سرگرمی پاک می‌شود. لطفاً از این عملکرد با احتیاط استفاده کنید.

سیستم‌های صوتی و تهویه مطبوع

صندلی‌ها و تجهیزات نگهدارنده

صندلی‌ها ۱۱۸

کمربند ایمنی ۱۲۱

کیسه هوا ۱۳۳

تجهیزات نگهدارنده کودک ۱۴۲

صندلی‌ها

تنظیمات صندلی

برای جلوگیری از بروز جراحت جدی و از دست ندادن کنترل خودرو، صندلی را هنگام حرکت خودرو تنظیم نکنید.



خودرو به صندلی‌های جلوی قابل تنظیم در ۶ یا ۴ جهت، و صندلی‌های عقب مجزا و غیر مجزا مجهز است.

بهترین حالت تنظیم صندلی زمانی است که دست‌ها و پاها نسبت به فرمان کمی خمیده باشند. اطمینان حاصل کنید که موقعیت شما برای رانندگی مناسب است و قادر به حفظ کامل کنترل رانندگی هستید. هنگام تنظیم ارتفاع صندلی‌های جلو مراقب باشید، زیرا ممکن است هنگام پایین بردن صندلی، به پاهای سرنشین عقب آسیب برسد.

پشتی صندلی جلو را بیش از اندازه خم نکنید. مؤثرترین حالت استفاده از کمربند ایمنی زمانی است که زاویه پشتی صندلی حدود ۲۵ درجه نسبت به وضعیت عمودی باشد. در ضمن، برای کاهش خطر ناشی از فعال شدن کیسه‌های هوا، تنظیم صندلی‌های جلو به سمت به عقب را متناسب با شرایط واقعی انجام دهید.

صندلی‌ها و تجهیزات نگهدارنده

پشت سری‌ها

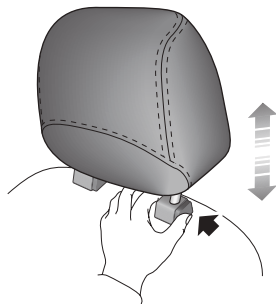

پشت سری را برندارید یا بیش از حد پایین نیاورید! ارتفاع پشت سری را هم سطح با قسمت بالای سر سرنشین تنظیم کنید. این کار به منظور جلوگیری از آسیب رسیدن به گردن، ستون فقرات و سایر قسمت‌های بدن در هنگام بروز تصادف یا ترمزهای شدید است. وقتی خودرو در حال حرکت است، پشت سری را تنظیم نکنید یا آنرا برندارید.



هرگز به پشت سری‌ها یا رخت آویزهای مخصوص خودرو شیبی آویزان نکنید، زیرا در صورت بروز تصادف یا ترمز شدید، شیء آویخته شده که مهار نشده است می‌تواند حرکت کرده و باعث آسیب به دیگر سرنشینان خودرو شود.



پشت سری‌ها برای جلوگیری از حرکت سر به عقب در هنگام وقوع تصادف یا در ترمز شدید، و در نتیجه کاهش خطر جراحات به سر و گردن در نظر گرفته شده‌اند.

برای تنظیم پشت سری، دکمه را مطابق پیکان فشار دهید، پشت سری را بالا ببرید یا به پایین فشار دهید تا به ارتفاع مورد نظر برسید، سپس دکمه را رها کنید. پشت سری را فشار دهید یا بالا بکشید تا مطمئن شوید در محل خود تثبیت شده است. پشت سری ممکن است هنگام بالا بردن بیرون بیاید.

صندلی‌ها و تجهیزات نگهدارنده

تنظیم دستی صندلی‌های جلو

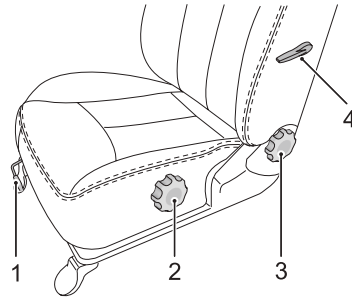

1 جلو و عقب بردن صندلی

دسته (1) زیر نشیمنگاه صندلی را بالا بکشید، صندلی را حرکت دهید تا به وضعیت مورد نظر برسید و دسته را رها کنید. مطمئن شوید که صندلی در جای خود قفل شده است.

2 تنظیم ارتفاع نشیمنگاه صندلی*

دکمه چرخان (2) را برای بالا یا پایین بردن نشیمنگاه صندلی بچرخانید.

3 تنظیم پشتی صندلی

دکمه چرخان (3) را برای تنظیم پشتی صندلی در موقعیت مناسب بچرخانید.

4 تنظیم نگهدارنده دور کمر*

دسته (4) را برای تنظیم حرکت دهید.

صندلی‌ها و تجهیزات نگهدارنده

صندلی‌های عقب

برای جلوگیری از بروز آسیب‌های بدنی در صورت وقوع تصادف، هیچ چیز روی تاقچه عقب پشت صندلی عقب قرار ندهید.

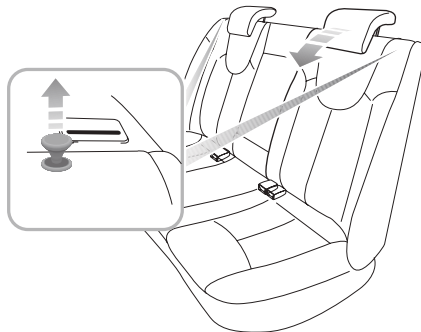

برای افزایش فضای بار، تمامی پشت سری‌ها را کاملاً پایین بدهید، زبانه‌های دو طرف را آزاد کنید و پشتی‌های صندلی‌ها را به جلو بخواه‌باند.

زبانه ایمنی پشتی صندلی عقب

وقتی پشتی صندلی به وضعیت عمودی برمی‌گردد، یک صدای "کلیک" به گوش می‌رسد، مطمئن شوید زبانه به خوبی درگیر شده است، و پشتی صندلی در محل خود مهار شده است.

توجه: وقتی پشتی صندلی به وضعیت عمودی برمی‌گردد، مطمئن شوید کمربندهای ایمنی گیر نکرده باشند.

صندلی‌ها و تجهیزات نگهدارنده

قفل کردن کمربند ایمنی یا وارد کردن قلاب متفرقه فولادی به عنوان جایگزین هنگامی که راننده صندلی خود را ترک می‌کند، ممنوع است، زیرا این کار می‌تواند به روشن شدن خودکار برخی از موتورهای خودرو در زمان عدم حضور راننده منجر شود.



این خودرو مجهز به چراغ هشدار کمربند ایمنی است تا به شما یادآوری کند که کمربند خود را ببندید.

در طول رانندگی، کمربندهای ایمنی باید بسته باشند. زیرا: شما قادر به پیش بینی وقوع تصادف و شدت جدی بودن آن نیستید.

در بسیاری از تصادف‌ها، سرنشینی که کمربند ایمنی را به نحو صحیح بسته‌اند به خوبی محافظت می‌شوند، در حالی که بسته نبودن کمربند ایمنی باعث وارد آمدن آسیب‌های جدی یا حتی مرگ سرنشینان می‌گردد. تجربه‌ها به روشنی نشان داده است که بستن صحیح کمربند ایمنی در بسیاری از تصادف‌ها نقش مهمی داشته است!

بنابراین، کلیه سرنشینان باید حتی در مسافت‌های کوتاه، کمربند ایمنی را به شکل صحیح ببندند.

کمربند ایمنی

همیشه کمربند ایمنی را به صورت صحیح ببندید، و کنترل کنید همه سرنشینان خودرو نیز کمربندهای خود را به درستی بسته باشند. استفاده از صندلی‌هایی که کمربند ایمنی آنها به درستی بسته نمی‌شود، مجاز نیست. بستن غیر صحیح کمربند ایمنی می‌تواند در هنگام بروز تصادف باعث ایجاد جراحت جدی یا حتی مرگ شود.



کیسه هوا نمی‌تواند جایگزین کمربند ایمنی گردد. سیستم کیسه هوا فقط در صورت باز شدن می‌تواند به عنوان یکی از تجهیزات مکمل ایمنی به کار رود، و تمام تصادف‌ها باعث باز شدن آن نمی‌شود. خواه کیسه هوا باز شده باشد یا نه، کمربند ایمنی می‌تواند خطر آسیب‌های جانی و مرگ بر اثر تصادف را کاهش دهد. بنابراین، کمربند ایمنی باید به صورت صحیح بسته شود.



کمربند ایمنی را در طول رانندگی باز نکنید. در غیر این صورت، در هنگام تصادف یا ترمزهای اضطراری ممکن است جراحت‌های جدی یا مرگ اتفاق بیفتد.



صندلی‌ها و تجهیزات نگهدارنده

کمربند ایمنی محافظت می‌شود، مسافت طولانی‌تر و زمان بیشتری تا توقف دارید، و قوی‌ترین استخوان در بدن شما نیروی ضربه را تحمل می‌کند. به این دلیل باید کمربند ایمنی را به درستی ببندید.

در تصادف‌های کوچک، سعی در نگه داشتن بدن با بازوها بسیار خطرناک است. حتی نیروی حاصل از تصادفات کوچک به قدری است که دستان و بازوان قادر به تحمل آن نیستند. در نتیجه بستن کمربند ایمنی در هنگام رانندگی الزامیست.



محافظت حاصل از کمربند ایمنی

بستن کمربند ایمنی به صورت صحیح برای سرنشینان عقب نیز به همان اندازه مهم است. در غیر این صورت، سرنشینانی که کمربند ایمنی را به شکل صحیح نبسته‌اند، در هنگام بروز تصادف به جلو پرتاب می‌شوند، و علاوه بر خود، راننده و سایر سرنشینان را نیز در معرض خطر قرار می‌دهند.



هنگام رانندگی، سرعت حرکت سرنشینان با سرعت خودرو یکسان است.

هنگام تصادف از جلو یا در صورت ترمز شدید، سرنشینان خودرو متوقف نمی‌شوند، و با همان سرعت قبل به حرکت رو به جلو ادامه می‌دهند تا با یک شیء برخورد کنند.

این شیئی می‌تواند فرمان، صفحه نشانگرها، شیشه جلو یا هر قطعه‌ای از خودرو باشد که سر راه حرکت رو به جلو قرار دارد، و سرنشینانی که کمربند ایمنی آنها به درستی بسته شده است به خوبی محافظت می‌شوند.

وقتی کمربند ایمنی به درستی بسته شده باشد، در زمان تصادف یا ترمزهای اضطراری به صورت خودکار قفل می‌شود تا کاهش سرعت شما و خودرو یکسان باشد، این عملکرد برای جلوگیری از حرکت‌های خارج از کنترل و صدمه جدی به راننده و سرنشینان است. وقتی با

صندلی‌ها و تجهیزات نگهدارنده

نحوه صحیح بستن کمربند ایمنی

هنگام وقوع تصادف، صحیح نبستن کمربند ایمنی می‌تواند باعث بروز جراحت جدی یا حتی مرگ شود.

هر کمربند ایمنی برای استفاده یک نفر در هر بار است. یک کمربند ایمنی را برای بیش از یک نفر استفاده نکنید.

هیچگاه نوزاد یا کودکی را که در بغلتان است با کمربند خود نبنداید.

برای جلوگیری از تأثیر منفی بر محافظت کمربند ایمنی، هنگام بستن آن، لباس‌های ضخیم خود را بیرون آورید.

کمربند ایمنی نباید در مجاورت اشیاء سخت یا حساس مثل خودنویس، عینک و کلیدها و غیره قرار گیرد. در غیر این صورت باعث آسیب بیشتر به سرنشینان می‌شود.

خم شدن هنگام رانندگی بسیار خطرناک است. وقتی بر روی صندلی خم می‌شوید کمربند ایمنی محافظت مؤثری برای شما ندارد. هنگام وقوع تصادف، قسمت بالایی بدن شما از کمربند ناحیه شانه بیرون می‌آید و به گردن و سایر قسمت‌های بدن آسیب می‌رساند. کمربند ران به سمت شکم شما می‌لغزد، به آن فشار می‌آورد و باعث جراحت جدی می‌شود.

کمربند ایمنی نصب شده در خودروی شما برای استفاده افراد با قد و وزن بزرگسال در نظر گرفته شده است. بنابراین، این قسمت از متن فقط برای اشخاص بزرگسال با قد معمولی کاربرد دارد. برای بخش استفاده کودکان از کمربند به "نحوه استفاده کمربندی ایمنی توسط کودکان" رجوع کنید.

کمربندهای ایمنی نصب شده بر روی این خودرو از نوع کمربندهای سه نقطه هستند.

برای محافظت بهینه در طول رانندگی، پشتی صندلی نباید به عقب خم شده باشد و سرنشین باید در حالی که پاهایشان کف خودرو قرار دارد، صاف بنشینند، و کمربند ایمنی را به صورت صحیح ببندد.

صندلی‌ها و تجهیزات نگهدارنده

کمربندهای سه نقطه

برای استفاده از کمربندهای سه نقطه، دستورالعمل‌های زیر را دنبال کنید.

۱ زبانه فلزی را نگه دارید، کمربند ایمنی را از روی شانه و قفسه سینه خود بکشید. مطمئن شوید هیچ تابیدگی روی کمربند وجود ندارد.

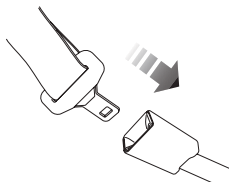

- ۳ کمربند شانه را به طرف بالا بکشید و و کمربند ناحیه ران را محکم کنید.
- ۴ برای شل کردن کمربند ایمنی، دکمه قرمز روی قفل را فشار دهید. کمربند ایمنی به صورت خودکار به محل اصلی خود جمع می‌شود.

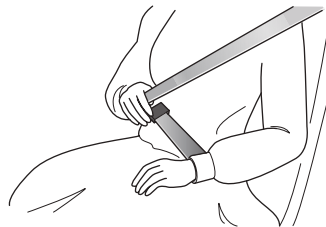

۲ زبانه فلزی را درون قفل فشار دهید تا صدای "کلیک" شنیده شود، این کار مشخص می‌کند که کمربند به خوبی قفل شده است.

صندلی‌ها و تجهیزات نگهدارنده

روش عبور دادن صحیح کمربند ایمنی

مطمئن شوید کمربند به گردن و شکم شما فشار نمی‌آورد. هرگز کمربند را از پشت یا زیر بغل خود عبور ندهید.

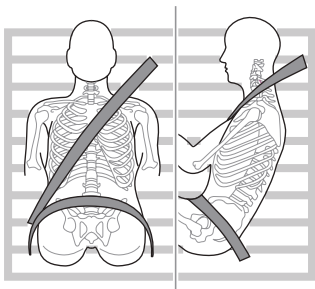

هنگام بستن کمربند ایمنی، نوار ناحیه لگن باید تا حد ممکن پایین باشد و در قسمت بالای ران شما گیر کند. هرگز کمربند را از روی شکم رد نکنید. هنگام بروز تصادف، کمربند قسمت ران می‌تواند روی قسمت لگن فشار بیاورد و امکان حرکت زیر کمربند ران را کاهش دهد.

تذکرات مهم

- قبل از بستن درب، مطمئن شوید که کمربند ایمنی جلوی بسته شدن درب را نمی‌گیرد، در غیر این صورت کمربند یا خودرو ممکن است آسیب ببینند.
- اگر کمربند ایمنی را خیلی سریع از روی بدن خود رد کنید، کمربند سه نقطه‌ای ممکن است قفل شود. اگر این اتفاق افتاد، برای آزاد کردن آن بگذارید کمربند کمی جمع شود. و سپس به آرامی کمربند ایمنی را از روی بدن خود عبور دهید.
- اگر بیرون کشیدن کمربند ایمنی از قطعه راهنما مشکل است، شاید به دلیل این باشد که کمربند به دلیل سریع جمع شدن در پانل جانبی پیچ خورده است. می‌توانید زبانه را نگه دارید و کمربند را به آرامی بکشید، آنرا بعد از صاف کردن، در محل اصلی جمع کنید. حتی اگر کمربند کاملاً صاف نشده است، بستن آن هنگام رانندگی الزامی است، ولی قسمت پیچ خورده نباید با بدن سرنشین در تماس باشد. وقتی این اتفاق روی داد، لطفاً برای تعمیر کمربند ایمنی به نمایندگی مجاز ام‌جی پارس موتور مراجعه نمایید.

صندلی‌ها و تجهیزات نگهدارنده

کمربند ایمنی را در صورت وقوع حادثه یا ترمز شدید کاهش می‌دهد.

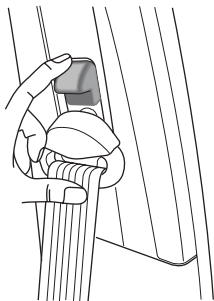

در صورتی که بدن شما زیر نوار ناحیه لگن حرکت کند، به شکم فشار می‌آید، که ممکن است باعث وارد آمدن آسیب جدی شود. نوار ناحیه شانه باید از وسط شانه و قفسه سینه عبور کند. در صورت ترمز شدید یا تصادف، کمربند شانه قفل خواهد شد. کمربند ایمنی را از گردن، بازوها، یا از پشت خود عبور ندهید. برای اطمینان از اینکه کمربندهای ایمنی قادر به ارائه حداکثر محافظت هستند، کمربند باید همیشه صاف بماند و راحت به بدن سرنشین بچسبد. کمربند ایمنی را برای اطمینان از شل نبودن، تنظیم کنید.

تنظیم ارتفاع نقطه اتصال بالایی کمربند ایمنی*

هرگز ارتفاع کمربند ایمنی را هنگام رانندگی تنظیم نکنید.



مطمئن شوید نقطه اتصال بالایی کمربند ایمنی در ارتفاع مناسب تنظیم و در محل تثبیت شده است، در غیر این صورت هنگام بروز تصادف ممکن است باعث جراحات جدی یا حتی مرگ شود.



لطفاً دستورالعمل زیر را برای استفاده صحیح از نقطه اتصال بالایی کمربند ایمنی دنبال کنید.

- ۱ کمربند ایمنی را بکشید.
- ۲ دکمه آزادکننده را فشار دهید و تنظیم‌کننده ارتفاع را به وضعیت مورد نظر ببرید. دکمه کشویی را برای جابه‌جا کردن تنظیم‌کننده فشار دهید.

صندلی‌های راننده و سرنشین مجهز به تنظیم‌کننده نقطه اتصال بالایی کمربند ایمنی هستند. ارتفاع کمربند شانه را به نحوی تنظیم کنید که درست از وسط شانه رد شود. کمربند ایمنی باید از صورت و گردن دور باشد ولی از زیر شانه عبور نکند. ارتفاع نامناسب نوار ناحیه شانه تأثیر

صندلی‌ها و تجهیزات نگهدارنده

۳ بعد از جابه‌جا کردن تنظیم‌کننده در وضعیت مورد نظر، سعی کنید آنرا به همراه دکمه آزاد کننده رها شده به سمت پایین ببرید تا مطمئن شوید در محل خود قفل شده است.

استفاده از کمربند ایمنی در دوران بارداری

بستن صحیح کمربند ایمنی برای محافظت از مادر و جنین در برابر آسیب ناشی از تصادف است. زنان باردار نیز مانند تمام سرنشینان، ممکن است بر اثر صحیح نبستن کمربند ایمنی، در هنگام تصادف و ترمزهای ناگهانی در معرض آسیب‌های بیشتری قرار بگیرند.



زنان باردار باید در تمام دوران بارداری کمربند سه نقطه‌ای را به نحو صحیح ببندند. کمربند ناحیه شانه باید به صورت صحیح از روی قفسه

لطفاً برای برای اطلاعات بیشتر با پزشک خود مشورت کنید.

استفاده از کمربندهای ایمنی توسط اشخاص معلول

افراد معلول نیز باید در هنگام رانندگی به صورت صحیح از کمربند ایمنی استفاده کنند.

لطفاً برای برای اطلاعات بیشتر با پزشک خود مشورت کنید.

صندلی‌ها و تجهیزات نگهدارنده

نوزادان باید از تجهیزات نگهدارنده مخصوص استفاده کنند. شما باید صندلی کودک مناسب خودرو و کودک را انتخاب کنید و مطابق با دستورالعمل سازنده نصب و استفاده کنید. لطفاً برای اطلاعات بیشتر به "تجهیزات نگهدارنده کودک" در این بخش رجوع کنید.

کودکان بزرگسال

استفاده از یک کمر بند ایمنی برای دو نفر به هیچ وجه مجاز نیست. کودکان روی هم می‌افتند و در صورت تصادف دچار جراحات‌های جدی می‌شوند.

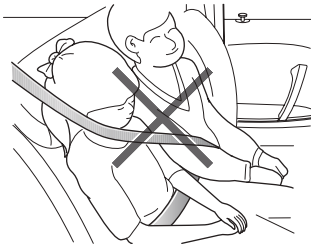

وقتی کودک سنگین و سنش بیشتر از سن استفاده از تجهیزات نگهدارنده کودک می‌شود، باید از کمر بند ایمنی خودرو استفاده کند.

نحوه استفاده کمر بندی ایمنی توسط کودکان

در هنگام رانندگی باید برای کودکان اقدامات محافظتی مناسب در نظر گرفته شود. 

به دلایل ایمنی، کودکان باید در تجهیزات نگهدارنده مخصوصی که روی صندلی عقب نصب می‌شود، حمل شوند.

نوزادان

تجهیزات نگهدارنده مناسب باید برحسب سن، قد و وزن کودک انتخاب شود. 

هرگز هنگام رانندگی، نوزاد یا کودک را آغوش خود نگیرید. وقتی تصادفی روی دهد، کودک چنان نیروی زیادی تولید می‌کند که شما قادر به نگهداری او نخواهید بود. کودک به طرف جلو پرت می‌شود که ممکن است باعث جراحات جدی یا حتی مرگ کودک شود. 

کمر بندهای ایمنی مخصوص اشخاص بزرگسال برای نوجوانان مناسب نیستند، زیرا کمر بند ایمنی نمی‌تواند به صورت محکم دور قسمت لگن قفل شود. در صورت بروز تصادف، در معرض خطر جراحات‌های جدی یا حتی مرگ خواهند بود. بنابراین، آنها باید از محافظ‌های ویژه بهره‌مند شوند.

صندلی‌ها و تجهیزات نگهدارنده

بررسی کمر بند ایمنی، سرویس و نگهداری و تعویض

بررسی کمر بند ایمنی

کمر بند ایمنی ترک خورده یا فرسوده ممکن است در تصادف‌ها عمل نکند. ممکن است در اثر ضربه ترک خورده باشد. اگر کمر بند ایمنی ترک خورده یا فرسوده است باید بلافاصله تعویض شود.



مطمئن شوید دکمه قرمز آزاد کننده قلاب کمر بند ایمنی به طرف بالا یا به سمت بیرون باشد تا در شرایط اضطراری بتواند به سرعت باز شود.



دستورالعمل‌های زیر را به طور منظم برای بررسی عملکرد صحیح چراغ هشدار کمر بند، کمر بند ایمنی، زبانه فلزی، قلاب، جمع کننده و تجهیزات نگهدارنده دنبال کنید:

- زبانه فلزی کمر بند را داخل قلاب مربوطه جای دهید و کمر بند ایمنی را به سرعت نزدیک به قلاب بکشید تا بتواند قفل شود.
- زبانه فلزی را نگه دارید و کمر بند ایمنی را به سرعت جلو بکشید به طوری که تجهیزات قفل کننده بتوانند به صورت خودکار قفل شوند و از کشیده شدن کمر بند ایمنی جلوگیری شود.

مراقب باشید کودک درست بنشیند و از کمر بند شانه و به خصوص کمر بند ران که محافظت بهتری دارد استفاده کند. مطابق با آمار تصادف‌ها، در صورت نشستن روی صندلی عقب و بستن صحیح کمر بند ایمنی، کودکان از برخوردار خواهند بود.

وضعیت صحیح کمر بندهای ایمنی را در زمان مناسب بررسی کنید. ارتفاع کمر بند ایمنی را تنظیم کنید تا نوار ناحیه شانه به صورت و گردن کودک آسیب نرساند. کمر بند ران باید از پایین ترین قسمت لگن رد شود و به صورت صحیح محکم شود. به این ترتیب، کمر بندهای ایمنی می‌توانند در تصادف‌ها فشار را به مقاوم‌ترین قسمت بدن کودک منتقل کند.

اگر کمر بند شانه به صورت یا گردن کودک خیلی نزدیک است، یک بالش‌تک کمکی مطابق با استاندارد تهیه و استفاده نمایید. بالش‌تک کمکی کودک می‌تواند قد کودک را بلندتر کند تا نوار ناحیه شانه از وسط شانه رد شود و نوار ناحیه لگن در بالای ران کودک قرار گیرد.

صندلی‌ها و تجهیزات نگهدارنده

مطمئن شوید هیچ شیء فلزی در میان کمربند ایمنی گیر نکرده باشد. مراقب باشید مایعات یا اجسام خارجی وارد قلاب نشوند، در غیر این صورت زیانه فلزی قادر به درگیر شدن با قلاب نخواهد بود.



کمربندهای ایمنی را فقط با آب ولرم و صابون خنثی بشویید. از هیچ گونه حلال برای تمیز کردن کمربند ایمنی استفاده نکنید. کمربند ایمنی را بی‌رنگ یا رنگ آمیزی نکنید. در غیر این صورت مقاومت کمربند ایمنی کاهش می‌یابد. کمربند ایمنی را بعد از تمیز کردن، در یک محل دور از آفتاب کاملا خشک کنید. کمربند ایمنی را قبل از خشک شدن کامل به جمع‌کننده برنگردانید. کمربند ایمنی را تمیز و خشک نگه دارید.

اگر کثیفی‌های انباشته شده در جمع‌کننده موجود باشد، کشش کمربند ایمنی آهسته خواهد بود. از دستمال تمیز و خشک برای تمیز کردن آلودگی‌ها استفاده کنید.

- کل کمربند ایمنی را بکشید تا بتوانید صاف بودن و عدم وجود ترک، شکستگی یا ساییدگی را بررسی کنید.
- کمربند را برای بررسی جمع شدن روان، پیوسته و کامل، جمع کنید.
- بررسی کنید که سیستم کمربند ایمنی شل و ترک خورده نباشد، یا قطعاتی که بتوانند عملکرد سیستم کمربند ایمنی را دچار خرابی کنند وجود نداشته باشد.
- بررسی کنید که چراغ هشدار کمربند ایمنی به خوبی کار کند.

در صورتی که کمربند ایمنی در یکی از بررسی‌های بالا ایراد دارد، برای تعمیر آن بلافاصله به نمایندگی مجاز ام جی پارس موتور مراجعه کنید.

تعمیر و نگهداری کمربندهای ایمنی

سیستم کمربند ایمنی را خودتان باز یا نصب نکنید. هرگونه تعمیر برروی قطعات سیستم کمربند ایمنی باید توسط تکنیسین حرفه‌ای مطابق با مشخصات فنی سازنده انجام گیرد. در صورت بروز حادثه، نگهداری نامناسب می‌تواند باعث شود پیش‌کشنده‌های کمربند ایمنی قادر به فعال شدن نشوند و باعث افزایش خطر تصادف جدی شوند. برای تضمین بهتر ایمنی شما، توصیه می‌شود با نمایندگی مجاز ام جی پارس موتور مشورت کنید.



صندلی‌ها و تجهیزات نگهدارنده

تعویض کمربندهای ایمنی

تصادف باعث آسیب دیدن سیستم کمربند ایمنی می‌شود. سیستم کمربند ایمنی پس از آسیب دیدن قادر به محافظت از سرنشینان نبوده و باعث جراحات‌های جدی یا حتی مرگ خواهد شد. پس از تصادف، کمربندهای ایمنی باید بررسی و در صورت نیاز بلافاصله تعویض شوند.



بعد از تصادف‌های کوچک، نیازی به تعویض کمربند ایمنی نیست. با این حال، سایر قسمت‌های سیستم کمربند ایمنی مانند زبانه فلزی، قلاب، جمع کننده، و غیره ممکن است در تصادف تغییر شکل دهند یا دچار شکستگی شوند. برای سرویس و نگهداری یا تعویض مجموعه کمربند ایمنی به نمایندگی مجاز ام جی پارس موتور مراجعه کنید.

صندلی‌ها و تجهیزات نگهدارنده

کیسه هوا

مرور کلی

- کیسه هوای جلو
- کیسه هوای جانبی
- کیسه هوای پرده‌ای جانبی
- واحد کنترل کیسه هوا

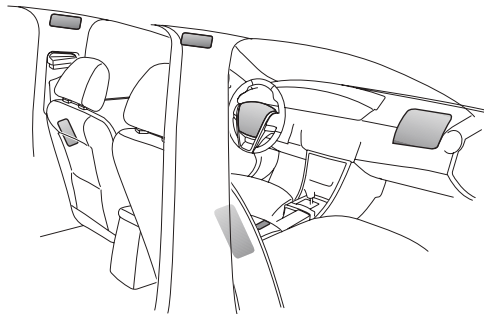

کیسه هوا فقط در صورت وارد آمدن ضربه شدید محافظت اضافی ارائه می‌دهد. از آن به عنوان مکمل محافظت توسط کمربند ایمنی استفاده می‌شود نه به جای آن. حتی در خودروهای مجهز به کیسه هوا، کمربندهای ایمنی باید به درستی بسته شوند، در غیر این صورت ممکن است هنگام وقوع تصادف با خطر جراحتهای جدی یا حتی مرگ روبه‌رو شوید.



کیسه هوا به همراه کمربندهای ایمنی سه نقطه‌ای می‌تواند بهترین محافظت را برای بزرگسالان فراهم آورد، ولی این مورد شامل کودکان نمی‌شود. سیستم کمربند ایمنی و SRS در خودرو برای کودکان در نظر گرفته نشده است. محافظت مورد نیاز کودکان باید توسط تجهیزات نگهدارنده مخصوص کودک تأمین شود.



خودرو به ۲ کیسه هوای جلو برای راننده و سرنشین مجهز است. دو کیسه هوای جلو به ترتیب در زیر قاب مرکزی غربیلک فرمان و قسمت بالای جعبه داشبورد قرار دارند.

به طور معمول SRS شامل قطعات زیر است. با توجه به پیکربندی مدل‌های مختلف، قطعات کاملاً یکسان نیستند.

صندلی‌ها و تجهیزات نگهدارنده

در موقعیت مرتبط با محل نصب کیسه‌های هوا، علامت هشدار "AIRBAG" نوشته شده است.

چراغ هشدار کیسه هوا



چراغ هشدار کیسه هوا، بر روی صفحه نشانگرها، شما را از هر گونه عملکرد نادرست کیسه هوا یا / و پیش کشنده کمربند ایمنی آگاه می‌کند. چراغ هشدار هنگامی که سوئیچ در موقعیت ۲ قرار دارد، برای کنترل سیستم روشن و پس از چند ثانیه خاموش می‌شود. اگر یکی از موارد زیر اتفاق بیفتد، سیستم باید توسط نمایندگی مجاز ام جی پارس موتور بررسی شود:

- وقتی سوئیچ در وضعیت ۲ قرار دارد، چراغ هشدار روشن نمی‌شود.
- وقتی سوئیچ در وضعیت ۲ قرار دارد، چراغ هشدار خاموش نمی‌شود.
- وقتی خودرو در حال رانندگی است چراغ هشدار روشن می‌شود.

باز شدن کیسه هوا

محل نشستن نامناسب، نشستن در موقعیت‌های نزدیک به کیسه هوا، می‌تواند منجر به باز شدن کیسه هوا و وارد آمدن جراحات‌های جدی یا حتی مرگ شود.



برای کاهش صدمات ناشی از باز شدن کیسه هوا، کمربندهای ایمنی باید همواره به درستی بسته شود. برای اجتناب از باز شدن کیسه هوا و وارد آمدن صدمات جدی یا حتی مرگ، راننده و سرنشین جلو باید در موقعیت صحیح بنشینند و صندلی خود را به نحوی تنظیم کنند که فاصله کافی از کیسه هوا داشته باشند.



وقتی کیسه هوا باز شود، کودکان بدون تجهیزات نگهدارنده ممکن است دچار صدمات جدی یا حتی مرگ شوند. در طول مسیر، کودک را در بغل خود نگیرید یا روی پاهای خود نشانید. هرگز اجازه سوار شدن بدون سیستم محافظ را به کودکان ندهید و یا اجازه ندهید که دست‌ها و صورت خود را از پنجره بیرون ببرند.



صندلی‌ها و تجهیزات نگهدارنده

 برای جلوگیری از باز شدن اتفاقی و بروز جراحات جدی یا حتی مرگ، به محل قرارگیری کیسه هوا و قطعات مرتبط با آن ضربه نزنید.

در صورت وقوع تصادف، واحد کنترل کیسه هوا بر میزان کاهش سرعت یا شتاب ناشی از برخورد، نظارت می‌کند تا لزوم باز شدن کیسه‌های هوا را تعیین نماید. باز شدن کیسه هوا تقریباً لحظه‌ای است و با نیروی قابل ملاحظه‌ای، به همراه صدای بلند روی می‌دهد. وقتی نیروی ضربه تصادف به بدنه خودرو جذب یا دفع می‌شود، کیسه‌های هوا مطابق با شرایط ضربه ممکن است باز نشوند.

وقتی خودروها با یک تصادف شدید از جلو مواجه می‌شوند، کیسه‌های هوای کاملاً باز شده و کمربندهای ایمنی صحیح بسته شده، می‌توانند جابه‌جایی راننده و سرنشین را محدود کنند، و خطر جراحات سر و قفسه سینه را کاهش دهند.

اگر شما مستقیم روی صندلی نشسته و به پشتی تکیه داده باشید، کمربندهای ایمنی و کیسه‌های هوا بیشترین و مؤثرترین محافظت را فراهم می‌آورند. در صورت تصادف شدید، کیسه‌های هوا با شدت زیاد باز می‌شوند. در این موقع، اگر شما یا سایر سرنشینان کمربند ایمنی خود را به درستی نبسته باشید، به جلو خم شده باشید، لم داده باشید یا در وضعیت نامناسب دیگری نشسته باشید، با خطر جراحات‌های جدی یا مرگ‌آور مواجه خواهید بود.

 باز شدن کیسه هوا می‌تواند باعث کبودی سطح بدن و صدمه به بدن و سوختگی در اثر انفجار و غیره گردد.

 مسیر باز شدن کیسه هوا باید آزاد و بدون وجود هیچ گونه مانع باشد. هیچ شیئی را بین سرنشینان و کیسه‌های هوا قرار ندهید. تثبیت یا قرار دادن هر گونه شیئی روی روکش فرمان، و روی/نزدیک صفحه نمایشگر روکش کیسه هوا جلویی ممنوع است. قرار دادن هر گونه تجهیزات یا تزئینات اطراف SRS ممنوع است. اگر مانعی میان سرنشین و کیسه هوا وجود داشته باشد، ممکن است کیسه هوا به درستی باز نشود و یا مانع را با فشار زیاد در بدن سرنشین فرو کند، که موجب فوت و یا جراحات جدی خواهد شد.

 وقتی کیسه‌های هوا باز می‌شوند، قطعات مربوط به کیسه هوا* در روی فرمان و / یا صفحه نشانگرهای خیلی داغ می‌شوند. برای جلوگیری از وارد آمدن صدمه، قطعات مرتبط با کیسه‌های هوای باز شده را بلافاصله لمس نکنید.

صندلی‌ها و تجهیزات نگهدارنده

کیسه هوای جلو

تجهیزات نگهدارنده کودک را روی صندلی سرنشین جلو نصب نکنید. عمل کردن کیسه هوای جلو می‌تواند باعث بروز صدمات جراحات جدی یا حتی مرگ شود.



راننده و سرنشین جلو مجاز به لمس کردن یا نزدیک شدن به کیسه هوای جلو با پاها، زانوها یا هر یک از قسمت‌های دیگر بدن نمی‌باشند.



وقتی شاسی در معرض دست‌اندازهای شدید یا تصادف‌های اتفاقی قرار می‌گیرد، ممکن است کیسه‌های هوا باز شوند. بنابراین، هنگام رانندگی در جاده‌های ناهموار، برای اجتناب از بروز جراحات‌های ناشی از باز شدن اتفاقی کیسه‌های هوا، مراقبت ویژه‌ای داشته باشید.



کیسه‌های هوای جلو برای عمل کردن در تصادف خطرناک از جلو یا تصادف‌های مشابه در نظر گرفته شده‌اند. شرایط مشخص شده در زیر یا مشابه با آنها می‌توانند دلیل باز شدن کیسه‌های هوای جلو باشند.

تذکرات مهم

- کیسه‌های هوا نمی‌توانند از قسمت‌های پایین بدن سرنشینان محافظت کنند.
- کیسه‌های هوا برای تصادف از عقب، ضربه‌های خفیف از جلو، یا چپ کردن خودرو در نظر گرفته نشده است؛ در ترمزهای شدید نیز کاربرد ندارد.
- باز شدن و جمع شدن کیسه‌های هوا بسیار سریع است و در برابر اثرات ضربه‌های ثانویه امکان محافظت ندارد.
- وقتی کیسه هوا باز می‌شود، بعضی ذرات آزاد می‌شوند. این مورد نشانه ایراد در عملکرد نیست، با این حال، پودر منتشر شده می‌تواند باعث خارش پوست شود و باید آنها را از روی چشم‌ها و هر گونه بریدگی و خراش پوستی پاک کرد و با آب فراوان شستشو داد. چنانچه پوست (چشم‌ها، بینی، گلو، و غیره) سالم به نظر نمی‌رسد، بلافاصله به پزشک مراجعه کنید.
- پس از باز شدن کیسه هوا به سرعت باد آن خالی می‌شود. به این ترتیب دید جلوی راننده گرفته نمی‌شود.

صندلی‌ها و تجهیزات نگهدارنده

- تصادف از جلو با دیوار ثابت و محکم یا غیر تغییر شکل ناپذیر در سرعت بالا.

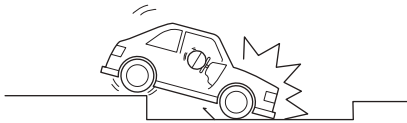
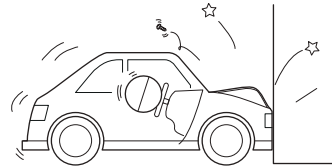

- آسیب دیدگی جدی شاسی خودرو. در صورت برخورد خودرو با جدول پیاده‌رو، لبه جاده یا سطوح سخت، افتادن درون چاله عمیق، یا وقتی خودرو پس از بلند شدن به شدت با زمین تماس می‌یابد، همگی ممکن است باعث آسیب‌های جدی به شاسی‌ها شوند.

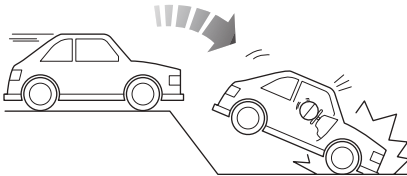

صندلی‌ها و تجهیزات نگهدارنده

- جهت ضربه در مرکز خودرو نیست.
- تصادف با دکل‌های چوبی، تابلوهای راهنما.

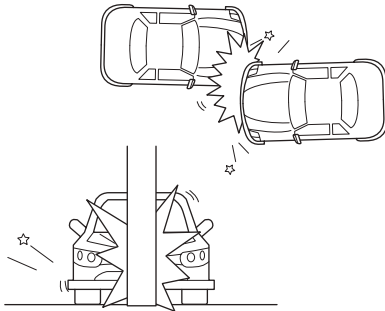

شرایط عمل نکردن کیسه‌های هوا

باز شدن کیسه هوا به سرعت خودرو بستگی ندارد، ولی با شئی که خودرو به آن ضربه می‌زند، زاویه ضربه و نسبت تعویض دنده پس از تصادف، مرتبط است. وقتی نیروی ضربه تصادف در بدنه خودرو جذب یا پراکنده شده است، کیسه‌های هوا نمی‌توانند عمل کنند؛ با این حال، گاهی اوقات کیسه‌های هوا ممکن است برحسب شرایط ضربه، باز شوند. بنابراین، باز شدن کیسه‌های هوا نباید برحسب شدت آسیب‌دیدگی خودرو مورد قضاوت قرار گیرد.

کیسه هوای جلو

در شرایط مشخص شده زیر یا مشابه با آنها ممکن است کیسه‌های هوای جلو باز نشوند.

صندلی‌ها و تجهیزات نگهدارنده

- تصادف با قسمت پایین درب عقب کامیون؛ تصادف با کامیون یا خودروهای شاسی بلند.
- تصادف از جلو در یک زاویه با گارد ریل.
- تصادف جانبی یا از عقب.
- واژگون شدن خودروها.

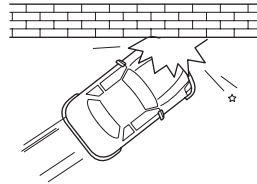
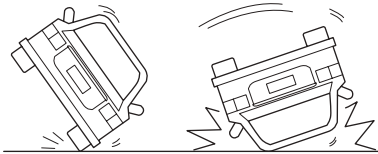
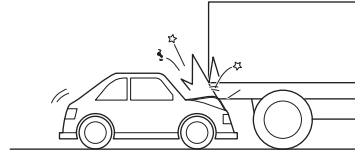
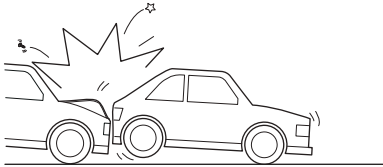

صندلی‌ها و تجهیزات نگهدارنده

اگر چراغ هشدار کیسه هوا روشن نمی‌شود یا به طور دائم روشن می‌ماند، یا هر نوع صدمه‌ای در جلو یا قسمت کناری خودرو وجود دارد و هر گونه اثری از آسیب دیدگی بر روی روکش مازول کیسه هوا موجود است، برای بررسی سیستم SRS خودرو به نمایندگی مجاز ام جی پارس موتور مراجعه نمایید.

تذکرات مهم

- هر گونه تعمیر بر روی سیستم‌های SRS یا فرمان باید توسط تکنیسن حرفه‌ای مطابق با مشخصات فنی سازنده انجام گیرد برای تضمین بهتر ایمنی شما، توصیه می‌شود به نمایندگی مجاز ام جی پارس موتور مراجعه کنید.
- برای ایمنی معمول شما توسط کیسه‌های هوا، پس از ۱۰ سال از هنگام ثبت (یا تعویض کیسه هوا)، برخی از قطعات نیاز به تعویض دارند. اگر طی این دوره هر گونه شکلی در خصوص دستگاه دارید، توصیه می‌کنیم با نمایندگی مجاز ام جی پارس موتور مشورت کنید. پس از اتمام کار، برای اطمینان از قابلیت ردیابی محصول، صفحه مخصوص ضمانت نامه و راهنمای سرویس و نگهداری باید امضاء و مهر شود.

سرویس و نگهداری و تعویض کیسه‌های هوا

سرویس و نگهداری کیسه‌های هوا

 عملکرد نادرست کیسه هوا می‌تواند باعث آسیب جدی شود. قطعات یا مدارهای SRS را بدون اجازه باز، نگهداری یا تعویض نکنید.

 تغییرات در ساختار خودرو مطلقاً ممنوع است، در غیر این صورت عملکرد عادی سیستم SRS مختل خواهد شد.

 هنگام تمیز کردن روکش کیسه هوا، از یک دستمال نرم و خشک یا دستمال نمدار استفاده کنید. از حلال یا ماده پاک کننده استفاده نکنید، زیرا عملکرد عادی سیستم SRS مختل خواهد شد.

 در صورت نفوذ آب به داخل خودرو، سیستم SRS ممکن است آسیب ببیند. در این موقع، حتی اگر تصادفی رخ نداده باشد، ممکن است کیسه هوا باز شود. بلافاصله موتور را خاموش کنید و کابل باتری را جدا نمایید؛ سعی در روشن کردن موتور نکنید. از نمایندگی مجاز ام جی پارس موتور کمک بگیرید.

صندلی‌ها و تجهیزات نگهدارنده

تعویض قطعات سیستم SRS پس از تصادف



حتی اگر کیسه هوا باز نشده باشد، تصادف‌ها می‌توانند باعث صدمه زدن به سیستم SRS خودرو شوند. کیسه‌های هوا پس از آسیب دیدن ممکن است به درستی کار نکنند، و هنگام بروز دومین تصادف، که می‌تواند باعث خسارت جدی یا حتی مرگ شود، نتوانند از شما و سایر سرنشینان محافظت کنند. برای اطمینان از عملکرد صحیح سیستم SRS پس از تصادف، برای بررسی کیسه‌های هوا و تعمیر آنها در صورت لزوم، به نمایندگی مجاز ام جی پارس موتور مراجعه کنید.

کیسه‌های هوا برای یک بار استفاده در نظر گرفته شده‌اند. بعد از باز شدن کیسه هوا، قطعات سیستم SRS باید تعویض گردند.

منه‌دم کردن کیسه‌های هوا

پس از فروش خودروی خود، مالک جدید را از وجود کیسه هوا بروی خودرو و تاریخ تعویض سیستم SRS آگاه نمایید.

کیسه‌های هوای عمل نکرده ممکن است دارای خطرات بالقوه باشند؛ بنابراین، هنگام از رده خارج کرده خودرو، ابتدا این قطعات باید در محل‌های خاص توسط تکنیسین حرفه‌ای مطابق با مشخصات و روش‌های فنی سازنده فعال شده، و مطابق با قوانین و مقررات مربوطه منه‌دم شوند. برای اطلاعات بیشتر به نمایندگی مجاز ام جی پارس موتور مراجعه کنید.

صندلی‌ها و تجهیزات نگهدارنده

تجهیزات نگهدارنده کودک

دستورالعمل‌های مهم ایمنی

کودکان کمتر ۱۲ سال باید در صندلی‌های عقب خودرو بنشینند. در مقایسه با اشخاص بزرگسال، ماهیچه‌ها و استخوان‌های کودکان کاملاً رشد یافته نیستند، بنابراین هنگام سوار شدن در خودرو باید در صندلی‌های مخصوص کودک بنشینند. به منظور محافظت از کودکان برحسب سن، قد و وزن آنها، صندلی‌های کودک یا کمربندهای خودرو باید برای صندلی‌های عقب استفاده شوند.

فقط صندلی‌های کودک تأیید شده مناسب برای کودکان و مطابق با کدها یا استانداردهای جاری (از قبیل مقررات اروپایی ECE-R44 و مقررات چینی GB27887-2011) مجاز به استفاده هستند، لطفاً هنگام انتخاب صندلی کودک کد شناسایی روی آن را بررسی کنید.

برای نصب و استفاده از صندلی‌های کودک، شما باید مقررات قانونی مربوطه، دستورالعمل‌های شرکت سازنده و توصیه‌های مربوط به ایمنی کودک در راهنمای استفاده خودرو را رعایت کنید.

دستورالعمل‌های مهم ایمنی در خصوص صندلی‌های کودک

استفاده صحیح از صندلی‌های کودک مقدار قابل توجهی خطر یا شدت جراحت وارده به کودک را هنگام تصادف کاهش می‌دهد، لطفاً هنگام استفاده از صندلی کودک به نکات زیر توجه کنید:

- در طول رانندگی، تمامی سرنشینان، به خصوص کودکان، باید کمربندهای ایمنی خود را ببندند یا از صندلی‌های کودک استفاده کنند.
- کودکان با قد کوتاه‌تر از ۱,۵ متر (یا کمتر از ۱۲ سال) باید از صندلی‌های کودک مناسب استفاده کنند و نباید به صورت مستقیم از کمربندهای ایمنی خودرو استفاده کنند، در غیر این صورت منجر به آسیب رسیدن به گردن و شکم آنها می‌شود؛ صندلی‌های کودک باید روی صندلی‌های عقب نصب شوند.
- به منظور اجتناب از جراحت به کودکان، یک محافظ مناسب باید بر اساس سن، قد و وزن کودک انتخاب شده، و محکم در خودرو نصب شود.
- هرگز نگذارید کودک بدون محافظ سوار خودرو شود.
- هر صندلی کودک مجاز به استفاده همزمان برای چندین کودک نیست.
- در آغوش گرفتن کودک یا نوزاد توسط سرنشینان به هیچ وجه مجاز نیست.

صندلی‌ها و تجهیزات نگهدارنده

استفاده نکند، ممکن است حتی در تصادف‌های کم اهمیت شهری باعث بروز جراحت شود.

در صورت بروز تصادف یا ترمز شدید، اگر صندلی کودک که به خوبی نصب و مهار نشده باشد، ممکن است حرکت کند و به سایر سرنشینان خودرو آسیب بزند. در نتیجه صندلی کودک را باید حتی در صورت عدم حضور کودک، در خودرو نصب و محکم کنید.

• صندلی کودک مناسب می‌تواند بهتر از شما از کودک محافظت کند.

• در صورت نصب صندلی کودک پشت به جاده در صندلی عقب، جابه‌جایی صندلی جلو ضروری است.

• در صورت نصب صندلی کودک رو به جاده در صندلی‌های عقب، ممکن است نیاز به تنظیم ارتفاع پشت سری باشد.

• هرگز به دلیل نشستن کودک در صندلی مخصوص مهار را از یاد نبرید.

• هرگز نگذارید هنگامی که خودرو در حال حرکت است، کودک روی صندلی بایستد یا زانو بزند، در غیر اینصورت، ممکن است هنگام بروز تصادف کودک بیفتد و باعث آسیب رساندن به خود یا سایر اشخاص یا حتی باعث مرگ شود.

• هنگامی که خودرو در حرکت است، اگر کودک به جلو خم شود یا در وضعیت نادرست بنشیند، هنگام بروز تصادف خطر جراحت افزایش می‌یابد.

• روش عملکرد کمربندهای ایمنی تأثیر زیادی روی حداکثر اثر محافظت کمربندهای ایمنی دارد، و شما باید به دستورالعمل‌های سازنده صندلی کودک برای استفاده صحیح از کمربندهای ایمنی توجه داشته باشید. اگر کودک به صورت صحیح از کمربند ایمنی

صندلی‌ها و تجهیزات نگهدارنده

گروه‌های صندلی کودک

فقط استفاده از صندلی‌های کودک تأیید شده مناسب کودکان مجاز است. کودکان بلندتر از ۱,۵ متر باید به طور مستقیم از کمربندهای ایمنی خودرو استفاده کنند. صندلی‌های کودک باید با مقررات و استانداردهای مربوطه، مانند استاندارد ECE-R44، مطابقت داشته باشند.

کاربرد موقعیت‌های مختلف سیستم نگهدارنده کودک

موقعیت صندلی			گروه سنی
صندلی وسط عقب	صندلی‌های جانبی	سر نشین جلو	
X	U	X	گروه ۰ (کمتر از ۱۰ کیلوگرم)
X	U	X	گروه ۰ + (کمتر از ۱۳ کیلوگرم)
X	U	X	گروه I (۹ تا ۱۸ کیلوگرم)
X	U	X	گروه II (۱۵ تا ۲۵ کیلوگرم)
X	U	X	گروه III (۲۲ تا ۳۶ کیلوگرم)

توجه: شرح حروف در این جدول:

U = مناسب برای سیستم‌های نگهدارنده کودک عمومی تأیید شده برای این گروه سنی؛

X = موقعیت صندلی برای سیستم‌های نگهدارنده کودک در این گروه سنی.

صندلی‌ها و تجهیزات نگهدارنده

قابلیت کاربرد موقعیت‌های مختلف ISOFIX در سیستم نگهدارنده کودک ISOFIX

موقعیت ISOFIX در خودرو	بست	ابعاد	گروه سنی
صندلی‌های جانبی			
X	ISO/L1	F	سبد حمل کودک
X	ISO/L2	G	
IL	ISO/R1	E	گروه 0 (کمتر از ۱۰ کیلوگرم)
IL	ISO/R1	E	گروه 0+ (کمتر از ۱۳ kg)
X	ISO/R2	D	
X	ISO/R3	C	
X	ISO/R2	D	گروه I (۹ تا ۱۸ کیلوگرم)
X	ISO/R3	C	
IUF	ISO/F2	B	
IUF, IL	ISO/F2X	B1	
IUF	ISO/F3	A	گروه II (۱۵ تا ۲۵ کیلوگرم)
X	N/A	N/A	

صندلی‌ها و تجهیزات نگهدارنده

موقعیت ISOFIX در خودرو	بست	ابعاد	گروه سنی
صندلی‌های جانبی			
X	N/A	N/A	گروه III (۲۲ تا ۳۶ کیلوگرم)
<p>توجه: شرح حروف در این جدول:</p> <p>IUF = مناسب برای سیستم‌های نگهدارنده کودک ISOFIX روبه جلو/عقب تأیید شده برای این گروه سنی؛</p> <p>IL = مناسب برای سیستم نگهدارنده کودک ISOFIX ویژه که در این فهرست مشخص شده‌اند. این سیستم‌های نگهدارنده کودک می‌تواند به گروه‌های خاص خودرو، محدود یا نیمه عمومی تعلق داشته باشند؛</p> <p>X = صندلی نامناسب برای سیستم نگهدارنده ISOFIX در این گروه وزنی و/یا اندازه؛</p> <p>A-ISO/F3 = سیستم نگهدارنده کاملاً بلند نوزاد برای نصب رو به جاده؛</p> <p>B-ISO/F2 = سیستم نگهدارنده نوزاد با ارتفاع کاهش یافته برای نصب رو به جاده؛</p> <p>B1-ISO/F2X = سیستم نگهدارنده نوزاد با ارتفاع کاهش یافته برای نصب رو به جاده؛</p> <p>C-ISO/R3 = سیستم نگهدارنده کاملاً بلند نوزاد برای نصب پشت به جاده؛</p> <p>D-ISO/R2 = سیستم نگهدارنده نوزاد با ارتفاع کاهش یافته برای نصب پشت به جاده؛</p> <p>E-ISO/R1 = سیستم نگهدارنده پشت به جاده برای کودک؛</p> <p>F-ISO/L1 = سیستم نگهدارنده کودک جانبی سمت چپ (سبد حمل کودک)؛</p> <p>G-ISO/L1 = سیستم نگهدارنده کودک جانبی سمت راست (سبد حمل کودک)؛</p>			

صندلی‌ها و تجهیزات نگهدارنده

سیستم نگهدارنده کودک کاربردی برای این خودرو

گروه	رده	بست	نام	رده ابعاد	گروه سنی
نیمه عمومی	پشت به جاده	ISO/R1	Britax Baby Safe Plus (با پایه‌های نگهدارنده)	E	گروه 0+ (کمتر از ۱۳ کیلوگرم)
عمومی	رو به جاده	ISO/F2X	Britax Duo Plus (با مهار از بالا)	B1	گروه ۱ (۹ تا ۱۸ کیلوگرم)

صندلی‌ها و تجهیزات نگهدارنده

صندلی‌های کودک گروه ۱

برای جلوگیری از خطر و وارد آمدن آسیب‌های جدی یا مرگ کودکان، لطفاً صندلی کودک را روی صندلی سرنشین جلو قرار ندهید.



صندلی‌های کودک پشت به جاده برای خردسالان و کودکان با وزن ۹ تا ۱۸ کیلوگرم مناسب‌تر هستند (معمولاً خردسالان و کودکان بزرگتر از ۹ ماه و کوچک‌تر از ۴ سال)، و صندلی‌های کودک رو به جاده نیز می‌توانند مورد استفاده قرار گیرند.

صندلی کودک گروه 0/0+

برای جلوگیری از خطر و وارد آمدن آسیب‌های جدی یا مرگ کودکان، لطفاً صندلی کودک را روی صندلی سرنشین جلو قرار ندهید.



صندلی‌های کودک که می‌توانند در موقعیت خوابیده تنظیم شوند، بهترین انتخاب برای کودکان با وزن کمتر از ۱۰ کیلوگرم هستند (معمولاً کودکان کمتر از ۹ ماه) یا کودکان با وزن کمتر از ۱۳ کیلوگرم (معمولاً کمتر از ۲۴ ماه).

صندلی‌ها و تجهیزات نگهدارنده

۲۵ کیلوگرم مناسب‌ترین ترکیب است (به طور معمول برای کودکان بزرگتر از ۳ سال ولی کوچکتر از ۷ سال).

صندلی‌های کودک گروه ۲

کمربند شانه باید از میان شانه گذشته و در بالای بدن محکم شود، و نباید در مقابل گردن قرار گیرد. کمربند ران باید در قسمت پایین ران کودک محکم شود، نباید روی شکم قرار گیرد، و در صورت لزوم باید کمی آزاد شود.



ترکیب صندلی‌های کودک و کمربند شانه برای کودکان با وزن ۱۵ تا

صندلی‌ها و تجهیزات نگهدارنده

برای کودکان ۷ سال یا بزرگتر از ۷ سال).

صندلی‌های کودک گروه ۳

کمربند شانه باید از میان شانه گذشته و در بالای بدن محکم شود، و نباید در مقابل گردن قرار گیرد. کمربند ران باید در قسمت پایین ران کودک محکم شود، نباید روی شکم قرار گیرد، و در صورت لزوم باید کمی آزاد شود.



ترکیب بالا بر صندلی و کمربند شانه برای کودکان با وزن ۲۲ تا ۳۶ کیلوگرم و کوتاه‌تر از ۱,۵ متر مناسب‌ترین ترکیب است (به طور معمول)

صندلی‌ها و تجهیزات نگهدارنده

روش‌های تثبیت صندلی کودک

نصب کمربندهای سه نقطه

برای جلوگیری از بروز خطر و وارد آمدن خسارت‌های جدی یا مرگ کودکان، لطفاً صندلی کودک را روی صندلی سرنشین جلو قرار ندهید.

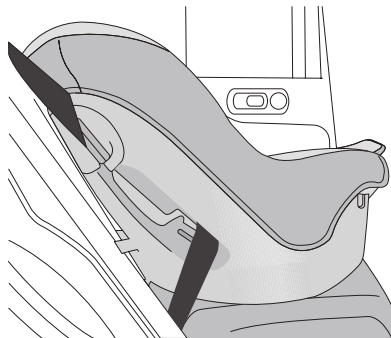

لطفاً صندلی کودک را روی صندلی‌های عقب نصب کنید و آنرا با استفاده از کمربندی سه نقطه‌ای خودرو تثبیت نمایید.

تثبیت با سیستم ISOFIX

حلقه پایینی ISOFIX به ویژه برای صندلی‌های کودک با میله اتصال ISOFIX ایجاد شده است. بنابراین، سایر کمربندهای صندلی کودک یا اشیاء دیگر را به این حلقه وصل نکنید. در غیر این صورت زندگی شما را در معرض خطر قرار خواهد داد.



مهار بالایی فقط قدرت تحمل وزن‌های اعمال شده توسط تجهیزات نگهدارنده کودک با نصب صحیح را دارد. هرگز نباید برای اتصال کمربندهای ایمنی افراد بزرگسال، تسمه، یا آویزان کردن سایر اشیاء یا تجهیزات خودرو مورد استفاده قرار گیرند.



توجه: صندلی‌های کناری قسمت عقب خودرو با بست‌های ISOFIX ارائه شده‌اند (محل‌های مشخص شده با فلش در تصویر) که می‌تواند به صندلی‌های کودک ISOFIX متصل شوند. لطفاً صندلی کودک را روی صندلی‌های عقب نصب کنید. توجه: هنگام باز کردن و نصب صندلی کودک، باید دستورالعمل‌های ارائه شده توسط سازنده را رعایت کنید.

صندلی‌ها و تجهیزات نگهدارنده

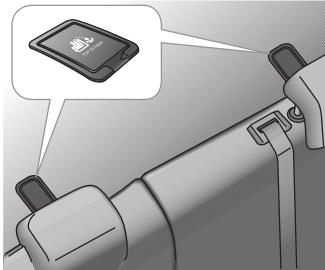

- مهار بالایی (همانطور که در تصویر بالا نشان داده شده است) برای اتصال اضافی صندلی کودک روی تاقچه عقب خودرو ایجاد شده است. اگر تسمه مهار بالایی صندلی کودک تنها تسمه باشد، باید از بین میله‌های پشت سری صندلی عقب بگذرد، و اگر تسمه دوتایی باشد، باید از هر دو طرف پشت سری صندلی عبور داده شود.

توجه: صندلی کودک مجهز به مهار بالایی باید دارای تسمه مهار بالایی متصل باشد و به قلاب مهار بالایی محکم شود.

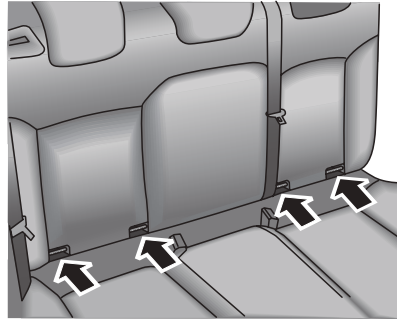

- غلاف پلاستیکی مخروطی را درون حلقه ISOFIX بین نشیمنگاه و پشتی صندلی جای دهید.
- میله اتصال صندلی کودک ISOFIX را درون غلاف پلاستیکی مخروطی که قبلاً نصب شده فشار دهید، و به قلاب ISOFIX متصل نمایید.

صندلی‌ها و تجهیزات نگهدارنده

- پس از نصب، صندلی کودک، آنرا بکشید تا از نصب ایمن و صحیح آن مطمئن شوید.

استارت زدن و رانندگی

۱۹۸ سیستم نظارت بر فشار باد لاستیک‌ها (TPMS)

۲۰۰ حمل بار

۱۵۶ کلیدها

۱۵۹ قفل ایمنی کودک

۱۶۰ سیستم ضدسرقت

۱۶۵ روشن و خاموش کردن موتور

۱۶۹ شیوه رانندگی اقتصادی و زیست محیطی

۱۷۳ کاتالیست کانورتور

۱۷۵ سیستم سوخت

۱۷۷ گیربکس اتوماتیک*

۱۸۴ گیربکس معمولی*

۱۸۶ سیستم ترمز

۱۹۴ سیستم کنترل پایداری و ضد لغزش*

۱۹۳ سیستم کروزر کنترل*

۱۹۶ سیستم کمکی پارک خودرو

استارت زدن و رانندگی

به دلایل امنیتی، عملکرد صحیح ریموت کنترل را حتماً در زمان قفل کردن خودرو بررسی نمایید.

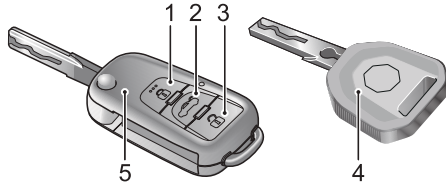

- | | | | |
|---|-----------------------------|---|--------------|
| 1 | دکمه قفل کردن | 4 | کلید مکانیکی |
| 2 | دکمه باز کردن درب صندوق عقب | 5 | ریموت کنترل |
| 3 | دکمه باز کردن قفل | | |

در صورت گم شدن، به سرقت رفتن یا شکستن کلید، جهت تهیه کلید جایگزین هر چه سریع‌تر به نمایندگی مجاز مراجعه نمایید. به این ترتیب، کلید گم / سرقت شده قابلیت روشن کردن موتور خودرو را نخواهد داشت. در صورت پیدا شدن کلید مفقود شده، نمایندگی مجاز می‌تواند مجدداً آن را فعال کند.

کلیدها

مرور کلی

کلید یدک را در مکانی امن قرار دهید؛ آن را داخل خودرو نگه ندارید!



کلید ریموت کنترل شامل مدارهای دقیقی است و باید در برابر صدمات ناشی از ضربه، نفوذ آب، حرارت بالا، رطوبت، نور مستقیم خورشید، تأثیرات حلال‌ها، واکس‌ها و مواد تمیز کننده محافظت شود.



ریموت کنترل و کلید مکانیکی ارائه شده هر دو می‌توانند قفل درب‌های خودرو را باز کنند.

کلیدهای تحویل داده شده به شما بر حسب سیستم‌های حفاظتی خودرو برنامه ریزی شده‌اند. کلیدی که برای خودرو شما تعریف نشده باشد نمی‌تواند موتور را روشن کند.

کلید ریموت کنترل فقط در محدوده معینی عمل می‌کند. لطفاً توجه داشته باشید که در برخی مواقع ممکن است وضعیت باتری و عوامل جغرافیایی و فیزیکی بر محدوده عملکرد ریموت کنترل تأثیر بگذارد.

استارت زدن و رانندگی

تعویض باتری ریموت کنترل

اگر متوجه شدید که محدوده عملکرد ریموت کنترل به شکل قابل ملاحظه‌ای کم شده است، یا درست عمل نمی‌کند، لطفاً باتری ریموت کنترل را تعویض کنید.

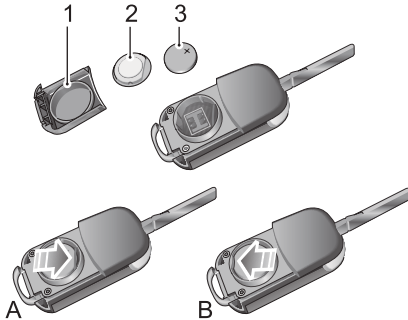

- ۱ کلید ریموت را باز کنید.
- ۲ قاب پشتی (1) را محکم و با دقت باز کنید.

توجه: هر کلیدی نمی‌تواند خودروی شما را روشن کند و بر ایمنی آن تأثیر خواهد گذاشت. کلیدهای جایگزین از طریق نمایندگی‌های مجاز ام جی پارس موتور قابل تهیه هستند.

توجه: کلید جایگزین بلافاصله به شما تحویل داده نمی‌شود، زیرا ساخت کلید جدید به زمان نیاز دارد.

توجه: از کلید ریموت کنترل در نزدیکی تجهیزات با امواج رادیویی قوی (مانند کامپیوتر و سایر تجهیزات الکترونیکی) استفاده نکنید، زیرا ممکن است بر عملکرد صحیح کلید تأثیر بگذارد.

استارت زدن و رانندگی

تذکرات مهم

- استفاده از باتری نامناسب یا اشتباه ممکن است به ریموت کنترل آسیب برساند. باتری کهنه را فقط با باتری جدید از همان سایز، ولتاژ و مشخصات تعویض نمایید.
- نصب باتری اشتباه می‌تواند به کلید آسیب برساند.
- باتری کهنه را همیشه طبق قوانین و مقررات زیست محیطی معدوم نمایید.

- ۳ روکش لاستیکی (2) را از روی باتری دکمه‌ای بردارید.
- ۴ باتری را با وارد آوردن کمی فشار به سمت جلو حرکت دهید (در جهت فلش نشان داده شده در شکل A) و باتری (3) را خارج کنید.
- ۵ باتری جدید را در محل قرار دهید و مطمئن شوید که توسط زبانه در جای خود قرار گیرد (در جهت فلش نشان داده شده در شکل B) تا باتری در موقعیت صحیح و تماس کامل با مدار کنترلی باشد.

توجه: در زمان نصب باتری جدید به موقعیت قطب‌ها (قطب مثبت به سمت بالا) دقت داشته باشید.

توجه: توصیه می‌شود برای کلید ریموت کنترل، از باتری سایز CR2032 استفاده کنید.

- ۶ روکش لاستیکی را در جای خود قرار دهید.
- توجه: دقت داشته باشید که موقعیت نصب باید کاملاً به صورت مستقیم و در راستای محل قرارگیری باشد تا روکش کاملاً در محل خود جا بیفتد.**
- ۷ سپس قاب پشتی را نصب کنید و محکم فشار دهید. یکسان بودن فاصله درز اطراف قاب را بررسی کنید.

استارت زدن و رانندگی

قفل ایمنی کودک

هرگز کودکان را بدون نظارت در خودرو تنها نگذارید.

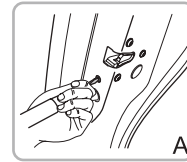
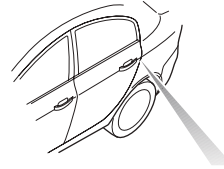

قفل یا باز کردن قفل ایمنی کودک

- درب مربوطه را باز کنید، یک پیچ گوشتی تخت کوچک داخل شکاف قفل قرار دهید (شکل A)؛
- آن را به سمت مورد نظر بچرخانید (شکل B)؛

توجه: جهت فعال کردن قفل کودک، برای درب عقب سمت راست آن را در جهت حرکت عقربه ساعت و برای درب عقب سمت چپ آن را خلاف جهت حرکت عقربه ساعت بچرخانید.

هنگام فعال بودن قفل کودک، امکان باز کردن درب‌های عقب از داخل خودرو وجود ندارد و آنها را فقط می‌توان از بیرون باز کرد.

استارت زدن و رانندگی

سیستم ضدسرقت

ایموبیلایزر موتور

ایموبیلایزر موتور، جهت محافظت از خودرو در برابر سرقت طراحی شده است. سیستم ایموبیلایزر موتور و ضد سرقت فقط در صورت باز شدن قفل خودرو توسط کلید ریموت کنترل برنامه ریزی شده غیرفعال می‌شود تا موتور روشن شود.

بستن و باز کردن قفل‌ها

بستن

با استفاده از ریموت کنترل

- ۱ تمام درب‌ها، درب موتور و درب صندوق عقب را ببندید.
- ۲ دکمه قفل را یکبار فشار دهید. چراغ‌های راهنمای خودرو سه بار چشمک می‌زنند تا قفل بودن ایمن خودرو اعلام شود و چراغ ایموبیلایزر موتور هم شروع به چشمک زدن می‌کند.

با استفاده از کلید

- ۱ تمام درب‌ها، درب موتور و درب صندوق عقب را ببندید.
- ۲ کلید را در قفل درب راننده وارد کنید و آنرا در جهت حرکت عقربه ساعت بچرخانید تا تمام درب‌ها قفل شوند.
- ۳ چراغ‌های راهنمای خودرو سه بار چشمک می‌زنند تا قفل بودن ایمن خودرو اعلام شود و چراغ ایموبیلایزر موتور هم شروع به چشمک زدن می‌کند.

قفل شدن اشتباه

اگر درب راننده به طور کامل بسته نشده باشد، هنگام فشار دادن دکمه قفل ریموت کنترل یا چرخاندن کلید، هیچ کدام از درب‌ها قفل نمی‌شوند.

استارت زدن و رانندگی

چراغ هشدار ایموبیلایزر (علامت نشان داده شده در شکل) جهت اعلام وضعیت بسته یا باز بودن قفل خودرو مورد استفاده قرار می‌گیرد.

باز کردن قفل

با استفاده از ریموت کنترل

دکمه باز کردن قفل را یک مرتبه فشار دهید تا قفل تمامی درب‌ها باز شود، چراغ‌های راهنما یکبار چشمک می‌زنند.

توجه: اگر طی ۳۰ ثانیه بعد از باز کردن قفل درب‌ها توسط ریموت کنترل، عمل دیگری صورت نگیرد تمام درب‌ها دوباره به صورت خودکار قفل می‌شوند.

با استفاده از کلید

کلید را داخل قفل درب راننده قرار دهید و آنرا خلاف جهت حرکت عقربه ساعت بچرخانید تا قفل تمامی درب‌ها باز شود؛ چراغ‌های راهنما یکبار چشمک می‌زنند.

باز کردن / بستن شیشه‌ها و سانروف*

کلید را در قفل درب راننده قرار دهید و آنرا خلاف جهت حرکت عقربه ساعت به سمت موقعیت باز کردن قفل‌ها بچرخانید و نگره دارید تا تمام شیشه‌ها باز شوند؛ برای بستن کلیه شیشه‌ها و سانروف*، کلید را در جهت حرکت عقربه ساعت به سمت موقعیت قفل‌ها بچرخانید و نگره دارید.

اگر درب راننده بسته باشد اما سایر درب‌ها، درب موتور یا درب صندوق عقب به طور کامل بسته نشده باشد، هنگام فشار دادن دکمه قفل ریموت کنترل تمام درب‌های کاملاً بسته قفل می‌شوند و درب‌های باز، درب موتور یا درب صندوق عقب قفل نخواهند شد و چراغ ایموبیلایزر نیز روشن نمی‌شود.

زمانی که درب‌های باز، درب موتور یا درب صندوق عقب بسته شوند، سیستم به صورت خودکار وارد حالت قفل می‌شود و چراغ ایموبیلایزر نیز شروع به چشمک زدن می‌کند.

چراغ هشدار ایموبیلایزر موتور

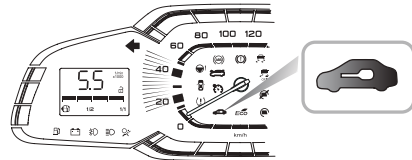

استارت زدن و رانندگی

دستگیره داخلی دربها

از دستگیره داخلی جهت باز کردن درب استفاده کنید:

- 1 دستگیره درب را یکبار بکشید تا قفل باز شود.
- 2 دستگیره درب را مجدداً بکشید تا درب باز شود.

قفل شدن خودکار وابسته سرعت

این عملکرد، تمامی دربها را هنگامی که سرعت بیشتر از ۵ کیلومتر در ساعت باشد، به صورت خودکار قفل می‌کند. با قرار گرفتن سوئیچ در موقعیت 0، قفل دربها به صورت خودکار باز می‌شود.

دکمه قفل داخلی

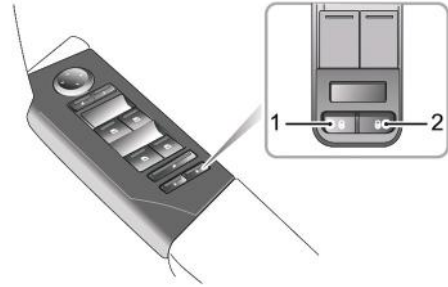

1 دکمه داخلی قفل کردن دربها

2 دکمه داخلی باز کردن قفل دربها

دکمه قفل کردن (1) را یکبار فشار دهید تا تمام دربها قفل شوند.
دکمه باز کردن قفل (2) را فشار دهید تا قفل تمامی دربها باز شود.
توجه: اگر دربها توسط ریموت کنترل قفل شده باشند، دکمه قفل داخلی عمل نخواهد کرد.

استارت زدن و رانندگی

- دکمه باز کردن (B) را بیش از ۲ ثانیه فشار دهید تا درب صندوق عقب باز شود.
- هنگام باز بودن قفل خودرو، برای باز کردن مستقیم درب صندوق دکمه آزاد کننده (A) را فشار دهید.

هشدار باز بودن درب صندوق عقب

اگر درب صندوق عقب به طور کامل بسته نشده باشد، با قرار گرفتن سوئیچ در موقعیت ۲، علامت هشدار مربوطه (رجوع شود به قسمت "مرکز اطلاعات" در بخش "تجهیزات و کلیدهای کنترل") روی نمایشگر نشان داده می‌شود تا باز ماندن درب صندوق عقب را اعلام نماید.

باز کردن اضطراری درب صندوق عقب

کابل باز کردن اضطراری درب صندوق عقب در سمت چپ بدنه داخلی صندوق عقب قرار دارد.

دستگیره کابل باز کردن درب صندوق عقب را با دست بگیرید، کابل را بکشید تا درب صندوق عقب از سمت داخل باز شود.

صندوق عقب



اگر ناچار هستید هنگام رانندگی درب صندوق عقب را باز بگذارید و یا نوار آب‌بندی بین درب صندوق و بدنه دارای آسیب دیدگی است، کلیه پنجره‌ها را ببندید و توزیع هوای تهویه مطبوع را در بالاترین سرعت به سمت دریچه‌های جلویی داشبورد تنظیم کنید. این کار می‌تواند ورود دود آگروز به داخل اتاق خودرو را کاهش دهد.

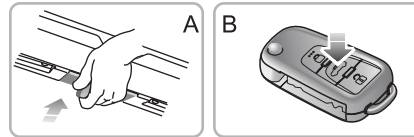
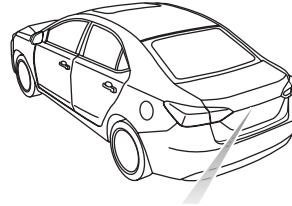

استارت زدن و رانندگی

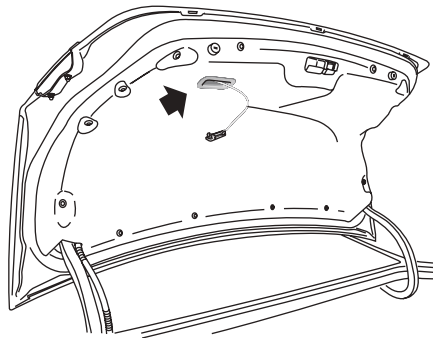

استارت زدن و رانندگی

سوئیچ خودرو در سمت راست ستون فرمان قرار دارد. عملکرد هر کدام از موقعیت‌های آن به شرح زیر است:

موقعیت 0 (قفل)

- کلید می‌تواند داخل یا خارج شود.

موقعیت 1 (ACC)

- موتور خاموش است و کلید را نمی‌توان بیرون آورد.
- برخی تجهیزات الکتریکی خودرو، مانند برف پاک‌کن‌ها، سانروف و غیره قابل استفاده هستند.

موقعیت 2 (ON)

- کلیه تجهیزات الکتریکی قابل استفاده هستند.
- پس از استارت زدن موتور روشن می‌شود.

موقعیت 3 (استارت)

- استارت زدن موتور.
- پس از روشن شدن موتور کلید را بلافاصله رها کنید، سوئیچ به طور خودکار به موقعیت 2 برمی‌گردد.

توجه: پس از خاموش کردن موتور و بیرون آوردن کلید، غربلیک فرمان را به یک سمت بچرخانید تا قفل شود.

روشن و خاموش کردن موتور

سوئیچ خودرو

هنگام حرکت خودرو سوئیچ را **نبندید** یا **کلید را از سوئیچ بیرون نیاورید**، در غیر این صورت ممکن است فرمان قفل شود و خودرو قابلیت پیچیدن نداشته باشد.



برای جلوگیری از خاموش شدن موتور، در هنگام حرکت خودرو به کلید دست **نزنید!**

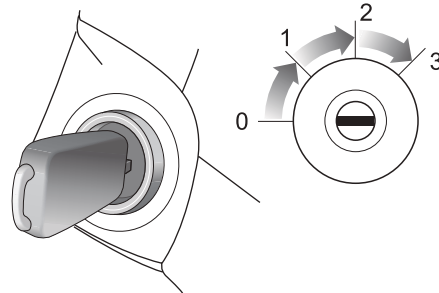

استارت زدن و رانندگی

توجه: اگر غربیلک فرمان قفل است و امکان چرخاندن کلید از موقعیت 0 به موقعیت 1 وجود ندارد، غربیلک فرمان را ضمن چرخاندن کلید، کمی به سمت چپ و راست حرکت دهید تا قفل فرمان باز شود.

روشن کردن موتور

هرگز موتور خودرو را در یک ساختمان بدون تهویه روشن نکنید یا روشن باقی نگذارید. گازهای آگزوز سمی و حاوی مونواکسیدکربن هستند که می‌تواند باعث بیهوشی و حتی مرگ شود.



در صورت استفاده از سوخت اشتباه یا روشن نشدن صحیح موتور، ممکن است به کاتالیست کانورتور آسیب برسد. قبل از روشن کردن موتور، هشدارهای بخش "کاتالیست کانورتور" را با دقت مطالعه نمایید.



مراحل روشن کردن موتور

- 1 تمامی مصرف کننده‌های برقی غیر ضروری را خاموش کنید (به انضمام تهویه مطبوع)؛
- 2 ترمز دستی را درگیر کنید (به بخش "سیستم ترمز" مراجعه نمایید)؛
- 3 در خودروهای مجهز به گیربکس اتوماتیک، اهرم انتخاب دنده را در موقعیت P یا N قرار دهید؛
- 4 در خودروهای مجهز به گیربکس معمولی، دسته دنده را ضمن فشار دادن پدال کلاچ، در وضعیت خلاص قرار دهید؛

استارت زدن و رانندگی

تذکرات مهم

- اگر پس از ۳ مرتبه استارت زدن موتور روشن نشد، از یک متخصص کمک بخواهید. اگر مایل هستید به استارت زدن ادامه دهید، باید ۱۰ دقیقه صبر کنید تا موتور استارت زدن خنک شود و شارژ باتری تثبیت شود، در غیر این صورت امکان صدمه دیدن موتور استارت زدن و باتری وجود دارد.
- هنگامی که موتور خاموش است، سوئیچ را برای مدت طولانی در موقعیت ۱ یا ۲ رها نکنید، زیرا شارژ باتری به دلیل استفاده تجهیزات برقی، تخلیه خواهد شد.

۵ کلید را وارد کنید و با چرخاندن در جهت حرکت عقربه‌های ساعت، روی موقعیت 3 قرار دهید، پس از روشن شدن موتور آنرا بلافاصله رها کنید.

توجه: اگر پس از روشن شدن موتور کلید بلافاصله رها نشود، استارت زدن همچنان به کار خود ادامه می‌دهد که نه تنها باعث تخلیه شارژ باتری می‌شود بلکه به استارت زدن و کاتالیست کانورتور نیز آسیب می‌رساند.

هنگام استارت زدن پدال گاز را فشار ندهید. در هر مرحله بیش از ۱۵ ثانیه استارت نزنید. اگر موتور روشن نشد، سوئیچ را ببندید و قبل از استارت زدن مجدد، حداقل ۱۰ ثانیه صبر کنید.

روشن کردن در هوای سرد

در محیط‌های با دمای ۱۰- درجه سانتی‌گراد یا پایین‌تر، زمان لازم برای استارت زدن موتور افزایش می‌یابد. بنابراین ضروری است تمام تجهیزات برقی غیر ضروری در زمان استارت زدن خاموش باشند.

استارت زدن و رانندگی

خاموش کردن موتور

موتور را به روش زیر خاموش کنید:

- ۱ پس از توقف کامل خودرو پدال ترمز را فشار دهید؛
- ۲ ترمز دستی را درگیر کنید؛
- ۳ دسته دنده را در موقعیت P (گیربکس اتوماتیک)، یا وضعیت خلاص (گیربکس معمولی) قرار دهید؛
- ۴ سوئیچ را از موقعیت 2 به سمت موقعیت 1 بچرخانید، موتور خاموش می‌شود.

توجه: پس از رانندگی سنگین و یا حرکت با سرعت زیاد (به خصوص در هوای گرم)، پیشنهاد می‌شود موتور را قبل از خاموش کردن چند دقیقه در دور آرام قرار دهید. از این طریق سیستم خنک کننده می‌تواند به صورت مداوم کار کند و دمای موتور را پایین بیاورد.

استارت زدن و رانندگی

رانندگی اقتصادی

سبک رانندگی شما، بر میزان مصرف سوخت، عمر مفید خودرو و نیز آلودگی‌های زیست محیطی تأثیر قابل ملاحظه‌ای دارد.

بهتر است گرم کردن موتور متناسب با دمای محیط انجام شود. گرم کردن طولانی مدت، نه تنها مصرف سوخت را کاهش نمی‌دهد بلکه باعث افزایش آلاینده‌ها نیز می‌گردد.

توجه داشته باشید که شتاب‌گیری سریع و افزایش ناگهانی بار موتور قبل از رسیدن به دمای مناسب کاری، می‌تواند به موتور به آسیب برساند.

رانندگی با دنده مناسب

بر حسب وضعیت جاده از دنده‌های مناسب استفاده کنید.

رانندگی آرام

رانندگی آرام علاوه بر مصرف سوخت کمتر، باعث کاهش تولید گازهای آلاینده نیز می‌گردد. هنگام رانندگی با سرعت ثابت مناسب، مصرف سوخت نسبت به زمانی که به طور مکرر شتاب‌گیری و ترمز می‌شود، بسیار کمتر است. تا حد ممکن، از شتاب‌گیری و ترمزهای ناگهانی اجتناب کنید.

سبک رانندگی اقتصادی و زیست محیطی

آب‌بندی

موتور، گیربکس، ترمزها و تایرها جهت سازگار شدن با نیازهای استفاده روزمره به زمان آب‌بندی نیاز دارند. طی ۹۰۰ مایل (۱۵۰۰ کیلومتر) ابتدایی، توجه به شرایط آب‌بندی و رعایت موارد زیر بسیار ضروری است:

- اجازه ندهید دور موتور در هیچ‌یک از دنده‌ها از 3000rpm فراتر رود، یا سرعت حرکت شما از ۷۲ مایل در ساعت (۱۲۰ کیلومتر در ساعت) بیشتر شود.
- تمام گاز حرکت نکنید یا اجازه ندهید موتور تحت فشار باشد.
- با سرعت ثابت رانندگی نکنید (هر دو حالت سرعت زیاد یا سرعت کم).
- از ترمز شدید تا حد امکان جلوگیری کنید.

پس از پیمودن ۹۰۰ مایل (۱۵۰۰ کیلومتر)، می‌توانید دور موتور را افزایش دهید.

حفاظت از محیط زیست

خودروی شما با جدیدترین فن‌آوری کاهش تأثیر آلاینده‌های آگروز برروی محیط زیست طراحی شده است.

استارت زدن و رانندگی

اجتناب از سرعت زیاد

هنگام رانندگی با سرعت زیاد، مصرف سوخت، تولید گازهای آلاینده و صدا خیلی سریع افزایش می‌یابد.

رانندگی توأم با پیش بینی

پیش بینی موانع و کاهش به موقع سرعت، نیاز به شتاب گیری غیرضروری و ترمز شدید را از بین می‌برد. زمانی که به ترمز احتیاج ندارید، پای خود را روی پدال ترمز قسار ندهید زیرا این کار می‌تواند باعث فرسایش سریع تر لنت ترمز، افزایش حرارت و مصرف سوخت بیشتر گردد.

خاموش کردن در زمان توقف

اگر قرار است موتور برای مدت طولانی در دور آرام کار کند، آنرا ضمن رعایت نکات ایمنی خاموش کنید. تأثیر زیست محیطی روشن شدن مجدد موتور نسبت به کار کردن طولانی مدت آن در دور آرام، به مراتب کمتر است.

استفاده صحیح از تجهیزات برقی خودرو

اگر چه ایجاد محیطی راحت در خودرو مهم است، اما استفاده از تجهیزات برقی باعث افزایش مصرف سوخت و آلاینده‌گی بیشتر می‌شود.

استارت زدن و رانندگی

می‌گیرد و خطر بروز حادثه را به دنبال دارد. علاوه بر این، تجهیزات الکتریکی و موتور نیز ممکن است به دلیل رطوبت بیش از حد دچار آسیب جدی شوند.

تذکرات مهم

رانندگی در جاده آب گرفته می‌تواند باعث خاموش شدن موتور، بروز ایرادهای جدی در خودرو (مانند اتصال کوتاه در قطعات الکتریکی) و قفل شدن موتور بدلیل ورود آب شود. اگر موتور در جاده آب گرفته خاموش شد، سعی نکنید مجدداً آنرا روشن کنید؛ جهت بررسی و انجام تعمیرات با نمایندگی مجاز ام جی پارس موتور تماس بگیرید.

۴

رانندگی در شرایط آب و هوایی خاص

رانندگی در شرایط بارانی و برفی

 ترمز شدید، شتابگیری یا حرکت سریع فرمان روی جاده خیس باعث لغزیدن چرخ‌ها و در نتیجه کاهش کنترل خودرو و تصادف می‌شود.

- در هوای بارانی یا برفی به دلیل کاهش دید و بخار گرفتگی شیشه‌ها، از عملکرد بخارزدایی سیستم تهویه مطبوع استفاده کنید.
- هنگام آغاز بارندگی سطح جاده بسیار لغزنده می‌شود، بنابراین از سرعت خود بکاهید و با احتیاط رانندگی کنید.
- هنگام بارش باران یا برف، با سرعت زیاد رانندگی نکنید زیرا لایه آب ایجاد شده بین تایر و سطح جاده عملکرد ترمز و فرمان را تحت تأثیر قرار می‌دهد.

رانندگی در جاده آب گرفته

از رانندگی در جاده‌ها یا محل‌های آب گرفته خودداری کنید. بعد از عبور از گودال‌ها، پدال ترمز را فشار دهید و عملکرد آن را بررسی کنید. لنت‌های ترمز خیس، ترمزگیری مناسبی ندارند. اگر فقط لنت‌های ترمز یک سمت عملکرد عادی داشته باشند، کارایی فرمان تحت تأثیر قرار

استارت زدن و رانندگی

سرویس و نگهداری و بازدید

خودرو را به صورت منظم سرویس کنید

کثیف بودن فیلتر هوا، روغن و روان کننده‌ها، علاوه بر کاهش کارایی موتور، مصرف سوخت را نیز افزایش می‌دهند. سرویس و نگهداری منظم، مصرف بهینه سوخت و کاهش آلاینده‌های آگروز، و همچنین افزایش عمر مفید خودرو را تضمین می‌کند.

فشار باد لاستیک‌ها را به طور منظم بررسی کنید

کم باد بودن لاستیک‌ها، باعث افزایش مقاومت چرخشی می‌گردد و مصرف سوخت افزایش پیدا می‌کند. لاستیک‌های پر باد یا کم باد سریع‌تر ساییده می‌شوند و بر روی فرمان‌پذیری خودرو نیز تأثیرات زیان‌باری می‌گذارند.

از حمل بار غیر ضروری پرهیز کنید

دقت کنید زیر خودرو گل نمانده باشد، زیرا علاوه بر افزایش وزن باعث پوسیدگی بدنه نیز می‌گردد. وزن اضافی بارهای غیر ضروری باعث مصرف زیاد سوخت می‌شود بخصوص در شرایط توقف / حرکت که خودرو باید از حالت توقف مجدداً شروع به حرکت کند.

زوایای چرخ‌ها را کنترل کنید

از حرکت روی شانه کناری جاده اجتناب کنید و روی جاده نامناسب خیلی آرام رانندگی کنید. زوایای چرخ نامناسب علاوه بر این که باعث ساییدگی شدید لاستیک‌ها می‌شود، بار موتور را افزایش می‌دهد و هزینه سوخت را بالا می‌برد.

استارت زدن و رانندگی

می‌کند. بر حسب مدل‌های مختلف، خودروها به کاتالیست کانورتورهای سه راهه مختلفی تجهیز شده‌اند: کاتالیست کانورتور سه راهه برای مدل‌های 1.5VCT (A) کاتالیست کانورتور سه راهه برای مدل‌های 1.5T (B).

استفاده اشتباه می‌تواند باعث صدمه دیدن کاتالیست کانورتور شود. بنابراین، جهت به حداقل رساندن احتمال وارد آمدن آسیب، به موارد زیر کاملاً توجه داشته باشید.

سوخت

- فقط از سوخت توصیه شده استفاده کنید.
- اجازه ندهید خودرو بدون سوخت بماند - این موضوع باعث عدم احتراق مناسب و آسیب رسیدن به کاتالیست می‌گردد.

استارت

- هنگام روشن کردن موتور به نکات زیر توجه داشته باشید:
- اگر بعد از چند بار تلاش موتور روشن نشد، دیگر استارت نزنید، در اسرع وقت نسبت به انجام سرویس اقدام نمایید.
- در صورت روشن نشدن موتور، سعی نکنید با فشار دادن مکرر پدال گاز آنرا روشن کنید.
- سعی نکنید خودرو را با هل دادن یا بکسل کرد روشن کنید.

کاتالیست کانورتور

خودرو را روی سطوحی که قابلیت اشتعال دارند مانند علف‌های خشک، برگ و غیره رها یا پارک نکنید تا از تماس آنها با آگزوز و آتش سوزی جلوگیری شود.

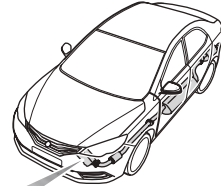
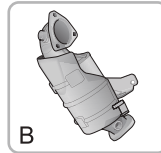
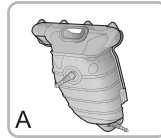

سیستم آگزوز شامل کاتالیست کانورتور است که آلاینده‌های سمی موتور در آگزوز را به گازهای کم خطر برای محیط زیست تبدیل

استارت زدن و رانندگی

رانندگی

در هنگام رانندگی به نکات زیر توجه داشته باشید:

- به خودرو فشار نیاورید یا اجازه ندهید دور موتور خیلی بالا رود.
- اجازه ندهید وقتی خودرو در دنده است خاموش شود. در خودروهای مجهز به گیربکس معمولی، در صورت نیاز به کاهش دنده، دنده پایین تر را در زمان مناسب انتخاب کنید تا از افت توان جلوگیری شود.
- اگر مصرف روغن خودرو خیلی زیاد است، در اسرع وقت نسبت به سرویس اقدام کنید زیرا باعث کاهش توان موتور می شود.
- در صورت روشن نشدن موتور یا کافی نبودن توان خودرو در زمان حرکت، در اسرع وقت آن را سرویس کنید.
- از رانندگی در جاده های ناهموار که باعث آسیب رسیدن به قسمت زیر خودرو می شود اجتناب کنید.

توجه: تغییرات غیر مجاز در موتور خودرو ممنوع است. زیرا ایجاد تغییرات در موتور می تواند باعث عدم روشن شدن، کاهش توان یا لرزش موتور و غیره شود که به صورت جدی به کاتالیزور تور آسیب می رساند. سرویس و نگهداری منظم باید مطابق زمان بندی درج شده در دفترچه سرویس و نگهداری و گارانتی صورت گیرد.

استارت زدن و رانندگی

سیستم سوخت

الزامات سوخت

فقط از سوخت توصیه شده منطبق با استاندارد ملی استفاده کنید! در صورت استفاده از سوخت اشتباه، کاتالیست کانورتور به طور جدی آسیب خواهد دید.



فقط از سوخت توصیه شده و مورد تأیید سازنده استفاده کنید. به بخش "مشخصات اصلی موتور" در فصل "اطلاعات فنی" مراجعه کنید.

در صورت استفاده از سوخت با کیفیت پایین، ضرباتی صدا دار در موتور ایجاد می‌شود؛ هر چه سریع‌تر از سوخت توصیه شده یا با کیفیت بالاتر استفاده کنید. اگر بعد از استفاده از سوخت توصیه شده یا با کیفیت بالاتر، همچنان صدای ضربات از موتور شنیده می‌شود، بلافاصله به نمایندگی مجاز ام جی پارس موتور مراجعه نمایید.

توصیه های ایمنی در جایگاه سوخت

گازهای سوخت بسیار قابل اشتعال هستند و در محیط‌های بسته قابل انفجار می‌باشند.



توصیه های زمان سوختگیری:

- موتور را خاموش کنید.
- سیگار نکشید یا از شعله باز استفاده نکنید.
- از تلفن همراه استفاده نکنید.
- اجازه ندهید سوخت سرریز شود.
- بیش از حد نیاز سوخت گیری نکنید.

درب باک

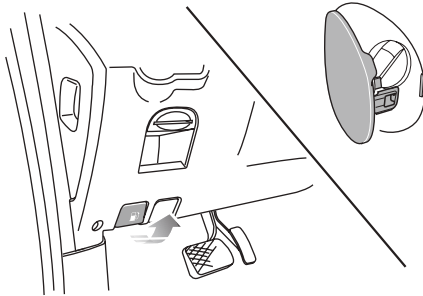

استارت زدن و رانندگی

دریچه باک

دریچه باک در سمت چپ قسمت عقب خودرو قرار دارد. جهت بازکردن آن، کلید آزاد کننده دریچه باک در زیر داشبورد سمت راننده را بکشید.

درپوش باک

درپوش باک را خلاف جهت حرکت عقربه‌های ساعت آهسته بچرخانید تا فشار داخل مخزن تخلیه شود و سپس آنرا بردارید. پس از سوختگیری، درب باک را در جهت حرکت عقربه‌های ساعت بچرخانید تا سه صدای کلیک شنیده شود.

سوخت‌گیری

اگر خودرو زیر نور مستقیم خورشید یا در محیط با دمای بالا پارک شده است، باک را کاملاً پر نکنید، زیرا انبساط سوخت می‌تواند باعث سرریز شدن آن شود.

قبل از شروع سوخت‌گیری، نازل سوخت جایگاه را کاملاً در لوله قرار دهید. پس از سوخت‌گیری موتور را روشن کنید، اگر موتور یکنواخت کار نکرد آن را خاموش کنید و دوباره استارت نزنید. بلافاصله با نمایندگی مجاز ام جی پارس موتور تماس بگیرید.

استارت زدن و رانندگی

گیربکس اتوماتیک*

توصیه‌های استفاده

اطلاعات زیر، به خصوص برای افرادی که با گیربکس اتوماتیک آشنایی ندارند، بسیار مهم هستند.

- قبل از روشن کردن موتور دسته دنده را در موقعیت P یا N قرار دهید؛ پدال ترمز را فشار دهید و ترمز دستی را اعمال کنید.
- پس از روشن شدن موتور، ترمز و ترمزدستی را فعال نگه دارید و دسته دنده را در موقعیت مورد نظر قرار دهید.
- ترمز دستی را ضمن فشار دادن پدال ترمز آزاد کنید، زیرا خودرو آماده حرکت است و هنگامی که ترمز رها شود خودرو به سمت جلو یا عقب حرکت خواهد کرد.
- زمانی که خودرو در حال حرکت است، دسته دنده بین موقعیت D و R یا P حرکت ندهید، در غیر این صورت ممکن است باعث آسیب رسیدن به گیربکس یا وارد آمدن جراحت شود.

تعویض دنده

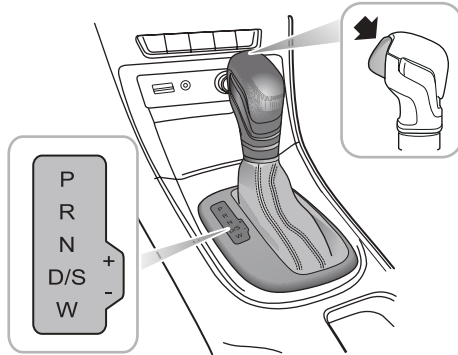

گیربکس اتوماتیک دارای ۴ یا ۶ دنده است.

توجه: علامت یا حروف روی نمایشگر صفحه کیلومتر، دنده انتخاب شده را نشان می‌دهند.

یک دکمه قفل مجهز به فنر بر روی دسته دنده وجود دارد که از انتخاب اشتباه دنده P (پارک) یا R (دنده عقب) در سایر دنده‌ها جلوگیری می‌کند.

استارت زدن و رانندگی

عملکرد دسته دنده

⚠️ به جز در موارد ضروری، فشار دادن دکمه قفل در زمان تعویض دنده توصیه نمی‌شود.

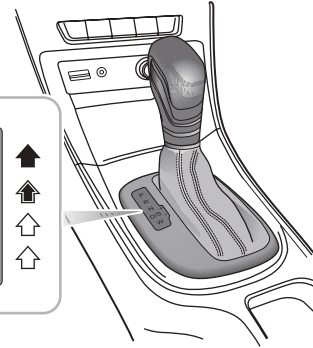

↩️ حرکت آزاد دسته دنده.

↩️ برای انتخاب دنده، دکمه قفل را فشار دهید و نگه دارید.

↩️ برای انتخاب دنده، دکمه قفل را ضمن فشار دادن پدال ترمز فشار دهید و نگه دارید.

موقعیت دسته دنده

⚠️ دسته دنده باید هنگام پارک در موقعیت **P** قرار گیرد.

⚠️ هنگام حرکت خودرو، دسته دنده را از موقعیت **D** به خلاص **N** جابجا نکنید.

P پارک

اگر دسته دنده در این موقعیت باشد، گیربکس قفل می‌شود. این موقعیت فقط زمانی که خودرو متوقف و ترمز دستی درگیر است استفاده می‌شود.

R دنده عقب

این موقعیت را فقط در زمان توقف خودرو انتخاب کنید.

در زمان تعویض دنده، اهرم تعویض دنده را طبق دستورالعمل‌های نشان داده شده توسط فلش‌ها حرکت دهید:

استارت زدن و رانندگی

خارج کردن دسته دنده از موقعیت P در مواقع اضطراری

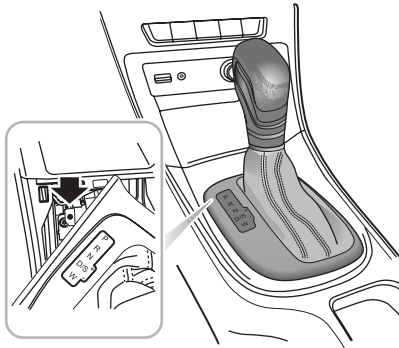

اگر هنگام باز بودن سوئیچ و فشردن پدال ترمز، دسته دنده از حالت P خارج نمی‌شود، سوئیچ را ببندید، کلید را بیرون بیاورید و پدال ترمز را فشار دهید؛ قاب تزئینی بالای کنسول وسط را با ابزار مناسب باز کنید، دکمه آزادکننده اضطراری دنده P واقع در گوشه بالایی مکانیزم

N خلاص

این موقعیت را فقط وقتی خودرو ثابت است و موتور در دور آرام کار می‌کند برای یک مدت کوتاه انتخاب کنید (به عنوان مثال هنگام توقف پشت چراغ راهنمایی).

D حرکت

این موقعیت برای رانندگی عادی است و بر حسب سرعت خودرو و موقعیت پدال گاز، از بین 4 یا 6 دنده یکی انتخاب می‌شود.

W حالت برف

هنگام رانندگی روی جاده‌های لیز و لغزنده، این حالت را انتخاب کنید.

S حالت اسپورت

زمانی که شتاب‌گیری بیشتر مورد نیاز است آن را انتخاب کنید.

• + تعویض به دنده بالاتر

در وضعیت تیپ‌ترونیک، گیربکس را به یک دنده بالاتر تغییر می‌دهد.

• - تعویض به دنده پایین‌تر

در وضعیت تیپ‌ترونیک، گیربکس را به یک دنده پایین‌تر تغییر می‌دهد.

استارت زدن و رانندگی

دسته دنده را فشار دهید و همزمان دسته دنده را به وضعیت خلاص N حرکت دهید، موتور را روشن کنید و دنده مورد نظر را انتخاب نمایید.

توجه: در صورت بروز چنین شرایطی، هر چه سریع‌تر با نمایندگی مجاز تماس بگیرید.

تعویض دنده بر حسب سرعت

بعد از انتخاب وضعیت D، سرعت در هر دنده بر حسب موقعیت پدال گاز تغییر می‌کند: با باز شدن کم دریچه گاز تعویض دنده در سرعت پایین‌تر انجام می‌شود، و در صورت باز شدن بیشتر دریچه گاز تعویض دنده گیربکس با تأخیر زمانی مناسب صورت خواهد گرفت و تعویض دنده با بالا رفتن سرعت خودرو کامل می‌شود.

دنده معکوس

زمانی که دسته دنده در حالت D قرار دارد، فشار دادن ناگهانی پدال گاز تا انتها (که تحت عنوان کیک دان نیز شناخته می‌شود) شتاب گیری بهتر و عملکرد مناسبی در زمان سبقت گیری ایجاد می‌کند. در برخی سرعت‌های خاص، عملکرد اجازه می‌دهد تا گیربکس بلافاصله دنده پایین‌تر مناسب را انتخاب کند و شتاب گیری سریع‌تر انجام شود. هنگام رها شدن پدال گاز سرعت تعویض دنده به حالت عادی برمی‌گردد (بر حسب سرعت خودرو و موقعیت پدال گاز).

استارت زدن و رانندگی

حالت اسپورت

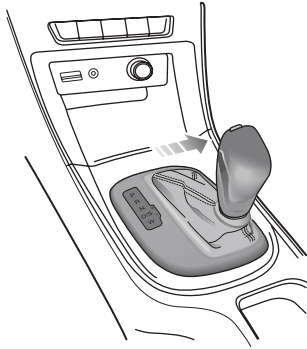

حالت کنترل

حالت اقتصادی

هنگامی که دسته دنده در حالت D قرار گیرد، گیربکس اتوماتیک به صورت خودکار در حالت اقتصادی عمل خواهد کرد. نمایشگر صفحه کیلومتر علامت D را نشان می‌دهد و حالت اقتصادی بهترین شرایط مصرف سوخت و آلایندگی را ایجاد می‌کند.

هنگامی که موقعیت D انتخاب شده است، دسته دنده را برای فعال کردن حالت اسپرت به سمت راست حرکت دهید تا روی موقعیت S قرار گیرد (علامت "S" روی صفحه کیلومتر نشان داده می‌شود). در حالت اسپورت، تعویض به دنده بالاتر دیرتر صورت می‌گیرد تا از تمام توان موتور استفاده شود.

استارت زدن و رانندگی

خودرو را بر حسب (۱-۴) یا (۱-۶) نشان خواهد داد.
در بعضی مدل‌ها می‌توان از طریق حرکت دادن اهرم‌های زیر غربلیک فرمان وارد حالت تیپ‌ترونیک شد.

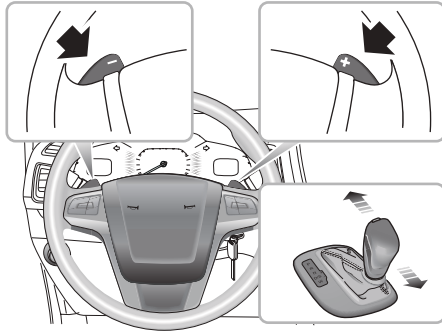

برای تعویض به دنده بالاتر، اهرم (+) پشت غربلیک فرمان را فشار دهید یا دسته دنده را به سمت "+" حرکت دهید؛ برای تعویض به دنده به پایین‌تر، اهرم (-) پشت غربلیک فرمان را فشار دهید یا دسته دنده را به سمت "-" حرکت دهید.

زمانی که شتابگیری بیشتری مورد نیاز است، حالت اسپورت را انتخاب کنید اما دقت داشته باشید که در حالت رانندگی اسپورت مصرف سوخت افزایش می‌یابد.

جهت خارج شدن از حالت اسپورت، دسته دنده را به سمت چپ و موقعیت D حرکت دهید.

حالت برف

هنگام رانندگی روی سطح لیز و لغزنده، دسته دنده را در وضعیت W قرار دهید و حالت برف را انتخاب کنید (علامت "W" روی صفحه کیلومتر نشان داده می‌شود). تعویض به دنده بالاتر، نسبت به عملکرد عادی وضعیت D، در دورهای پایین‌تر انجام می‌شود و بنابراین لغزش لاستیک کاهش می‌یابد.

حالت کروز کنترل*

هنگام فعال بودن کروز کنترل، گیربکس اتوماتیک به طور خودکار به محدوده سرعت دنده مربوطه تغییر می‌یابد و به این ترتیب زمانی که سیستم به حفظ سرعت ثابت نیاز دارد، از تعویض دنده مکرر جلوگیری می‌شود.

حالت تیپ‌ترونیک

در حالت اسپورت، دسته دنده را به سمت جلو یا عقب حرکت دهید تا حالت تیپ‌ترونیک فعال شود. نمایشگر صفحه کیلومتر دنده درگیر

استارت زدن و رانندگی

در حالت تیپ‌ترونیک، اگر زمان تعویض دنده توسط راننده غیر منطقی باشد یا افزایش دنده در دور پایین و کاهش دنده در دور بالا بخواهد انجام شود، گیربکس عکس‌العملی نشان نخواهد داد و خودرو با همان دنده قبلی به حرکت ادامه خواهد داد. اگر دور موتور کمتر از مقدار مناسب برای سرعت خودرو و دنده انتخابی باشد، گیربکس به صورت خودکار به دنده پایین‌تر تغییر خواهد کرد تا از خاموش شدن موتور جلوگیری شود؛ هنگام شتاب‌گیری خودرو دور موتور افزایش می‌یابد تا به حداکثر مجاز برسد، اگر در این زمان افزایش دنده صورت نگیرد، گیربکس برای محافظت از موتور، به طور خودکار دنده بالاتر را درگیر می‌کند.

جهت خروج از حالت اسپورت یا هر حالت دیگر، شما باید دسته دنده را به سمت چپ و موقعیت D جابجا کنید.

استارت زدن و رانندگی

احتیاط‌های لازم در هنگام رانندگی:

- ۱ هنگام تغییر جهت حرکت به جلو و عقب، خودرو باید کاملاً متوقف باشد، بنابراین برای تعویض دنده کمی صبر کنید و سپس پدال کلاچ را تا انتها فشار دهید.
- ۲ هنگام انتخاب دنده عقب، قبل از حرکت دادن دسته دنده ۲ تا ۳ ثانیه صبر کنید، در غیر این صورت امکان آسیب دیدن دنده عقب وجود دارد.
- ۳ هنگام انتخاب دنده حرکت رو به جلو، قبل از حرکت دادن دسته دنده ۱ تا ۳ ثانیه صبر کنید، در غیر این صورت امکان ساییدگی شدید هم‌سرعت کننده گیربکس وجود دارد.
- ۴ دست خود را هنگام حرکت خودرو روی دسته دنده قرار ندهید، زیرا فشار دست شما باعث ساییدگی زودهنگام مکانیزم تعویض دنده گیربکس می‌گردد.
- ۳ در زمان حرکت خودرو پای خود را روی پدال کلاچ قرار ندهید، زیرا باعث سایش صفحه کلاچ می‌شود.
- ۴ خودرو را توسط درگیر کردن دنده، در سطح شیب‌دار پارک نکنید. این موضوع باعث سایش کلاچ می‌شود.

گیربکس معمولی*

گیربکس معمولی ۵ دنده

دسته دنده

گیربکس معمولی، از نوع ۵ سرعته با ۶ دنده شامل دنده‌های ۱، ۲، ۳، ۴، ۵، و R (دنده عقب) می‌باشد.

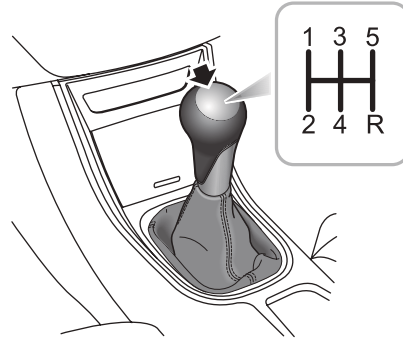

استارت زدن و رانندگی

پیشنهاد زمان تعویض دنده

دور موتور (RPM)	زمان تعویض دنده توصیه شده (km/h)	
۳۰۰۰ تا ۲۲۰۰	۲۵ تا ۱۸	دنده ۱-۲
۳۰۰۰ تا ۲۲۰۰	۴۲ تا ۳۰	دنده ۲-۳
۲۵۰۰ تا ۲۲۰۰	۵۳ تا ۴۷	دنده ۳-۴
۲۵۰۰ تا ۲۲۰۰	۷۰ تا ۶۲	دنده ۴-۵

توجه: جهت تضمین رانندگی یکنواخت و کاهش مصرف سوخت، دنده را در زمان مناسب تعویض کنید و هیچگاه اجازه ندهید که دورسنگ برای مدت طولانی در ناحیه قرمز باشد، در غیر این صورت امکان آسیب دیدن موتور وجود دارد.

استارت زدن و رانندگی

خاموش شد خودرو را متناسب با شرایط ترافیکی در اولین فرصت متوقف کنید. جهت حفظ خلاء باقی مانده در سیستم ترمز بی دلیل از پدال ترمز استفاده نکنید.

- اگر موتور خاموش شد و خلاء سیستم ترمز نیز از بین رفت، برحسب وضعیت ترافیک خیلی محکم پدال ترمز را فشار دهید تا خودرو متوقف شود. هر چه سریع تر با نمایندگی مجاز ام جی پارس موتور تماس بگیرید.
- اگر خلاء بوستر ترمز به دلیل خاموش شدن موتور یا هر دلیل دیگر کافی نباشد (مانند تغییرات فشار جوی)، پدال ترمز را باید با نیروی بیشتری نسبت به حالت عادی فشار دهید تا خودرو متوقف شود و ترمز مؤثر باشد.

شرایط مرطوب

رانندگی در آب یا باران شدید عملکرد سیستم ترمز را کاهش می دهد. در این شرایط فاصله ایمن با خودروهای جلویی را حفظ کنید و گاهی پدال ترمز را فشار دهید تا سطح دیسک ترمز خشک شود.

سیستم ترمز

پدال ترمز

میزان حرکت پدال ترمز بین ۱۳ تا ۲۲ میلی متر است.

جهت افزایش ایمنی، سیستم هیدرولیک ترمز دارای دو مدار است. اگر یک مدار دچار مشکل شود، مدار دیگر به عملکرد خود ادامه می دهد، اما فشار بیشتری بر روی پدال ترمز مورد نیاز است، طول حرکت پدال بیشتر می شود و مسافت تا توقف کامل نیز طولانی تر خواهد بود.

در صورت بروز ایراد در سیستم ترمز و زمانی که فقط یک مدار آن فعال است، خودرو باید متناسب با شرایط ترافیکی در اولین فرصت متوقف شود. به رانندگی ادامه ندهید و با نمایندگی مجاز ام جی پارس موتور تماس بگیرید.

بوستر ترمز خلائی

یک بوستر خلائی در سیستم ترمز نصب شده است، لطفاً هنگام استفاده از ترمز به نکات زیر توجه داشته باشید:

- بوستر فقط هنگام روشن بودن موتور کار می کند، هرگز با موتور خاموش حرکت نکنید.
- هنگامی که موتور خاموش است و خودرو روی چهار چرخ بکسل می شود، دقت بیشتری داشته باشید. اگر موتور در زمان حرکت

استارت زدن و رانندگی

توزیع الکترونیکی نیروی ترمز (EBD)

خودرو شما به سیستم EBD مجهز است تا بهترین عملکرد را بر حسب شرایط وزنی خودرو ایجاد کند. سیستم، نیروی ترمز را به طور خودکار بین محور جلو و محور عقب توزیع می‌کند.

یک سیستم نظارت در داخل EBD تعبیه شده است. سیستم نظارت، با چراغ هشدار سیستم ترمز روی صفحه کیلومتر مرتبط است (رجوع شود به "چراغ‌های هشدار و نشانگر").

اگر چراغ هشدار در زمان رانندگی روشن شود و یا بعد از باز کردن سوئیچ خودرو (موقعیت ۲) و آزاد کردن ترمز دستی روشن بماند، نشان‌دهنده وجود ایراد در سیستم EBD است و سیستم کار نخواهد کرد. اگر این اتفاق افتاد خیلی سریع خودرو را متوقف کنید. در اولین فرصت با نمایندگی مجاز ام‌جی پارس موتور تماس بگیرید. هنگام روشن بودن چراغ هشدار ترمز، به رانندگی ادامه ندهید.

سیستم الکترونیکی کمکی ترمز (EBA)*

خودروی شما به سیستم الکترونیکی کمکی ترمز مجهز است که بر حسب سرعت فشاردادن پدال ترمز وارد عمل می‌شود. اگر در شرایط اضطراری، پدال ترمز سریع‌تر از محدوده تعریف شده در سیستم باشد، عملکرد ABS به صورت کامل فعال می‌شود تا در کمترین فاصله ممکن خودرو را متوقف کند.

سیستم نگهداری در شیب (HHC)*

سیستم نگهداری در شیب یک عملکرد آسایشی است. روی شیب زمانی که خودرو تشخیص دهد ضروری است در حالت سکون باقی بماند فعال می‌شود. هنگامی که پدال کلاچ فشرده شود و پدال ترمز رها شود، خودرو فشار را برای ۲ ثانیه در سیستم ترمز حفظ می‌کند. بعد از این سیستم نگهداری در شیب آزاد می‌شود.

سیستم HHC محدودیت‌هایی در زمان کارکرد دارد مانند قرار داشتن روی سطح خیس و لغزنده و یا شیب بیشتر از ۳۰ درجه.



سیستم HHC جایگزینی برای عملکرد ترمز دستی هنگام آغاز حرکت در شیب نیست.



خودرو را فقط با فعال کردن سیستم HHC ترک نکنید و حتماً ترمز دستی را درگیر کنید.



اگر بلافاصله بعد از رها کردن پدال ترمز خودرو به راه نیافتد، ممکن است به عقب حرکت کند. همیشه دقت کنید تا زمان شروع حرکت با استفاده از کلاچ، پدال ترمز یا ترمز دستی درگیر باشد.



استارت زدن و رانندگی

سیستم ضد قفل چرخ‌ها (ABS)

سیستم ABS نمی‌تواند بر محدودیت‌های فیزیکی توقف خودرو در یک مسافت کوتاه، پیچیدن با سرعت زیاد یا خطر شناور شدن روی آب، مانند زمانی که لایه آب مانع از تماس مناسب بین سطح جاده و چرخ می‌گردد، غلبه کند.



رانندگان خودروهای مجهز به ABS، هرگز نباید عملی را انجام دهند که امنیت دیگران یا سایر کاربران جاده را به خطر می‌اندازد. مسئولیت حفظ فاصله مناسب با سایر خودروها و رعایت شرایط ترافیکی همواره برعهده راننده است.

سیستم ABS برای جلوگیری از قفل شدن چرخ‌ها در هنگام ترمزگیری و فراهم آوردن امکان کنترل خودرو توسط راننده است.

سیستم ABS در زمان ترمزگیری عادی فعال نمی‌شود. هنگامی که نیروی ترمز بیش از چسبندگی بین چرخ و سطح جاده شود، چرخ‌ها قفل می‌شوند و سیستم ABS به صورت خودکار وارد عمل می‌شود. در این هنگام راننده ارتعاشاتی را در پدال ترمز حس می‌کند.

فشار دادن کامل پدال ترمز در زمان توقف ضروری است تا سیستم HHC فشار لازم جهت نگه داشتن خودرو را ایجاد کند.



سیستم HHC به راننده کمک می‌کند تا در زمان آغاز حرکت در شیب خودرو را ثابت نگه دارد.

شرایط زیر باید جهت فعال شدن سیستم HHC فراهم شود:

- خودرو روی شیب بیش از ۳٪ و بیشتر از دو ثانیه متوقف شده باشد.
 - سیستم SCS فعال و بدون ایراد باشد.
 - دسته دنده در حالت حرکت به جلو یا عقب باشد.
 - سوئیچ باز باشد.
 - نیروی لازم روی پدال ترمز اعمال شود.
- اگر راننده پدال ترمز را رها کند، سیستم HHC فشار ترمز را برای ۱ تا ۲ ثانیه حفظ می‌کند، پس از این مدت خودرو ممکن است به حرکت در آید.

سیستم HHC نمی‌تواند بر محدودیت‌های فیزیکی غالب شود. تنها به سیستم HHC اکتفا نکنید.

توجه: سیستم در هر دو حالت حرکت رو به جلو و عقب قابل استفاده است.

استارت زدن و رانندگی

تذکرات مهم

سیستم ABS قادر نیست عواقب ناشی از بی‌تجربگی یا عملکرد اشتباه راننده را جبران کند.

چراغ هشدار ABS

رجوع شود به "چراغ‌های هشدار و نشانگر".

توجه: اگر سیستم ABS به صورت جزئی یا کلی کار نکند روی سیستم ترمز خودرو تأثیری نمی‌گذارد، اما طول مسافت ترمزگیری ممکن است بیشتر شود.

ترمزگیری در شرایط اضطراری



تحت هیچ شرایطی با پدال ترمز پمپ نزنید؛ این کار باعث تداخل در عملکرد ABS می‌شود و طول ترمزگیری افزایش می‌یابد.

در صورت نیاز به ترمزگیری ناگهانی، راننده باید پدال ترمز را کاملاً فشار دهد، حتی در جاده‌های لغزنده. سیستم ABS عدم قفل شدن چرخ‌ها را تضمین می‌کند و در اغلب شرایط خودرو در کمترین مسافت متوقف می‌شود.

توجه: روی سطوح نرم مانند برف پودری، ماسه یا خاک، ممکن است مسافت ترمزگیری با سیستم ضد قفل شدن چرخ‌ها، به رغم آنکه کنترل بهتری در سیستم فرمان ایجاد می‌شود، بیشتر از ترمز بدون ABS باشد. دلیل این موضوع، عملکرد طبیعی چرخ‌های قفل شده روی سطوح نرم است که یک شکل گوه مانند از مواد در قسمت جلوی چرخ‌ها ایجاد می‌کنند و باعث کمک به توقف خودرو می‌شود.

مهم نیست چقدر پدال ترمز را فشار می‌دهید، زیرا می‌توانید خودرو را به روش معمول کنترل کنید.

استارت زدن و رانندگی

ترمز دستی روی چرخ‌های عقب اعمال می‌شود. اهرم ترمز دستی را بالا بکشید، ترمز دستی عمل خواهد کرد. همیشه اهرم ترمز دستی را در زمان پارک کاملاً بالا بکشید.

جهت آزاد کردن ترمز دستی اهرم را کمی بالا بکشید، سپس دکمه روی اهرم را فشار دهید (همانطور که با فلش در شکل نشان داده شده است) تا اهرم ترمز دستی آزاد شود.

زمانی که در شیب پارک کرده‌اید، فقط ترمز دستی را درگیر نکنید. با قرار دادن دسته دنده در موقعیت P، گیربکس قفل می‌شود و به همراه ترمز دستی از حرکت خودرو جلوگیری می‌کند.

ترمز دستی

با ترمز دستی اعمال شده رانندگی نکنید یا در زمان حرکت، ترمز دستی را فعال نکنید. انجام این کار باعث از دست رفتن کنترل خودرو می‌شود زیرا ABS عمل نمی‌کند و احتمال آسیب دیدن ترمز چرخ‌های عقب وجود دارد.

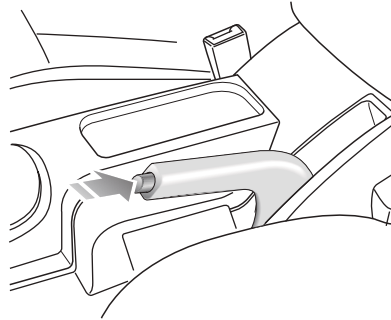

استارت زدن و رانندگی

توجه: عملکرد ترمزگیری مجزای چرخ‌ها در سیستم ضد لغزش در سرعت بالاتر از ۶۲ مایل در ساعت (۱۰۰ کیلومتر در ساعت) عمل نمی‌کند. عملکرد کاهش گشتاور موتور در سرعت‌های بالاتر خودرو فعال می‌ماند.
روشن و خاموش کردن

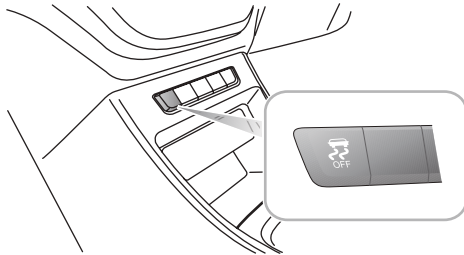

- دو چراغ هشدار LED برای نمایش وضعیت روی صفحه کیلومتر روشن می‌شود:

سیستم کنترل پایداری و ضد لغزش* سیستم کنترل پایداری (SCS)

سیستم SCS به منظور کمک به راننده برای کنترل جهت رانندگی طراحی شده است.

هنگامی که سیستم SCS تشخیص دهد خودرو در مسیر صحیح حرکت نمی‌کند، از طریق فعال کردن ترمز چرخ‌ها یا سیستم مدیریت موتور از لغزیدن خودرو جلوگیری می‌کند و آن را به مسیر صحیح برمی‌گرداند. پس از روشن کردن موتور، سیستم SCS به صورت خودکار فعال می‌شود.

سیستم ضد لغزش (TC)

هدف از عملکرد سیستم کنترل لغزش، کمک به راننده برای کنترل بهتر حرکت خودرو است.

سیستم ضد لغزش اطلاعات سرعت هر چرخ را به صورت مجزا بررسی می‌کند. اگر لغزش روی یک چرخ تشخیص داده شود، سیستم به صورت خودکار ترمز آن چرخ را فعال می‌کند و گشتاور را به سمت چرخ مقابل که لغزش ندارد منتقل می‌کند. اگر هر دو چرخ لغزش داشته باشند، سیستم دور موتور را کم می‌کند تا لغزش چرخ از بین برود.

استارت زدن و رانندگی

سیستم SCS و TC به صورت خودکار فعال می‌شود و چراغ
اخطار SCS/TC OFF خاموش می‌شود.

نشانگر عملکرد و ایراد سیستم کنترل پایداری/ضد لغزش
جهت اطلاع از عملکرد چراغ‌های هشدار به بخش "چراغ‌های هشدار"
در فصل "تجهیزات و کلیدهای کنترل" مراجعه کنید.

نشانگر خاموش بودن سیستم کنترل پایداری/ضد لغزش
جهت اطلاع از عملکرد چراغ‌های هشدار به بخش "چراغ‌های هشدار"
در فصل "تجهیزات و کلیدهای کنترل" مراجعه کنید.

۱ هنگام بروز ایراد در سیستم SCS و TC، چراغ نشانگر
روشن می‌شود. در اسرع وقت برای بر طرف کردن
ایراد، به نمایندگی مجاز ام جی پارس موتور مراجعه نمایید.

۲ هنگام فعال بودن سیستم SCS و TC، چراغ نشانگر
چشمک می‌زند.

۳ هنگام خاموش بودن سیستم SCS و TC چراغ نشانگر
روشن می‌شود.

• بعد از باز کردن سوئیچ، SCS و TC فعال می‌شوند؛ با فشار دادن
طولانی مدت دکمه SCS/TC OFF (مطابق شکل)، SCS و
TC خاموش می‌شوند، چراغ هشدار SCS/TC OFF در صفحه
کیلومتر روشن می‌شود؛ با فشار دادن مجدد کلید SCS OFF
سیستم SCS و TC دوباره فعال می‌شود و چراغ هشدار SCS/
TC OFF خاموش خواهد شد.

توجه: با باز شدن سوئیچ، عملکرد بررسی خودکار صفحه
کیلومتر فعال می‌شود و هر دو چراغ LED برای مدت ۴ ثانیه با
هم روشن می‌شوند. اگر ایرادی در سیستم وجود نداشته باشد
هر دو چراغ هشدار LED خاموش می‌شوند.

توجه: در صورت غیر فعال بودن سیستم SCS و TC (روشن
بودن چراغ SCS/TC OFF)، سوئیچ را ببندید و مجدد باز کنید؛

استارت زدن و رانندگی

سیستم کروز کنترل اجازه می‌دهد تا خودرو، بدون اینکه نیاز باشد راننده پدال گاز را فشار دهد، با یک سرعت ثابت حرکت کند. این عملکرد زمانی مفید است که خودرو در اتوبان یا هر جاده‌ای که امکان پیمودن مسیر طولانی با یک سرعت ثابت در آن وجود دارد، در حال حرکت باشد.

فعال کردن سیستم کروز کنترل

سیستم کروز کنترل چهار سوئیچ دارد: یک سوئیچ اصلی، یک سوئیچ از سرگیری عملکرد و دو سوئیچ تنظیم سرعت. تمام سوئیچ‌ها در سمت راست غربلیک فرمان قرار دارند.

- ۱ هنگامی که سوئیچ خودرو در موقعیت ۲ قرار می‌گیرد، سیستم کروز کنترل خاموش است. سوئیچ اصلی (3) را فشار دهید، علامت سبز رنگ کروز کنترل روی صفحه کیلومتر به نمایش در می‌آید و کروز کنترل در وضعیت آماده به کار قرار می‌گیرد.
- ۲ هنگامی که کروز کنترل در وضعیت آماده به کار قرار دارد و سرعت خودرو بیش از ۴۰ کیلومتر در ساعت است (بازه سرعت عملکرد کروز کنترل بین ۴۰ تا ۲۰۰ کیلومتر در ساعت)، بعد از فشار دادن SET+/SET- (2 و 4) بر روی غربلیک فرمان، رنگ نشانگر سیستم کروز کنترل زرد می‌شود و سیستم در وضعیت فعال قرار می‌گیرد. سرعت تنظیم شده کروز کنترل، سرعت واقعی در زمان فعال شدن عملکرد است. پس از فعال

سیستم کروز کنترل*

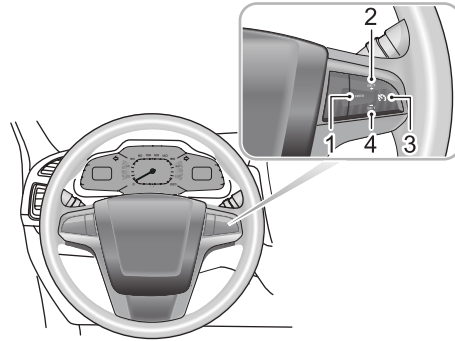

- 1 سوئیچ وقفه/از سرگیری عملکرد کروز کنترل
- 2 سوئیچ تنظیم/افزایش سرعت کروز کنترل
- 3 سوئیچ اصلی کروز
- 4 سوئیچ تنظیم/کاهش سرعت کروز کنترل

استارت زدن و رانندگی

شده کروز کنترل برمی‌گردد. در غیر این صورت، با فشار دادن سوئیچ SET+ قبل از رها کردن پدال گاز، سرعت فعلی به عنوان سرعت هدف کروز کنترل ثبت می‌شود.

وقفه

در زمان فعال بودن سیستم کروز کنترل عملیات زیر سیستم را در حالت انتظار قرار می‌دهد:

- فشردن سوئیچ وقفه/برقراری مجدد (1)؛
- فشار دادن پدال ترمز؛
- قرار دادن دسته دنده گیربکس اتوماتیک در موقعیت P، R یا N.
- فعال شدن سیستم کنترل پایداری (SCS) به دلیل شرایط نامناسب جاده، که در نتیجه آن سیستم کروز کنترل به دلایل ایمنی به صورت خودکار در وضعیت انتظار قرار می‌گیرد؛
- کاهش بیش از حد سرعت به دلیل حرکت در سربالایی که باعث قرارگیری خودکار سیستم کروز کنترل در حالت انتظار می‌شود.

برقراری مجدد

پس از وقفه در عملکرد (در صورت روشن بودن سیستم کروز کنترل)، می‌توان آن را مجدد توسط سوئیچ (1) وقفه/برقراری مجدد فعال کرد. در این زمان سرعت کروز کنترل همان سرعت قبلی سیستم خواهد بود.

شدن، سیستم کروز کنترل سرعت حرکت رو به جلوی خودرو را براساس سرعت تنظیم شده، ثابت نگه می‌دارد و نیازی به فشردن پدال گاز نیست.

توجه: زمانی که سوئیچ اصلی سیستم کروز کنترل یا سوئیچ اصلی خودرو خاموش شوند، سرعت ذخیره شده در حافظه سیستم از بین می‌رود.

تنظیم سرعت کروز کنترل

هنگامی که کروز کنترل فعال است، تنظیم سرعت کروز را می‌توان با دکمه‌های SET+/SET- (2 و 4) روی غربیلک فرمان انجام داد.

فشار کوتاه (کمتر از ۰.۵ ثانیه) روی دکمه SET+/SET- سرعت تنظیمی را ۱ کیلومتر در ساعت افزایش/کاهش می‌دهد، و سرعت برای رسیدن به سرعت جدید افزایش یا کاهش می‌یابد.

در صورت فشار دادن و نگه داشتن دکمه SET+/SET-، افزایش یا کاهش سرعت خودرو تا زمان رها کردن سوئیچ ادامه خواهد یافت. در این زمان افزایش یا کاهش سرعت، به عنوان تنظیمات جدید ذخیره می‌شود.

هنگام فعال بودن سیستم کروز کنترل، امکان افزایش سرعت خودرو از طریق فشردن پدال گاز همچنان وجود دارد (برای مثال جهت سبقت‌گیری). با رها شدن پدال گاز، سرعت به میزان از قبل تنظیم

استارت زدن و رانندگی

توجه:

هرگز از کروز کنترل در دنده عقب استفاده نکنید. در روزهای بارانی، روی جاده‌های لغزنده یا در شرایط ترافیکی که نمی‌توان سرعت ثابت را حفظ نمود، از کروز کنترل استفاده نکنید.

همیشه زمانی که از کروز کنترل استفاده نمی‌کنید آن را خاموش کنید.

توصیه می‌شود زمانی که گیربکس اتوماتیک در وضعیت "اسپورت" قرار دارد، از کروز کنترل استفاده نکنید.

هنگام فعال بودن سیستم کروز کنترل، ممکن است سرعت واقعی متناسب با شرایط جاده، نسبت به سرعت تنظیم شده تغییر کند (مانند حرکت در سربلایی، سرپایینی و غیره).

اگر سرعت واقعی خیلی کمتر از سرعت تنظیم شده باشد یا سیستم SCS به دلیل لغزندگی یا شرایط جاده فعال شود، سیستم کروز کنترل به صورت خودکار در حالت انتظار قرار می‌گیرد.

سوئیچ را به مدت طولانی فشار ندهید یا چند سوئیچ را همزمان فشار دهید زیرا امکان مختل شدن عملکرد سیستم کروز کنترل وجود دارد. اگر شرایط بالا ایجاد شد، لطفاً سوئیچ را ببندید و مجدداً باز کنید.

استارت زدن و رانندگی

سیستم کمک به پارک عقب

سه حسگر فراصوتی روی سپر عقب وجود اجسام در محیط پشت خودرو را تشخیص می‌دهند. اگر جسمی تشخیص داده شود، حسگر فاصله آن را از عقب خودرو محاسبه و این اطلاعات را به وسیله هشدار صوتی به راننده منتقل می‌کند.

عملکرد سیستم کمکی پارک خودرو

هنگام باز بودن سوئیچ، با انتخاب دنده عقب سیستم کمکی پارک خودرو به صورت خودکار فعال می‌شود؛ و زمانی که از حالت دنده عقب خارج شود، سیستم بلافاصله خاموش می‌شود. طی ۱ ثانیه پس از انتخاب دنده عقب یک هشدار صوتی به صدا درمی‌آید تا عملکرد عادی سیستم را اعلام کند.

توجه: اگر پس از انتخاب دنده عقب، سیستم به مدت ۳ ثانیه هشدارهای صوتی پی در پی پخش کند، به معنی وجود مشکل در سیستم است؛ جهت انجام تعمیرات به نمایندگی مجاز مراجعه کنید.

سیستم کمکی پارک خودرو

حسگر فراصوتی سیستم کمکی پارک خودرو

عملکرد این سیستم، کمک به راننده برای حرکت رو به عقب می‌باشد! حسگرها ممکن است نتوانند اجسامی مانند پایه‌های باریک یا اجسام کوچک با پهنای کم، اجسام خیلی نزدیک به سطح زمین، اجسام بالاتر از درب صندوق عقب و اجسام با سطوح غیر بازتابنده را تشخیص دهند.



حسگرها رادر برابر گرد و غبار، یخ و برف محافظت کنید. تشکیل رسوب بر روی سطح حسگرها، باعث تداخل در عملکرد آنها می‌شود. هنگام شستشوی خودرو در کارواش، نازل فشار بالای آب نباید از فاصله نزدیک و به صورت مستقیم روی حسگرها گرفته شود.



استارت زدن و رانندگی

دوربین سیستم پارک خودرو*

هدف از عملکرد دوربین کمک به راننده برای حرکت رو به عقب می‌باشد! میدان دید دوربین محدود است و نمی‌تواند اجسام خارج از میدان دید را نشان دهد.

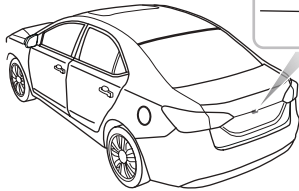
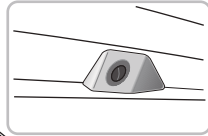

برخی مدل‌ها به دوربین سیستم پارک خودرو مجهز هستند که بین دو چراغ پلاک روی درب صندوق نصب شده است. هنگام انتخاب دنده عقب، دوربین تصویری از پشت خودرو را نشان خواهد داد. تصویر در صفحه نمایشگر سیستم سرگرمی نشان داده خواهد شد.

تناوب هشدارهای سیستم کمکی پارک خودرو

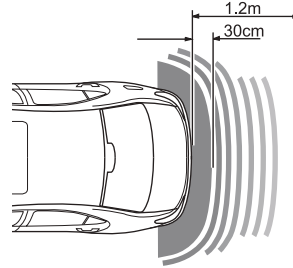

هنگام حرکت رو به عقب:

- اگر جسمی در فاصله ۱,۲ متری حسگرهای پشتی باشد، سیستم هشدار صوتی را به صدا درمی‌آورد. هر قدر که خودرو به جسم نزدیک‌تر شود هشدار صوتی سریع‌تر می‌شود.
- زمانی که جسم در فاصله ۳۰ سانتی‌متری سپر عقب قرار گیرد هشدار صوتی به صورت ممتد درمی‌آید.

استارت زدن و رانندگی

میزان صحیح برسد. مراجعه شود به "فشار باد لاستیک (حالت سرد)" در بخش "مشخصات فنی".

ایراد در سیستم

این سیستم دارای عملکرد خود نظارتی است و اگر ایرادی را تشخیص دهد چراغ هشدار TPMS روی صفحه کیلومتر به رنگ زرد روشن می‌شود.

توجه: در صورت بروز ایراد، سیستم TPMS قبل از اعلام هشدار به مدتی زمان جهت بررسی نیاز دارد.

در شرایط زیر، سیستم TPMS علیرغم وجود اختلاف فشار باد در لاستیک‌ها چراغ هشدار را روشن نمی‌کند:

- وجود اختلاف فشار در دو یا چند چرخ، زیرا سیستم TPMS فقط می‌تواند تفاوت فشار یک چرخ (کاهش یا افزایش) را کنترل کند و نمی‌تواند بر تفاوت فشار ۲ چرخ یک سمت خودرو یا یک محور و همین‌طور هر ۴ چرخ خودرو نظارت داشته باشد.
- تفاوت فشار باد یکسان در هر ۴ چرخ؛
- در صورت ترکیدن یک لاستیک سیستم TPMS به سرعت واکنش نشان نمی‌دهد.

سیستم نظارت فشار باد لاستیک‌ها (TPMS)

سیستم TPMS جایگزینی برای بررسی شخصی وضعیت لاستیک و فشار باد آن نیست.



توجه: سیستم TPMS فقط در صورت کم بودن فشار باد لاستیک به راننده اخطار می‌دهد و لاستیک را باد نمی‌زند.

عملکرد سیستم



این سیستم توسط ABS کنترل می‌شود که بصورت دائم سرعت گردش چرخ‌ها را نظارت می‌کند. در شرایط رانندگی عادی و زمانی که پدال ترمز فشرده نشده است، اگر سیستم ABS تشخیص دهد که یک یا چند چرخ خودرو با سرعت متفاوت از چرخ‌های دیگر در حال چرخش هستند، سیستم تغییرات فشار باد لاستیک را بر حسب تفاوت چرخش محاسبه می‌کند و در صورت وجود اختلاف فشار نسبت به مقادیر از قبل برنامه‌ریزی شده، چراغ هشدار روشن می‌کند. در این زمان چراغ هشدار سیستم TPMS روی صفحه کیلومتر به رنگ زرد روشن می‌شود و شروع به چشمک زدن می‌کند.

در اولین فرصت فشار باد چرخ را کنترل کنید و آن را باد بزنید تا به

استارت زدن و رانندگی

فشار باد را تنظیم کنید، ترمز دستی را درگیر کنید، سوئیچ را باز کنید، دکمه تنظیم مجدد را فشار دهید تا سیستم TPMS به تنظیمات اولیه بازگردانده شود.

توجه: قبل از تنظیم مجدد سیستم TPMS، شما باید لاستیک را طبق میزان استاندارد باد بزنید و وضعیت آن را بررسی کنید.

توجه: هر زمان که باد لاستیک را کم یا زیاد می‌کنید و یا لاستیک را تعویض می‌کنید اطمینان پیدا کنید که فشار باد به میزان استاندارد باشد و بعد نسبت به تنظیم مجدد اقدام نمایید. بعد از تنظیم مجدد، سیستم TPMS یک فرآیند خود تنظیمی را انجام می‌دهد.

در بعضی شرایط سیستم TPMS اخطار اشتباه اعلام می‌کند به عنوان مثال:

- هنگام رانندگی بر روی جاده برفی، یا خیس و لغزنده؛
- هنگامی که نسبت لغزش چرخ‌های جلو خیلی زیاد باشد (میزان هدایت انحراف)، یا شتابگیری جانبی خیلی زیاد باشد؛
- زنجیر چرخ استفاده شده باشد؛
- لاستیک نامتناسب استفاده شده باشد؛
- پس از تعویض لاستیک سیستم مجدداً تنظیم نشده باشد.

تنظیم مجدد فشار باد لاستیک

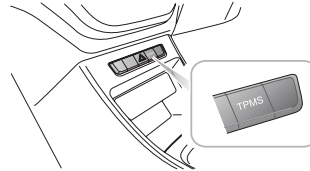

استارت زدن و رانندگی

با احتیاط رانندگی کنید و هنگام حمل بارهای بزرگ یا سنگین از ترمز ناگهانی یا شتاب‌گیری شدید اجتناب کنید.

رانندگی با درب صندوق عقب باز بسیار خطرناک است. اگر لازم است حمل بار با درب صندوق عقب باز انجام گیرد، درب صندوق باید کاملاً مهار شود و اقدامات لازم جهت جلوگیری ورود دود آگزوز صورت گیرد.

تذکرات مهم

رعایت قوانین راهنمایی و رانندگی در هنگام حمل بار الزامی است؛ اگر بار از صندوق عقب بیرون زده است، باید علائم هشدار دهنده جهت جلب توجه سایر رانندگان استفاده شود.

حمل بار در داخل

تجهیزات بدون محافظ، ابزارآلات یا اجسام قابل حرکت را که می‌توانند در زمان تصادف، ترمز شدید یا شتاب‌گیری باعث جراحت شوند، حمل نکنید.

هیچ وقت به دلیل حمل بار اجازه ندهید وضعیت صحیح نشستن راننده و سرنشینیان خودرو تحت تاثیر قرار گیرد.

حمل بار

هرگز هنگام حمل بار، از حداکثر وزن مجاز خودرو و بار قابل حمل روی محورهای جلو و عقب تخطی نکنید، در غیر این صورت باعث آسیب رسیدن به خودرو یا ایجاد جراحت و مرگ خواهد شد!



فضای بار

هنگام حمل بار در فضای پشت صندوق عقب، دقت کنید پشتی‌های صندوق عقب کاملاً در موقعیت عمودی قرار داشته باشند.



اگر به دلیل حمل بار امکان بسته شدن درب صندوق عقب وجود ندارد، کلیه پنجره‌ها را ببندید و توزیع هوای تهویه مطبوع را در بالاترین سرعت به سمت دریچه‌های جلویی داشبورد تنظیم کنید تا ورود دود آگزوز به داخل اتاق خودرو کاهش یابد.



هنگام حمل بار در داخل صندوق عقب، همیشه بارهای سنگین را در پایین‌ترین حالت و هر چه دور رو به جلو قرار دهید تا در صورت تصادف یا ترمز ناگهانی کمترین تغییر وضعیت را داشته باشد.

استارت زدن و رانندگی

خواباندن صندلی عقب باعث افزایش فضای محفظه بار می‌شود؛ به به قسمت "خواباندن صندلی عقب" در فصل "صندلی‌ها و تجهیزات نگهدارنده" رجوع کنید .

هنگام قرار دادن بار در داخل خودرو، آنرا تا حد ممکن در پایین ترین موقعیت به خوبی مهار کنید تا از ایجاد جراحات به دلیل حرکت بار در هنگام تصادف یا ترمز شدید جلوگیری شود. اگر لازم است بار را روی صندلی قرار دهید هیچ کس دیگری اجازه ندارد روی آن صندلی بنشیند.

استارت زدن و رانندگی

اطلاعات اضطراری

- ۲۰۴ تجهیزات هشدار خطر
۲۰۶ روشن کردن اضطراری
۲۰۸ بکسل کردن و حمل خودرو
۲۱۲ تعویض چرخ
۲۱۶ تعویض فیوز
۲۲۵ تعویض لامپ

اطلاعات اضطراری

تجهیزات هشدار خطر

فلاشرها

کلید فلاشرها در کنسول مرکزی قرار دارد. برای اطلاعات در خصوص فلاشرها، به "چراغ‌ها و کلیدها" در بخش "تجهیزات و کلیدهای کنترل" رجوع کنید.

توجه: قبل از توقف یا کاهش سرعت به دلیل برخی مشکلات اضطراری، بلافاصله فلاشرها را برای آگاه کردن سایر رانندگان جاده روشن کنید.

توصیه می‌شود فلاشرها را در موارد زیر روشن کنید:

- بروز شرایط اضطراری.
- خراب شدن خودرو.
- بکسل کردن خودرو.

استفاده از فلاشرها باید مطابق با مقررات محلی جاری باشد.

در صورت عمل نکردن فلاشرها، لازم است برای جلب نظر دیگر افراد اقدامات مناسب، منطبق با مقررات راهنمایی و رانندگی، در نظر نگرفته شود.

مثلث خطر

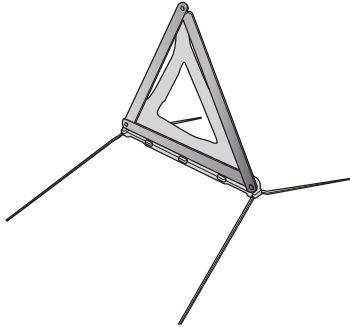

مثلث خطر در صندوق عقب خودرو قرار دارد.

در صورت خراب شدن خودرو در جاده یا بروز تصادفاتی که امکان حرکت دادن خودرو وجود ندارد و در جریان عبور و مرور اختلال ایجاد می‌کند، فلاشرها را طبق مقررات روشن کنید و مثلث خطر را حدود ۵۰ تا ۱۰۰ متر عقب تر از خودرو قرار دهید.

اطلاعات اضطراری

در صورت خراب شدن خودرو در بزرگراه، مثلث خطر باید در مسیر حرکت آن ۱۵۰ متر عقب تر از خودرو قرار داده شود. استفاده از مثلث خطر باید مطابق با مقررات محلی جاری باشد.

اطلاعات اضطراری

روشن کردن خودرو

مطمئن شوید که اتصال‌های کابل‌های کمکی کاملاً ایمن باشند. نباید احتمال لغزش گیره‌ها از روی قطب‌های باتری وجود داشته باشد (به عنوان مثال به دلیل لرزش موتور). این موضوع می‌تواند باعث ایجاد جرقه و در نتیجه آتش سوزی یا انفجار شود.

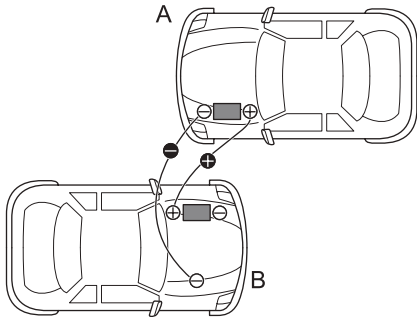

روشن کردن اضطراری

استفاده از کابل باتری به باتری

هرگز موتور را با هل دادن یا بکسل کردن خودرو روشن نکنید.



مطمئن شوید هر دو باتری یکسان (۱۲ ولت) هستند، و از کابل استاندارد برای باتری‌های ۱۲ ولت تأیید شده استفاده کنید.



مطمئن شوید جرقه‌ها یا شعله‌های باز دور از محفظه موتور قرار داشته باشند.



استفاده از کابل‌های رابط (کابل‌های باتری به باتری) و باتری کمکی، تنها روش تأیید شده استارت زدن خودرو با باتری تخلیه شده است.

اگر از باتری یک خودروی دیگر استفاده می‌شود، خودروها باید بگونه‌ای پارک شوند که باتری‌های آنها نزدیک هم باشند. دو خودرو نباید با یکدیگر تماس داشته باشند.

اطلاعات اضطراری

گیرده؛ یعنی، ابتدا کابل مشکی رنگ را از نقطه اتصال زمین خودروی از کار افتاده جدا کنید.

تذکرات مهم

هرگز هیچ‌یک از تجهیزات الکتریکی خودروی روشن شده را قبل از جدا کردن کابل‌های کمکی، فعال نکنید.

کلیدهای استارت هر دو خودرو را بردارید و کلیه تجهیزات برقی آنها را خاموش کنید، سپس مراحل زیر را دنبال نمایید:

- ۱ کابل قرمز رنگ را به قطب‌های مثبت (+) باتری هر دو خودرو وصل کنید. کابل مشکی رنگ را از قطب منفی (-) باتری کمکی (A) به یک نقطه اتصال زمین مطلوب (برای مثال پایه نگهدارنده موتور یا سطوح رنگ نشده)، حداقل به فاصله ۰,۵ متر از باتری و کاملاً دور از مدار سوخت‌رسانی و لوله‌های مدار ترمز خودروی از کار افتاده (B) متصل کنید.
- ۲ بررسی کنید که کابل‌ها از قطعات متحرک موتور هر دو خودرو دور باشند و سپس موتور را با باتری کمکی روشن کنید و بگذارید برای چند دقیقه در دور آرام کار کند.
- ۳ اینک موتور خودرویی که باتری آن تخلیه شده را روشن کنید (بیش از ۱۰ ثانیه استارت نزنید). اگر خودروی از کار افتاده پس از چند استارت روشن نشد، به تعمیر نیاز دارد. لطفاً برای تعمیرات با نمایندگی مجاز ام جی پارس موتور تماس بگیرید.
- ۴ پس از روشن شدن عادی هر دو خودرو، قبل از خاموش کردن خودرو با باتری کمکی و جدا کردن کابل‌های اتصال، اجازه دهید موتور هر دو خودرو بیشتر از ۲ دقیقه در دور آرام کار کنند.
- ۵ جدا کردن کابل‌ها باید دقیقاً عکس مراحل نصب آنها صورت

اطلاعات اضطراری

بکسل کردن و حمل خودرو

بکسل کردن خودرو

قلاب بکسل

از طناب بکسل تابیده شده استفاده نکنید - در غیر این صورت ممکن است قلاب بکسل باز شود.

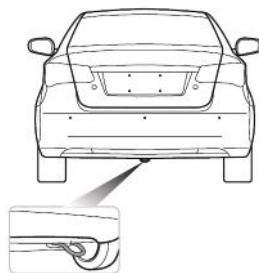

اطلاعات اضطراری

بکسل از طریق بلند کردن چرخ‌ها

اگر خودروی شما نیاز به بکسل شدن داشته باشد، اغلب متخصصان امداد از تجهیزات بالابرس برای بلند کردن چرخ‌ها استفاده می‌کنند. چرخ‌های جلوی خودرو را بلند کنید. هیچ‌گاه چرخ‌های عقب را بلند نکنید؛ در غیر این صورت ممکن است به سیستم انتقال قدرت آسیب برسد. ترمز دستی را آزاد کنید، فلاشرها را روشن کنید و مراقب باشید سرنشینی داخل خودرو حضور نداشته باشد.

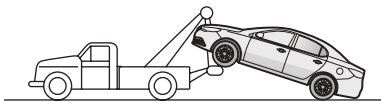

خودروی شما، در قسمت جلو به محلی برای نصب قلاب بکسل بازشونده و در قسمت عقب، به یک حلقه بکسل ثابت مجهز شده است. قلاب بکسل، زمانی که مورد استفاده قرار نمی‌گیرد، در جعبه ابزار زیر کفی صندوق عقب نگهداری می‌شود.

برای نصب قلاب بکسل، در پوش کوچک روی سپر جلو را باز کنید، سپس قلاب را داخل حفره رزوه دار قطعه عرضی نصب سپر بپیچانید (به تصویر رجوع کنید). مطمئن شوید که قلاب بکسل کاملاً محکم شده باشد!

توجه: در پوش محل قلاب توسط یک بست پلاستیکی به سپر متصل است.

هر دو محل بکسل، جهت استفاده افراد متخصص برای یدک کشیدن خودروی شما در زمان خرابی یا بروز تصادف در نظر گرفته شده‌اند. این تجهیزات برای بکسل کردن خودروهای دیگر طراحی نشده‌اند. قلاب عقب فقط برای بکسل توسط طناب است و نباید از میله بکسل استفاده شود، در غیر این صورت باعث تغییر شکل و صدمه دیدن سپر خواهد شد.

بکسل کردن

خودرو را با شتاب ناگهانی بکسل نکنید تا از صدمه زدن به آن جلوگیری شود.

بکسل در حالت چهارچرخ روی زمین

اگر به دلیل ایراد سیستم الکتریکی، خطری برای ایمنی وجود داشته باشد، توصیه نمی‌شود که سوئیچ خودرو در موقعیت 2 قرار داشته شود.



اطلاعات اضطراری

۶ خودرو را از سمت عقب و در حالتی که چرخ‌های جلو (چرخ‌های محرک) روی زمین قرار دارند، بکسل نکنید.

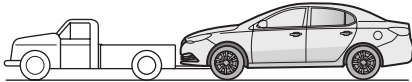

زمانی که موتور خاموش است، جهت استفاده از پدال ترمز و چرخاندن غریبک فرمان به نیروی بیشتری نیاز است. مسافت تا توقف کامل نیز طولانی‌تر خواهد بود.

سرعت بکسل کردن برای خودروی مجهز به گیربکس اتوماتیک نباید از ۳۰ کیلومتر در ساعت بالاتر باشد و مسافت بکسل شدن نیز نباید از ۵۰ کیلومتر بیشتر شود.



سرعت بکسل کردن برای خودروی مجهز به گیربکس معمولی نباید از ۳۰ کیلومتر در ساعت بالاتر باشد و مسافت بکسل شدن نیز نباید از ۵۰ کیلومتر بیشتر شود.



اگر خودروی دارای دو چرخ محرک، در حالتی که چهار چرخ آن روی زمین است بکسل می‌شود، موارد زیر را رعایت کنید:

- ۱ سوئیچ را در موقعیت 2 قرار دهید تا عملکرد چراغ‌های ترمز، برف‌پاک‌کن‌ها و چراغ‌های راهنما تضمین شود.
- ۲ قبل از بکسل کردن خودرو، دسته دنده را در موقعیت N (گیربکس اتوماتیک)، یا خلاص (گیربکس معمولی) قرار دهید.
- ۳ ترمز دستی را آزاد کنید.
- ۴ فلاشرها را روشن کنید.
- ۵ اگر گیربکس معیوب است یا روغن کافی در آن موجود نیست، خودرو را در حالت چهار چرخ روی زمین بکسل نکنید.

اطلاعات اضطراری

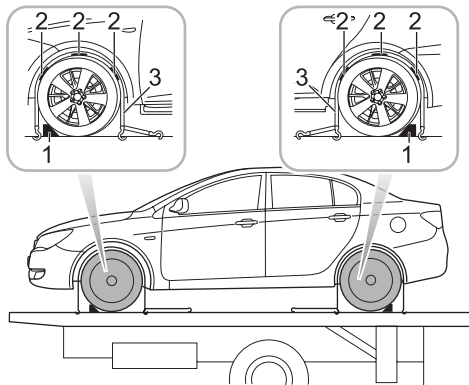

حمل خودرو

اگر خودروی شما به حمل نیاز دارد، توصیه می‌کنیم برای این کار از سیستم‌های حمل و نقل مخصوص استفاده کنید. خودرو را به روش زیر روی حمل کننده ثابت کنید:

ترمز دستی را درگیر کنید و دسته دنده را در گیربکس‌های معمولی، در وضعیت خلاص قرار دهید و در گیربکس‌های اتوماتیک در وضعیت P قرار دهید. بلوک‌های نگهدارنده (1) را مطابق شکل جلو یا عقب چرخ، و سپس بلوک‌های لاستیکی ضد لغزش (2) را در اطراف محیط چرخ قرار دهید.

تسمه‌های نگهدارنده (3) را دور چرخ‌ها بگردانید و به تریلر حمل متصل کنید. تسمه‌ها را محکم کنید تا خودرو در وضعیت ایمن قرار گیرد.

اطلاعات اضطراری

توجه: چرخ زاپاس و جعبه ابزار در خودرو موجود نیستند.
در صورت نیاز، به نمایندگی مجاز مراجعه کنید.

مشخصات ابزار

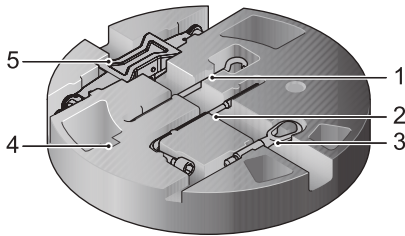

- 1 دستگیره جک
- 2 آچار چرخ
- 3 قلاب بکسل
- 4 ابزار باز کردن درپوش پیچ چرخ
- 5 جک

تعویض چرخ چرخ زاپاس و جک

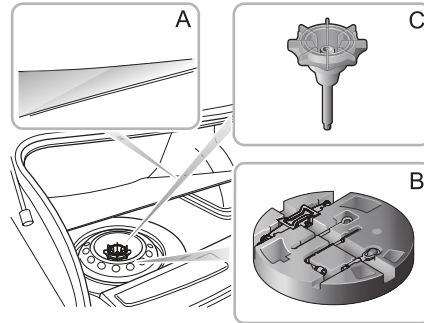

- چرخ زاپاس و بیرون آوردن ابزارها
- ۱ کفیوش صندوق عقب را بالا بیاورید (A).
- ۲ جعبه ابزار را بردارید (B).
- ۳ پیچ نگهدارنده چرخ زاپاس (C) را باز کنید و چرخ را از داخل صندوق بیرون بیاورید.

اطلاعات اضطراری

تعویض چرخ

اگر در طول سفر ضروری است چرخ خودرو را تعویض کنید، یک محل ایمن و تا حد امکان دور از مسیر اصلی حرکت را انتخاب کنید. از سرنشینان بخواهید خودرو را ترک کنند و در محلی ایمن دور از ترافیک جاده قرار گیرند.

فلاشرها را روشن کنید و اگر شرایط اجازه می دهد، برای آگاه کردن سایر خودروها، مثلث خطر را در فاصله ۱۰۰ متری پشت خودرو قرار دهید. قبل از تعویض چرخ، چرخ های جلو را در وضعیت مستقیم قرار دهید. ترمز دستی را درگیر کنید و دسته دنده را در گیربکس اتوماتیک در وضعیت "P" و در گیربکس های معمولی در وضعیت خلاص قرار دهید.

موارد زیر را رعایت کنید:

- دقت کنید جک در محلی محکم و صاف قرار گیرد.
- اگر لازم است خودرو روی شیب پارک شود، باید جهت جلوگیری از به حرکت در آمدن آن، در جلو و عقب سه چرخ دیگر بلوک های گوه ای قرار داده شود.

قرار دادن جک

هرگز زیر خودرویی که فقط با جک نگه داشته شده است، کار نکنید. جک فقط جهت تعویض چرخ طراحی شده است!

هرگز برای بلند کردن خودرو، جک را در نقاط دیگری به جز محل های ویژه ای که در تصویر نشان داده شده است، قرار ندهید. در غیر این صورت ممکن است آسیب جدی به خودرو وارد شود.

مراقب باشید به قطعات زیر خودرو، به خصوص اجزاء سیستم اگزوز آسیب نرسد.

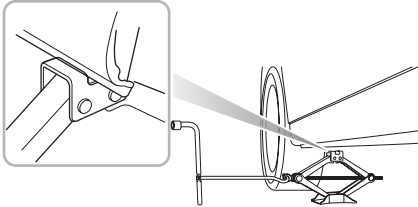
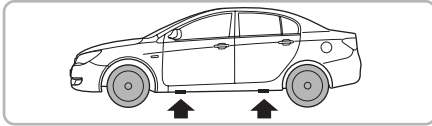

جک را روی سطح محکم و صاف، در زیر نقاط تعیین شده و نزدیک به

اطلاعات اضطراری

۴ پیچ‌های چرخ را باز کنید و جهت جلوگیری از گم شدن، آنها را داخل ظرف جعبه ابزار قرار دهید.

۵ چرخ را بیرون بیاورید.

توجه: سمت بیرونی چرخ‌ها را روی زمین قرار ندهید زیرا امکان خراشیدگی سطح چرخ وجود دارد.

توجه: جهت کاهش مشکلات ناشی از خرابی جک یا سایر عوامل خارجی که می‌توانند باعث جراحات شوند، چرخ باز شده را زیر خودرو و نزدیک جک قرار دهید.

۶ چرخ زاپاس را نصب کنید و پیچ‌های چرخ را تا زمان قرارگیری کامل بر روی توپی چرخ محکم کنید.

توجه: قبل از نصب چرخ زاپاس به اندازه و مشخصات آن دقت کنید، اگر تفاوتی نسبت به اندازه استاندارد چرخ خودرو دارد نباید در زمان استفاده از آن سرعت خودرو بیشتر از 80km/h شود. چرخ زاپاس فقط در شرایط اضطراری باید استفاده شود، لطفاً در اسرع وقت آن را با چرخ استاندارد خودرو تعویض کنید.

۷ خودرو را پایین بیاورید و جک را بردارید، سپس پیچ‌های چرخ را به صورت ضربدری محکم کنید.

چرخ‌های که لازم است باز شود قرار دهید. شکاف مستطیل شکل جک باید در لبه زیر بدنه خودرو قرار گیرد (به تصویر رجوع کنید).

پیچ جک را با دست بچرخانید تا سر جک زیر لبه رکاب قرار گیرد. مطمئن شوید که پایه جک در تماس کامل با زمین باشد.

تعویض با چرخ زاپاس

همیشه بعد از تعویض چرخ، فشار باد لاستیک را بررسی کنید.



پس از تعویض چرخ باید پیچ‌های چرخ را با گشتاور تعیین شده ($100 \sim 120 \text{ Nm}$) محکم کنید، توصیه می‌شود که جهت بررسی گشتاور پیچ‌های چرخ به نمایندگی مجاز مراجعه کنید.



۱ درپوش پیچ‌های چرخ را (در صورت نصب) به وسیله ابزار مخصوص بیرون بیاورید و برای جلوگیری از گم شدن، آنها را داخل ظرف جعبه ابزار قرار دهید.

۲ قبل از بلند کردن خودرو، پیچ‌های چرخ را توسط آچار چرخ نیم دور در جهت خلاف حرکت عقربه‌های ساعت باز کنید.

۳ دسته جک را نصب کنید و آن را در جهت حرکت عقربه‌های ساعت بچرخانید تا چرخ از روی سطح زمین بلند شود.

اطلاعات اضطراری

- ۸ درپوش پیچ‌ها را نصب کنید (در صورت وجود).
- ۹ درپایان، ابزارها را داخل جعبه ابزار بگذارید و چرخ تعویض شده را در کف صندوق عقب قرار دهید.
- توجه: پس از تعویض چرخ، پیچ‌ها را ۲ بار با به صورت ضربدری محکم کنید.
- توجه: پیچ‌های چرخ را از طریق ایستادن روی آچار چرخ و یا قرار دادن لوله در انتهای آچار چرخ محکم نکنید، محکم کردن بیش از حد می‌تواند به پیچ‌های چرخ آسیب برساند.
- توجه: زمانی که خودرو نو است و یا چرخ تعویض شده است، پیچ‌های چرخ باید پس از طی ۱۰۰۰ کیلومتر مجدداً محکم شوند.

اطلاعات اضطراری

تصویر فیوز سالم و فیوز سوخته

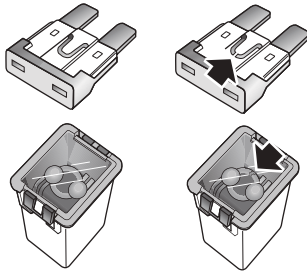

تعویض فیوز

فیوز

فیوزها، قطع کننده‌های ساده مدار هستند که با جلوگیری از ایجاد بار اضافی در مدارهای الکتریکی، از تجهیزات برقی خودرو محافظت می‌کنند. از کار افتادن یکی از تجهیزات الکتریکی می‌تواند به علت سوختن فیوز مربوط به آن باشد.

فیوز مورد نظر را از جعبه فیوز خارج کنید و وضعیت سیم فیوز را بررسی کنید.

پیشنهاد می‌شود تعدادی فیوز اضافی جهت تعویض داشته باشید، می‌توانید آنها را از نمایندگی مجاز ام جی پارس موتور تهیه کنید.

تذکرات مهم

- لطفاً سعی نکنید یک فیوز سوخته را تعمیر یا آن را با فیوز قوی‌تر تعویض کنید، زیرا این کار باعث ایجاد مشکل در سیستم برقی و تحمیل بار اضافی یا حتی آتش سوزی می‌شود.
- اگر فیوز تعویض شده خیلی سریع سوخت، جهت رفع مشکل به نمایندگی مجاز ام جی پارس موتور مراجعه کنید.

اطلاعات اضطراری

جعبه فیوز

۳ عدد جعبه فیوز در خودرو قرار دارد:

- جعبه فیوز داخل محفظه سرنشین (زیر قاب سمت چپ داشبورد سمت راننده).
- جعبه فیوز محفظه موتور (قسمت جلو سمت چپ محفظه موتور).
- جعبه فیوز باتری (روی باتری).

- 1 جعبه فیوز محفظه سرنشین 3 جعبه فیوز باتری
2 جعبه فیوز محفظه موتور

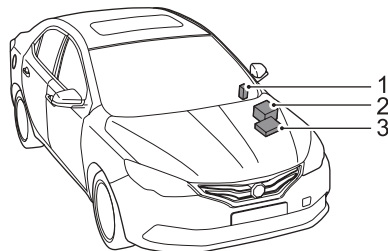

اطلاعات اضطراری

جعبه فیوز محفظه سر نشین

بررسی یا تعویض فیوز

- ۱ سوئیچ را ببندید و تمام تجهیزات برقی را خاموش کنید. کابل باتری را جدا کنید.
 - ۲ برای دسترسی به فیوزها، قاب انتهایی سمت چپ داشبورد باید باز شود.
 - ۳ ابزار بیرون آوردن فیوز را روی سر فیوز فشار دهید و فیوز را بیرون بیاورید. یک فیوز سوخته با مشاهده سیم قطع شده آن قابل تشخیص است.
 - ۴ فیوز سوخته را با یک فیوز با همان مشخصات تعویض کنید.
- توجه: ابزار بیرون آوردن فیوز در جعبه فیوز محفظه موتور قرار دارد.

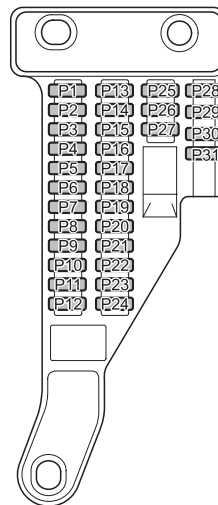

اطلاعات اضطراری

عملکرد	شدت جریان	شماره
چراغ داخلی	7.5A	P12
کلید تنظیم سطح چراغ جلو	7.5A	P13
واحد کنترل بدنه (چراغ راهنمای سمت راست، مه شکن عقب)	10A	P14
واحد کنترل بدنه (قفل درب)	20A	P15
واحد کنترل بدنه (چراغ راهنمای سمت چپ، لامپ‌های داخل، نور پایین)	25A	P16
سوکت عیب‌یابی	7.5A	P17
-	-	P18
-	-	P19
سوئیچ چراغ ترمز	10A	P20
واحد کنترل بدنه (پمپ شوینده)	20A	P21
رله قفل دسته دنده	7.5A	P22
واحد کنترل گیربکس (4AT)	10A	*P23
واحد کنترل گیربکس (6AT)	15A	*P23

مشخصات فیوز

شماره	شدت جریان	عملکرد
P1	7.5A	واحد کنترل بدنه، آینه جانبی
P2	15A	پریز برق جلو
P3	7.5A	سیستم سرگرمی، سانروف.
P4	-	-
P5	10A	کیسه هوا
P6	15A	واحد کنترل ABS/SCS، صفحه کیلومتر، جعبه فیوز محفظه موتور، سیستم فرمان برقی
P7	-	-
P8	10A	واحد کنترل گیربکس، واحد کنترل الکترونیک بدنه، سوئیچ چراغ دنده عقب
P9	-	-
P10	7.5A	رله فن، کنترل A/C
P11	-	-

اطلاعات اضطراری

جعبه فیوز محافظه موتور

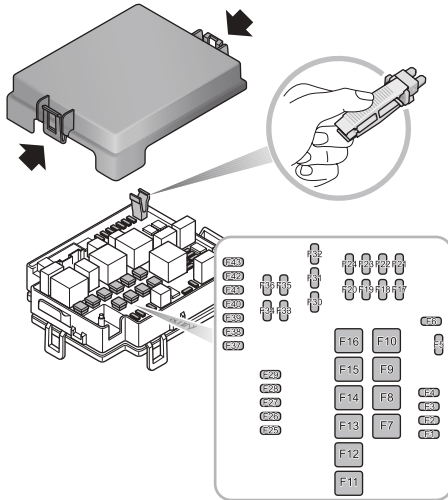

عملکرد	شدت جریان	شماره
سیستم ضد سرقت ، صفحه کیلومتر، کنترلر تهویه مطبوع	10A	P24
واحد کنترل الکترونیک بدنه، رله استارت	7.5A	P25
سیستم سرگرمی	20A	P26
-	-	P27
-	-	P28
-	-	P29
-	-	P30
-	-	P31

اطلاعات اضطراری

بررسی یا تعویض فیوزها

- ۱ سوئیچ خودرو را ببندید و کلیه تجهیزات برقی را خاموش کنید. کابل باتری را جدا کنید.
- ۲ زبانه را فشار دهید (به تصویر رجوع کنید) تا قاب باز شود.
- ۳ بررسی کنید که فیوزی نسوخته باشد.
- ۴ فیوز سوخته را با یک فیوز با همان مشخصات تعویض کنید.

مشخصات فیوز

عملکرد	شدت جریان	شماره
عملکرد		
کلید شیشه عقب چپ	30A	F1
واحد کنترل الکترونیک موتور	15A	F2
رله پمپ سوخت	15A	F3
بدون استفاده	15A	F4
بدون استفاده	20A	F5
رله برف پاک‌کن جلو	30A	F6
سوئیچ استارت ۱	30A	F7
جعبه فیوز محفظه سرنشین	50A	F8
رله پمپ خلاء برقی	30A	F9
واحد کنترل ABS/SCS (پمپ)	40A	F10
رله اصلی	30A	F11
بدون استفاده	30A	F12
سوئیچ استارت ۲، رله استارت	30A	F13

اطلاعات اضطراری

عملکرد	شدت جریان	شماره
حسگر اکسیژن، سوپاپ تغییر زمانبندی میل بادامک، پمپ آب الکترونیکی، سوپاپ کنترل دریچه تخلیه	15A	F26
انژکتور	10A	F27
واحد کنترل الکترونیک موتور، حسگر موقعیت کلاچ، رله پمپ خلاء برقی	15A	F28
رله کلاچ کمپرسور A/C	10A	F29
چراغ نور بالا، صفحه کیلومتر	15A	F30
بدون استفاده	30A	F31
گرمن آینه	7.5A	F32
بدون استفاده	20A	F33
سانروف	20A	F34
چراغ روشنایی در روز	10A	F35
رله چراغ دنده عقب	10A	F36

عملکرد	شدت جریان	شماره
واحد کنترل ABS/SCS (سوپاپ)	30A	F14
رله فن خنک کننده (1.5VCT)	40A	* F15
فن خنک کننده موتور (1.5T)	50A	* F15
رله فن	40A	F16
چراغ جلو چپ	10A	F17
چراغ جلو راست	10A	F18
بدون استفاده	20A	F19
بدون استفاده	7.5A	F20
کلید شیشه عقب راست	30A	F21
بدون استفاده	20A	F22
رله بوق	15A	F23
رله شیشه گرمن عقب	30A	F24
کویل سیستم جرقه	15A	F25

اطلاعات اضطراری

جعبه فیوز باتری

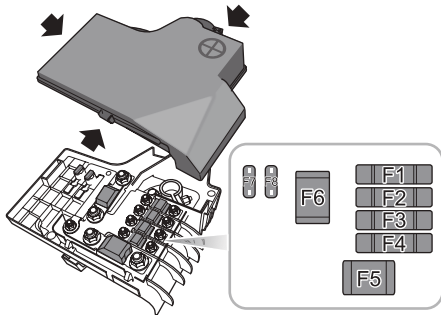

عملکرد	شدت جریان	شماره
چراغ کوچک سمت راست، چراغ پلاک، چراغ عقب	10A	F37
چراغ کوچک سمت چپ، روشنایی	10A	F38
واحد کنترل ABS/SCS	7.5A	F39
واحد کنترل الکترونیک موتور	10A	F40
دینام	7.5A	F41
کلید شیشه جلو چپ	30A	F42
کلید شیشه جلو راست	30A	F43

بررسی یا تعویض فیوزها

- ۱ سوئیچ خودرو را ببندید و کلیه تجهیزات برقی را خاموش کنید. کابل باتری را جدا کنید.
- ۲ زبانه را فشار دهید (به تصویر مراجعه کنید) تا قاب باز شود.
- ۳ بررسی کنید که فیوزی سوخته نباشد.
- ۴ فیوز سوخته را با یک فیوز با همان مشخصات تعویض کنید.

اطلاعات اضطراری

مشخصات فیوز

عملکرد	شدت جریان	شماره
جعبه فیوز محفظه موتور	125A	F1
سیستم فرمان برقی	80A	F2
-	-	F3
-	-	F4
دینام	150A	F5
-	-	F6
-	-	F7
-	-	F8

اطلاعات اضطراری

مشخصات	لامپ
W5W 5W	لامپ‌های پهن عقب
PY21W 21W	لامپ‌های راهنمای عقب
C10W 10W	لامپ‌های داخلی جلو و لامپ‌های مطالعه
C10W 10W	لامپ‌های مطالعه عقب
C10W 10W	لامپ صندوق عقب
W5W 5W	لامپ پلاک
W16W 16W	لامپ چراغ ترمز بالا

تعویض لامپ مشخصات لامپ

مشخصات	لامپ
H7 55W	نور بالا/نور پایین
W5W 5W	لامپ‌های پهن جلو
PY21W 21W	لامپ‌های راهنمای جلو
WY5W 5W	لامپ‌های راهنمای جانبی
W16W 16W	لامپ دنده عقب
P21/5W 21W/5W	لامپ‌های عقب/لامپ‌های ترمز

اطلاعات اضطراری

تعویض لامپ

قبل از تعویض هر لامپی، سوئیچ را ببندید و چراغ‌ها را خاموش کنید تا از احتمال ایجاد اتصال کوتاه جلوگیری شود.

توجه: لامپ تعویض شده باید از نظر مدل و مشخصات مانند لامپ اصلی باشد.

اگر حباب لامپ دارای خراشیدگی باشد یا اثر چربی یا عرق بدن روی آن مانده باشد، ممکن است تمرکز نور چراغ در هنگام روشن شدن آن تحت تاثیر قرار گیرد. دقت کنید که سطح حباب لامپ را با دست لمس نکنید، اگر لمس شد سطح آن را با پارچه تمیز کنید. در صورت نیاز، آثار انگشت باقی مانده بر روی لامپ را با الکل تمیز کنید.

اگر لازم است لامپی را تعویض کنید که در فهرست زیر درج نشده است، لطفاً با نمایندگی مجاز تماس بگیرید.

لامپ‌های داخلی جلو و لامپ‌های مطالعه

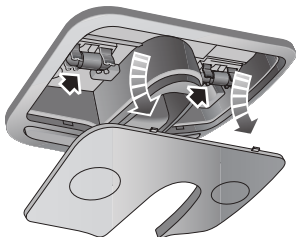

۱ با استفاده از یک پیچ گوشتی تخت کوچک، طلق چراغ را از روی مجموعه چراغ باز کنید.

۲ لامپ را از روی نگهدارنده جدا کنید.

مراحل نصب به صورت عکس مراحل باز کردن لامپ انجام می‌شود. برای نصب طلق، ابتدا دو زبانه قفل جلو را در محل قرار دهید و سپس طلق را به آرامی حرکت دهید تا دو زبانه عقبی در مجموعه چراغ سقف قفل شوند. طلق را به سمت بالا فشار دهید تا در محل خود قرار گیرد.

اطلاعات اضطراری

لامپ‌های مطالعه عقب *

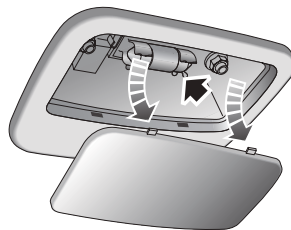

۱ با استفاده از یک پیچ گوشتی تخت کوچک، تعلق لامپ را از مجموعه چراغ باز کنید.

۲ لامپ را از روی نگهدارنده جدا کنید.

مراحل نصب به صورت عکس مراحل باز کردن لامپ انجام می‌شود. برای نصب تعلق، ابتدا دو زبانه قفل جلو را در محل قرار دهید و سپس تعلق را به آرامی حرکت دهید تا دو زبانه عقبی در مجموعه چراغ سقف قفل شوند. تعلق را به سمت بالا فشار دهید تا در جای خود قرار گیرد.

اطلاعات اضطراری

لامپ صندوق عقب

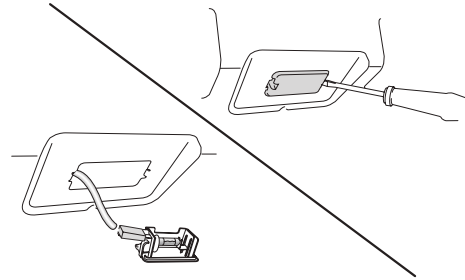

یک پیچ گوشتی تخت کوچک را در شکاف باریک طلق چراغ قرار دهید (مطابق شکل)، مجموعه لامپ را با دقت از پایه جدا کنید و لامپ را بیرون آورید.

مراحل نصب به صورت عکس مراحل باز کردن لامپ انجام می‌شود.

سرویس و نگهداری

سرویس و نگهداری	۲۳۰
درب موتور	۲۳۳
محفظه موتور	۲۳۵
موتور	۲۳۷
سیستم خنک کننده	۲۴۱
ترمز	۲۴۳
باتری	۲۴۵
شیشه شوی	۲۴۷
برف پاک‌کن‌ها	۲۴۹
لاستیک‌ها	۲۵۱
تمیز کردن و مراقبت از خودرو	۲۵۶

سرویس و نگهداری

سرویس و نگهداری

سرویس دوره‌ای

ایمنی، قابل اطمینان بودن و کارایی خودروی شما تاحدودی به سرویس و نگهداری مناسب بستگی دارد. دقت داشته باشید که سرویس و نگهداری خودرو بر اساس اطلاعات مندرج در "دفترچه گارانتی و سرویس و نگهداری" و در زمان لازم انجام شود.

سرویس

نمایشگر اطلاعات، شما را از زمان سرویس بعدی مطلع می‌کند. رجوع شود به "نمایشگر اطلاعات" در "بخش تجهیزات و کلیدهای کنترل". پس از انجام کامل هر سرویس، تنظیم مجدد زمان سرویس توسط نمایندگی مجاز ام جی پارس موتور انجام می‌شود.

توجه: اگر سرویس انجام نشود (یا نمایشگر تنظیم مجدد نشود)، زمان اعلام سرویس بعدی اشتباه خواهد بود.

سابقه سرویس

برای اطلاعات بیشتر به دفترچه گارانتی و سرویس و نگهداری مراجعه نمایید. مطمئن شوید که نمایندگی مجاز ام جی پارس موتور سابقه سرویس را بعد از هر سرویس مهر و امضاء کند.

تعویض روغن ترمز

تعویض روغن ترمز باید بر حسب اطلاعات "دفترچه گارانتی و سرویس و نگهداری" انجام شود.

توجه: تعویض روغن ترمز هزینه اضافی در بر خواهد داشت.

تعویض مایع خنک کننده

مایع خنک کننده موتور (محلول ضدیخ و آب) باید بر حسب اطلاعات درج شده در "دفترچه گارانتی و سرویس و نگهداری" تعویض شود.

توجه: تعویض مایع خنک کننده هزینه اضافی در بر خواهد داشت.

کنترل آلاینده‌گی

خودروی شما به تجهیزات کنترل انتشار گازهای آلاینده مجهز شده است که جهت پاسخگویی به شرایط و الزامات قانونی خاص منطقه طراحی شده است. تنظیمات غیر صحیح موتور بر میزان انتشار آلاینده‌ها، بهره‌وری موتور و مصرف سوخت اثر منفی می‌گذارد و باعث بالا رفتن دما و در نتیجه آسیب رسیدن به کاتالیست کانورتور و موتور نیز می‌گردد.

سرویس و نگهداری

بررسی های هفتگی

- سطح روغن موتور.
- سطح مایع خنک کننده.
- سطح روغن ترمز.
- سطح مایع شیشه شوی.
- فشار باد و وضعیت لاستیک‌ها.
- عملکرد سیستم تهویه مطبوع.

توجه: اگر از خودرو برای مدت‌های طولانی و با سرعت بالا استفاده می‌کنید، سطح روغن موتور باید در دفعات بیشتری بررسی شود.

شرایط خاص استفاده

اگر اغلب از خودرو در محیط‌های پر گرد و خاک یا در شرایط آب و هوایی خیلی سرد یا خیلی گرم استفاده می‌شود، توجه بیشتری باید به الزامات سرویس داشته باشید. عملیات سرویس و نگهداری ویژه مورد نیاز خواهد بود (به دفترچه گارانتی و سرویس و نگهداری مراجعه کنید یا با نمایندگی مجاز ام جی پارس موتور تماس بگیرید).

تذکرات مهم

توجه داشته باشید که تعویض، تغییر یا تعدیل غیر مجاز این تجهیزات توسط مالک یا تعمیرکار باعث خارج شدن خودرو از گارانتی سازنده می‌گردد. همچنین نباید تغییری در تنظیمات موتور ایجاد شود.

سرویس و نگهداری توسط مالک

 هرگونه کاهش قابل ملاحظه یا تخلیه سریع مایعات خودرو، یا ساییدگی شدید لاستیک باید بلافاصله گزارش شود. برای اطلاعات بیشتر به نمایندگی مجاز ام جی پارس موتور مراجعه کنید.

علاوه بر سرویس‌های دوره‌ای ذکر شده، برخی بررسی‌های ساده نیز باید به طور مداوم انجام شوند که می‌توانند توسط خود شما صورت گیرند. توصیه‌های لازم در صفحات بعدی ارائه شده است.

بررسی‌های روزانه

- عملکرد چراغ‌ها، بوق، چراغ‌های راهنما، برف پاک‌کن‌ها، شیشه‌شوی و چراغ‌های هشدار.
- عملکرد کمربندهای ایمنی و ترمزها.
- اثر مایعات در زیر خودرو که نشانگر وجود نشتی است.
- وضعیت لاستیک‌ها.

سرویس و نگهداری

ایمنی در هنگام سرویس و نگهداری



فن‌های خنک کننده موتور ممکن است تا چند دقیقه پس از خاموش کردن موتور همچنان فعال باقی بمانند. هنگام کار در محفظه موتور از فن‌ها فاصله بگیرید.

در صورت نیاز به انجام سرویس و نگهداری، توصیه‌های ایمنی زیر را در نظر داشته باشید:

- دست‌ها و لباس خود را از تسمه‌ها و پولی‌ها دور نگه دارید.
- اگر خودرو تازه متوقف شده است، تا زمان خنک شدن کامل موتور به آگزوز و اجزاء سیستم خنک کننده دست نزنید.
- هنگام روشن بودن موتور یا باز بودن سوئیچ، به اتصالات یا قطعات الکتریکی دست نزنید.
- موتور خودرو را در محیط بسته و بدون تهویه روشن نگذارید، زیرا گازهای آگزوز سمی و بسیار خطرناک هستند.
- زیر خودرویی که فقط روی جک تعویض چرخ قرار دارد کار نکنید.
- جرقه یا شعله باز را به محفظه موتور نزدیک نکنید.
- از لباس محافظ و در صورت لزوم از دستکش‌هایی نفوذناپذیر استفاده کنید.

- قبل از انجام کار در محفظه موتور، دست‌بندهای فلزی و جواهرات خود را باز کنید.
- مراقب باشید قطعات فلزی یا ابزار آلات باعث اتصال بین قطب‌ها یا ترمینال‌های باتری نشوند.

مایعات سمی

مایعات استفاده شده در خودروها سمی هستند و نباید نوشیده شوند یا با زخم‌های باز در تماس قرار گیرند. این مایعات شامل اسید باتری، ضدیخ، روغن ترمز و فرمان، سوخت، روغن موتور و مایع شیشه شوی می‌شوند.

برای امنیت خود، همیشه دستورالعمل‌های چاپ شده روی برچسب‌ها و قوطی‌ها را بخوانید و آنها را رعایت کنید.

روغن موتور مستعمل

تماس طولانی با روغن موتور می‌تواند باعث مشکلات پوستی شدید، التهاب و سرطان پوست شود. پس از تماس با این ماده، محل را به خوبی شستشو دهید. روغن مستعمل باید به شکل صحیح معدوم شود. معدوم کردن غیر صحیح روغن موتور می‌تواند محیط زیست را به خطر بیندازد.

سرویس و نگهداری

درب موتور

باز کردن درب موتور

زمانی که درب موتور باز است یا به صورت کامل بسته نشده است رانندگی نکنید.

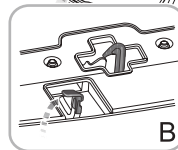
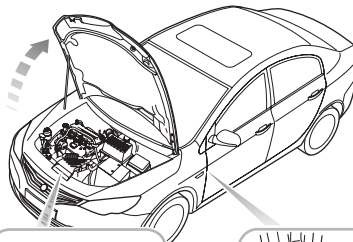

- از داخل خودرو، دستگیره آزادکننده درب موتور را بکشید (A).
- اهرم واقع در قفل درب موتور را به سمت بالا راست فشار دهید تا درب موتور آزاد شود (B).
- درب موتور را بالا بیاورید و آن را توسط میله نگهدارنده مهار کنید.

بستن درب موتور

درب موتور را با یک دست نگه دارید و با دست دیگر میله نگهدارنده را آزاد کنید و آنرا در محل خود قرار دهید. سپس درب موتور را با هر دو دست بگیرید و پایین بیاورید. درب موتور را تا فاصله ۲۰ تا ۳۰ سانتی متری قفل پایین آورده و سپس آن را با نیروی مناسب جهت بسته شدن کامل روی قفل رها کنید.

پس از بستن درب موتور، لبه جلویی آن را بالا ببرید تا از محکم قفل شدن درب مطمئن شوید. اگر کاملاً قفل نشده است مراحل بستن را دوباره تکرار کنید.

سرویس و نگهداری

تذکرات مهم

- به لحاظ ایمنی، درب موتور باید در هنگام حرکت خودرو کاملاً بسته باشد. بنابراین، همیشه بعد از بستن درب موتور وضعیت درگیری کامل زبانه قفل و قرارگیری صحیح درب موتور نسبت به قطعات بدنه را بررسی کنید.
- اگر در زمان رانندگی متوجه شدید که درب موتور به طور کامل بسته نیست، خودرو را بلافاصله ضمن رعایت نکات ایمنی متوقف کنید، درب موتور را ببندید و مجدداً حرکت کنید.
- هنگام جدا کردن میله نگهدارنده درب موتور دقت داشته باشید که همچنان برای نگه داشتن درب موتور به نیروی خارجی نیاز است. در غیر این صورت درب موتور بر اثر وزن خود پایین خواهد آمد که باعث آسیب رسیدن به خودرو و وارد آمدن جراحت خواهد شد.
- زمان اعمال نیرو برای بستن درب موتور دقت کنید تا دستتان زیر آن آسیب نبیند.

سرویس و نگهداری

محفظه موتور

محفظه موتور 1.5L

هنگام کار کردن در محفظه موتور همیشه توصیه‌های قسمت "ایمنی در هنگام سرویس و نگهداری" را مورد توجه قرار دهید. رجوع شود به "نگهداری" در بخش "سرویس و نگهداری".



- 1 مخزن شیشه شوی (درپوش آبی)
- 2 مخزن مایع خنک کننده (درپوش سفید)
- 3 درپوش مخزن روغن (درپوش زرد)
- 4 میله گیج روغن موتور (زرد)
- 5 مخزن روغن ترمز (درپوش سیاه)

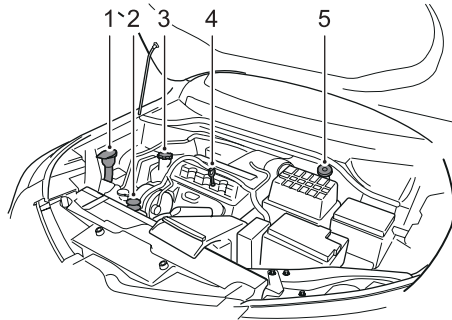

سرویس و نگهداری

محفظه موتور توربو شارژ 1.5L

هنگام کار کردن در محفظه موتور همیشه توصیه‌های قسمت "ایمنی در هنگام سرویس و نگهداری" را مورد توجه قرار دهید. رجوع شود به "نگهداری" در بخش "سرویس و نگهداری".



- 1 مخزن شیشه شوی (درپوش آبی)
- 2 مخزن مایع خنک کننده (درپوش سیاه)
- 3 درپوش مخزن روغن (درپوش زرد)
- 4 میله گیج روغن موتور (زرد)
- 5 مخزن روغن ترمز (درپوش سیاه)

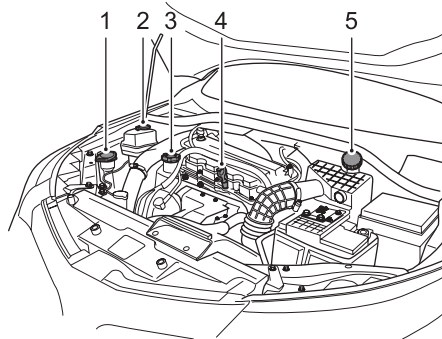

سرویس و نگهداری

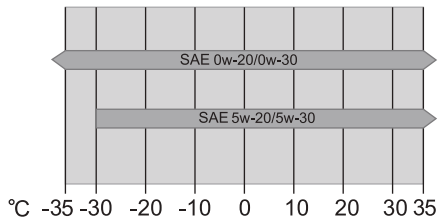

موتور

روغن موتور 1.5L

طبقه‌بندی روغن‌های موتور طبق ACEA

انجمن سازندگان خودرو اروپایی (ACEA) روغن‌های موتور را بر حسب کارایی و کیفیت طبقه‌بندی می‌کنند. برای استفاده بهینه از خودرو لطفاً از روغن موتور ACEA A1/B1 که توسط سازنده توصیه شده‌است استفاده کنید.

میزان شاخص گرانشی روغن را بر حسب دمای محیط انتخاب کنید. اگر تغییرات دمایی کم است از همان روغن با گرانشی اصلی استفاده کنید.

اگر از خودرو در منطقه خیلی سرد استفاده می‌کنید توصیه ما استفاده از روغن موتور SAE 0W-30 است.

سرویس و نگهداری

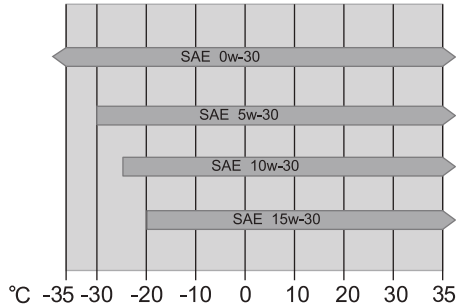

روغن موتور توربو شارژ 1.5L

طبقه‌بندی روغن‌های موتور طبق ACEA

انجمن سازندگان خودرو اروپایی (ACEA) روغن‌های موتور را بر حسب کارایی و کیفیت طبقه‌بندی می‌کنند. برای استفاده بهینه از خودرو لطفاً از روغن موتور ACEA A1/B1 که توسط سازنده توصیه شده‌است استفاده کنید.

میزان شاخص گرانشی روغن را بر حسب دمای محیط انتخاب کنید. اگر تغییرات دمایی کم است از همان روغن با گرانشی اصلی استفاده کنید.

اگر از خودرو در منطقه خیلی سرد استفاده می‌کنید توصیه ما استفاده از روغن موتور SAE 0W-30 است.

سرویس و نگهداری

سطح روغن را به صورت هفتگی بررسی کنید و در صورت نیاز روغن اضافه کنید. بهتر است سطح روغن هنگام سرد بودن موتور و قرار داشتن خودرو در زمین هموار انجام شود. اگر موتور تازه خاموش شده و هنوز گرم است، حداقل به مدت پنج دقیقه پس از بستن سوئیچ صبر کنید و سپس سطح روغن را اندازه‌گیری کنید.

- ۱ میله اندازه‌گیری را بیرون بیاورید و روغن روی آن را تمیز کنید.
- ۲ به آرامی میله اندازه‌گیری را وارد کنید و دوباره برای بررسی سطح روغن آن را بیرون بیاورید؛ سطح روغن نباید پایین‌تر از علامت MIN روی میله اندازه‌گیری باشد.
- ۳ درپوش روغن موتور را باز کنید و روغن اضافه کنید تا سطح آن بین علامت MAX و MIN روی میله اندازه‌گیری قرار گیرد.
- ۴ به مدت ۵ دقیقه صبر کنید و مجدداً سطح روغن را بررسی کنید و اگر لازم است به مقدار لازم روغن اضافه کنید - بیش از حد پر نکنید!
- ۵ در پایان دقت کنید تا میله اندازه‌گیری کاملاً داخل شده و درپوش روغن نیز به خوبی بسته شده باشد.

بررسی و افزایش سطح روغن موتور

رانندگی با خودرو در حالیکه سطح روغن آن بالا یا زیر علائم روی میله اندازه‌گیری روغن باشد، باعث آسیب به موتور می‌شود. مراقب باشید روغن روی موتور گرم نریزد - خطر آتش‌سوزی!

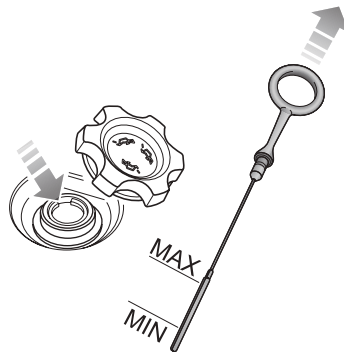

موتور 1.5L

سرویس و نگهداری

مشخصات روغن موتور

از روغن توصیه شده و تأیید شده توسط سازنده استفاده کنید. به "سیالات توصیه شده و ظرفیت‌ها" در بخش "مشخصات فنی" رجوع کنید.

توجه: از هیچ نوع مکمل روغن استفاده نکنید.

تذکرات مهم
اگر از خودرو به مدت طولانی و در سرعت‌های بالا استفاده می‌شود، سطح روغن موتور را در دفعات بیشتر بررسی کنید.

سرویس و نگهداری

سیستم خنک کننده

بررسی و افزایش سطح مایع خنک کننده

در پوش کنترل فشار را در زمان داغ بودن سیستم خنک کننده باز نکنید - فوران بخار یا مایع خنک کننده باعث جراحت شدید می شود.

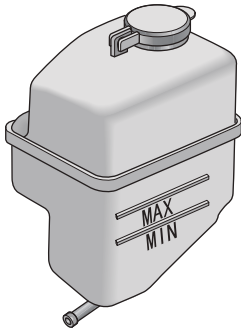

موتور توربو شارژ 1.5L

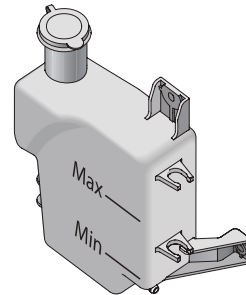

موتور 1.5L

سرویس و نگهداری

توجه: اضافه کردن مواد ضد رسوب یا هر نوع افزودنی دیگر به مایع خنک کننده موتور می‌تواند باعث آسیب رساندن به موتور شود. برای دریافت جزئیات مرتبط با مواد ضد رسوب یا افزودنی‌ها لطفاً با نمایندگی مجاز تماس بگیرید.

ضدیخ

ضدیخ سمی است و در صورت بلع می‌تواند باعث مرگ شود - قوطی‌های آن را محکم ببندید و دور از دسترس کودکان قرار دهید. در صورت تماس اتفاقی فوراً بدن‌بال کمک‌های اولیه پزشکی باشید.



اجازه ندهید ضدیخ در تماس با پوست یا چشم‌ها قرار گیرد. در صورت تماس اتفاقی سریعاً با آب فراوان شستشو دهید. اگر چشم‌ها هنوز قرمز هستند، درد دارند یا احساس ناراحتی دارید، فوراً به پزشک مراجعه کنید.



سیستم خنک کننده باید به صورت هفتگی بررسی شود. در زمان بررسی، خودرو باید در سطح صاف پارک شود و سیستم خنک‌کاری کاملاً سرد باشد. اگر سطح آن پایین‌تر از علامت "MIN" باشد، درپوش مخزن انبساط را باز کنید و مایع خنک‌کننده اضافه کنید. ولی سطح آن نباید بالاتر از علامت "MAX" قرار گیرد.

توجه: هنگام پر کردن مایع خنک‌کننده مراقب باشید تا روی بدنه خودرو نریزد زیرا می‌تواند باعث آسیب رساندن به سطوح رنگی شود.

در صورت کاهش قابل توجه سطح مایع خنک‌کننده در دوره زمانی کوتاه مدت که ممکن است به دلیل نشتی باشد، لطفاً برای تعمیرات به نمایندگی مجاز مراجعه کنید.

مشخصات مایع خنک کننده

از مایع خنک‌کننده توصیه و تأیید شده سازنده استفاده کنید (مخلوط مایع خنک کننده و آب)، به "سیالات توصیه شده و ظرفیت‌ها" در بخش "مشخصات فنی" مراجعه کنید.

توجه: در شرایط اضطراری می‌توان مقدار کمی آب تمیز به مخزن سیستم خنک‌کننده اضافه نمود. اما توجه داشته باشید که با این کار میزان محافظت در برابر یخ‌زدگی کاهش می‌یابد. از مایعات ضد یخ گوناگون با فرمول‌های ساخت مختلف در سیستم خنک‌کننده استفاده نکنید.

ترمز

لنت‌های ترمز

 هنگام رانندگی، پای خود را برای استراحت روی پدال ترمز قرار ندهید؛ این کار می‌تواند باعث داغ شدن ترمزها، کاهش عملکرد و ساییدگی شدید شود.

رده قابل قبول کاری برای قطعات اصطکاکی سیستم ترمز: ضخامت لنت‌های جلو و عقب کمتر از ۲ میلی‌متر نباشند، ضخامت دیسک‌های جلو کمتر از ۲۲-۲۴ میلی‌متر، و ضخامت دیسک‌های عقب کمتر از ۷-۹ میلی‌متر نباشند.

در ۱۵۰۰ کیلومتر اولیه از ترمز شدید اجتناب کنید.

به خاطر داشته باشید که سرویس‌های دوره‌ای برای اطمینان از میزان ساییش قطعات سیستم ترمز ضروری هستند و تعویض به‌موقع آنها ضمانت ایمنی طولانی مدت و نهایت بهره‌وری از خودرو می‌باشد.

پس از تعویض لنت ترمز یا دیسک ترمز، دوره آب‌بندی ضروری آنها ۸۰۰ کیلومتر است.

بررسی و افزایش سطح روغن ترمز

 روغن ترمز سمی است- ظرف نگهداری آن را محکم ببندید و در مکانی دور از دسترسی کودکان قرار دهید. در صورت تماس اتفاقی با روغن ترمز، بلافاصله به پزشک مراجعه کنید.

 اجازه ندهید روغن ترمز در تماس با پوست و چشم‌ها قرار گیرد، در صورت تماس، با مقدار زیادی آب آنها را شستشو دهید.

سطح روغن ترمز را به صورت هفتگی بررسی کنید. در زمان بررسی، خودرو را روی سطح صاف قرار دهید و سیستم را خنک نگه دارید.

سطح روغن ترمز از روی گلوئی مخزن قابل مشاهده است و سطح آن را تا حد ممکن در حد "MAX" قرار دهید. سطح پایین‌تر از "MIN" مجاز نیست.

سرویس و نگهداری

تذکرات مهم

روغن ترمز باید هر دو سال یکبار تعویض شود.

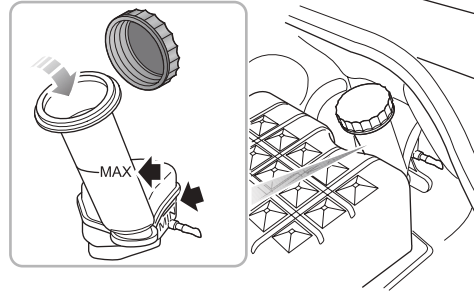

توجه: روغن ترمز سطوح رنگ شده را خراب می‌کند. سطح آغشته به روغن را با یک پارچه جاذب سریعاً تمیز کنید سطح مربوطه را با مخلوط آب و شامپو خودور شستشو دهید.

مشخصات روغن ترمز

لطفاً از روغن ترمز توصیه و تأیید شده توسط شرکت سازنده استفاده کنید. مراجعه شود به "سیالات توصیه شده و ظرفیت‌ها".

سرویس و نگهداری

باتری

سرویس و نگهداری باتری



در زمان خاموش بودن موتور خودرو از تجهیزات برقی در یک دوره زمانی طولانی استفاده نکنید، در غیر این صورت، باعث تخلیه شدید باتری می‌شوید و امکان استارت زدن مجدد خودرو وجود نخواهد داشت.

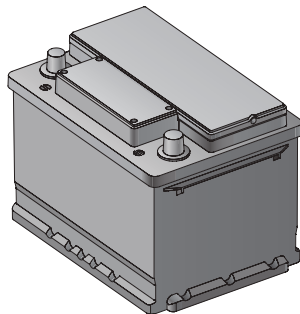

درب موتور را باز کنید، قاب بیرونی باتری را جدا کنید (طبق شکل)، سپس باتری قابل مشاهده است. باتری از نوع بی‌نیاز به سرویس است، بنابراین احتیاجی به اضافه کردن الکترولیت ندارد.

توجه: اگر از خودرو برای مدت طولانی (بیش از ۱ ماه) استفاده نخواهد شد، توصیه می‌شود تا بست قطب منفی باتری را جدا کنید. قبل از اتصال یا جدا کردن قطب منفی باتری، باید مطمئن شوید که سوئیچ در وضعیت OFF قرار داشته باشد. در خودروهایی که مجهز به سیستم هوشمند روشن-خاموش جهت کاهش مصرف سوخت هستند، پس از اتصال مجدد قطب منفی، باتری باید برای حداقل ۴ ساعت رها شود زیرا تا قبل از آن سیستم خودکار روشن-خاموش عمل نخواهد کرد.

توجه: اگر از خودرو برای مدت طولانی (بیش از ۱ ماه) استفاده نخواهد شد، توصیه می‌شود تا بست قطب منفی باتری را جدا کنید. قبل از اتصال یا جدا کردن قطب منفی باتری، باید مطمئن شوید که سوئیچ در وضعیت OFF قرار داشته باشد.

تعویض باتری

باتری حاوی اسید سولفوریک است که ماده‌ای سمی و خورنده می‌باشد.



باتری حاوی اسید سولفوریک است که ماده‌ای سمی و خورنده می‌باشد. بنابراین لطفاً جهت بازکردن و نصب باتری به نمایندگی مجاز ام‌جی پارس موتور مراجعه کنید و فقط باتری از همان نوع و مشخصات باتری اصل استفاده کنید.

باتری را نمی‌توان بعد از استفاده دورانداخت زیرا باعث صدمه به محیط زیست می‌شود. باید توسط سازمان‌های حرفه‌ای مورد باز یافت قرار گیرد. برای اطلاعات بیشتر به نمایندگی مجاز ام‌جی پارس موتور مراجعه کنید.



سرویس و نگهداری



شیشه شوی

بررسی و افزایش سطح مایع شیشه‌شوی

به دلیل قابل اشتعال بودن مایع شستشو، اجازه ندهید مایع شستشو در مجاورت شعله آتش یا منبع جرقه قرار گیرد.



هنگام پر کردن مایع شستشو، اجازه ندهید این مایع روی قطعات موتور یا سطح رنگی بدنه خودرو بریزد. اگر مایع شستشو روی دست‌ها یا بدنتان ریخت فوراً آن را با آب تمیز بشوئید.



سطح مایع شستشوی شیشه را هر هفته بررسی کنید. در زمان کم بودن سطح مایع شستشو لطفاً آن را پر کنید.

توجه: از ضد یخ یا مخلوط سرکه/آب در مخزن شیشه‌شوی استفاده نکنید زیرا ضد یخ باعث صدمه به رنگ می‌شود و سرکه نیز باعث خرابی پمپ سیستم شستشو خواهد شد.

سرویس و نگهداری

اگر نازل گرفتگی دارد، یک سوزن یا سیم نازک فلزی را داخل سوراخ آن قرار دهید و گرفتگی را باز کنید.

مشخصات مایع شیشه‌شوی

از مایع شستشو تأیید شده توسط SAIC Motor استفاده کنید. مراجعه شود به "سیالات توصیه شده و ظرفیت‌ها" در بخش "اطلاعات فنی".

تذکرات مهم

- از مایع شستشو تأیید شده توسط SAIC Motor استفاده کنید. استفاده از مایع شستشوی اشتباه در زمستان بدلیل یخ‌زدگی باعث آسیب به پمپ می‌شود.
- فعال کردن کلید شستشو در زمان خالی بودن مخزن مایع شوینده باعث آسیب دیدن پمپ می‌شود.
- فعال کردن برف پاک‌کن در زمان خشک بودن شیشه جلو و خالی بودن مخزن مایع شوینده باعث آسیب دیدن شیشه جلو می‌شود. زمانی که به اندازه کافی مایع شستشو وجود دارد لطفاً مایع شوینده را بپاشید و برف پاک‌کن را فعال کنید.

نازل‌های شیشه‌شوی

آب‌پاش را بصورت دوره‌ای فعال کنید تا تمیز بودن نازل‌ها و جهت صحیح پاشش آنها را بررسی کنید.

نازل‌های شیشه‌شوی در زمان تولید تنظیم شده‌اند و بطور معمول احتیاج به تنظیم مجدد ندارند. اما در صورت نیاز شما می‌توانید یک سوزن داخل سوراخ نازل قرار دهید و کمی آن را بالا بیاورید، پاشش مایع شستشو باید در مرکز شیشه‌جلو باشد.

برف پاک‌کن‌ها تیغه‌های برف پاک‌کن

تذکرات مهم

- گریس، سیلیکون و محصولات نفتی باعث خرابی و کاهش تأثیر تیغه‌های برف پاک‌کن می‌شوند. تیغه‌های برف پاک‌کن را در آب گرم و صابون شستشو دهید و وضعیت آنها را بصورت دوره‌ای بررسی کنید.
- شیشه جلو را تمیز نگهدارید و سعی نکنید توسط برف پاک‌کن گل و لای را از روی شیشه پاک کنید زیرا این کار روی عملکرد تیغه‌های برف پاک‌کن تأثیر می‌گذارد و عمر کاری آنها را کاهش می‌دهد.
- اگر لاستیک آنها خشک شده‌است یا ترک روی آنها مشاهده می‌کنید و یا روی شیشه خط می‌اندازند و سطح را کاملاً تمیز نمی‌کنند، تیغه‌های برف پاک‌کن نیاز به تعویض دارند.
- شیشه جلو را با شوینده تأیید شده تمیز کنید و مطمئن شوید که شیشه جلو قبل از تعویض برف پاک‌کن‌ها کاملاً تمیز شده باشد. فقط از تیغه‌های برف پاک‌کن با همان مشخصات اصل استفاده کنید.
- اگر برف پاک‌کن یا شیشه جلو با برف و یخ پوشیده شده‌اند یا یخ زده‌اند، لطفاً قبل از استفاده از برف پاک‌کن، برف و یخ را از روی شیشه و تیغه‌ها پاک کنید تا برف پاک‌کن‌ها آسیب نبینند.

سرویس و نگهداری

تعویض تیغه‌های برف پاک‌کن

۶ قبل از اینکه تیغه‌های برف پاک‌کن روی شیشه جلو قرار گیرند، بررسی کنید به درستی در بازویی نصب شده باشند

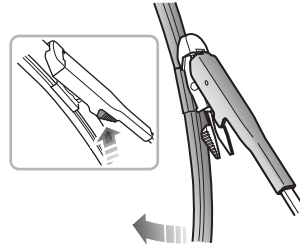

- ۱ بازوی برف پاک‌کن را از روی شیشه بالا بیاورید.
- ۲ بوسیله فشار دادن دو زبانه و چرخش تیغه برف پاک‌کن، آن را از بازوی برف پاک‌کن جدا کنید.
- ۳ قلاب تیغه را از روی بازوی برف پاک‌کن جدا کنید.
- ۴ نوک بازویی را در شیار تیغه برف پاک‌کن جدید قرار دهید.
- ۵ تیغه برف پاک‌کن را به سمت بازویی بگردانید تا زبانه‌ها درگیر شوند.

سرویس و نگهداری

در ۵۰۰ کیلومتر اولیه پیمایش باید با احتیاط رانندگی کنید، همچنین این کار باعث افزایش طول عمر مفید لاستیک‌ها نیز می‌شود.

آسیب‌دیدگی لاستیک‌ها و رینگ‌ها اغلب اتفاق می‌افتد. هر نوع لرزش نامتعارف یا کشیده شدن خودرو در زمان رانندگی نشان دهنده آسیب دیدگی لاستیک است. اگر احساس می‌کنید لاستیک‌ها آسیب دیده‌اند، لطفاً خیلی سریع سرعت را کاهش دهید و هنگام توقف وضعیت آسیب دیدگی لاستیک‌ها را بررسی کنید. اگر آثار آسیب دیدگی از بیرون مشخص نیست، با سرعت کم به رانندگی ادامه دهید و به نزدیکترین نمایندگی مجاز ام جی پارس موتور جهت بررسی مراجعه کنید.

لاستیک‌هایی که علامت جهت چرخش دارند

روی دیواره لاستیکی که جهت چرخش و طرح آج خاص دارد یک علامت فلش وجود دارد و شما باید این جهت چرخش مشخص شده را در نظر داشته باشید. در این صورت بهترین عملکرد حرکتی در برابر شناور شدن، افزایش چسبندگی، کاهش صدا، افزایش عمر مفید کاری و غیره قابل دستیابی است.

عمر لاستیک‌ها

فشار باد صحیح و رانندگی معتدل باعث افزایش عمر کاری لاستیک‌ها می‌شود. توصیه می‌شود موارد زیر را مورد نظر داشته باشید:

لاستیک‌ها

نمای کلی

- باید دقت زیادی طی ۵۰۰ کیلومتر اولیه پیمایش با لاستیک‌های نو داشته باشید.
- شما فقط می‌توانید با سرعت کم از روی جدول یا موانعی شبیه آن عبور کنید و در زمان عبور تا حد ممکن چرخ را در زاویه صحیح قرار دهید.
- همیشه لاستیک‌ها را از نظر آسیب دیدگی بررسی کنید (پنچری، خراشیدگی، ترک و قلوه‌کن‌شدن) و در هنگام مناسب ذرات خارجی گیر کرده در آج‌ها را جدا کنید.
- از تماس لاستیک‌ها با روغن، گریس و سوخت جلوگیری کنید.
- برای جلوگیری از کثیف شدن سوپاپ چرخ شما باید همیشه درپوش سوپاپ را نصب و بسته نگهدارید.
- قبل از باز کردن چرخ‌ها آنها را علامت بزنید تا در زمان نصب در موقعیت صحیح قرار گیرند.
- چرخ‌ها یا لاستیک‌های باز شده را در جای خنک و خشک و تا حد امکان دور از نور خورشید نگهداری کنید.

لاستیک‌های نو

لاستیک‌های نو در ابتدای استفاده قابلیت چسبندگی مناسبی ندارند و

سرویس و نگهداری

ایراد زوایای فرمان

زوایای نامناسب چرخ‌ها نه تنها باعث افزایش ساییدگی لاستیک‌ها می‌شوند بلکه روی ایمنی رانندگی نیز تأثیر می‌گذارند. در صورت مشاهده ساییدگی غیر طبیعی لاستیک‌ها در اثر نامیزان بودن زوایای چرخ، به نمایندگی مجاز ام جی پارس موتور مراجعه کنید.

- بررسی فشار باد را حداقل یکبار در ماه و هنگام سرد بودن لاستیک‌ها انجام دهید؛
- با سرعت رانندگی نکنید و در پیچ‌ها گاز ندهید؛
- ساییدگی غیر معمول لاستیک‌ها را همیشه بررسی کنید. عوامل زیر تأثیر مستقیم روی عمر کاری لاستیک‌ها دارند:

فشار باد

هر دو حالت کم یا زیاد بودن فشار باد لاستیک‌ها باعث ساییدگی نامناسب می‌شوند و عمر لاستیک را کم می‌کنند و تأثیر معکوسی روی عملکرد حرکتی خودرو دارند.

حالت رانندگی

رانندگی سریع در پیچ‌های جاده، شتابگیری با شدت و ترمز ناگهانی (ایجاد صدا از چرخ‌ها) ساییدگی لاستیک‌ها را افزایش می‌دهد.

بالانس چرخ‌ها

چرخ‌های یک خودرو نو بالانس شده‌اند، اما خارج شدن از بالانس برای چرخ‌ها به دلایل گوناگونی ممکن است پدید آید.

اگر لرزش در فرمان و ساییدگی بیش از حد در لاستیک‌ها دارید، باید مجدداً چرخ‌ها را بالانس کنید. همچنین هر لاستیک جدیدی که تازه نصب یا تعمیر شده است باید دوباره بالانس شود.

سرویس و نگهداری

بررسی لاستیک



لاستیک‌های معیوب خطرناک هستند! اگر یک لاستیک معیوب است، سایدگی شدید یا فشار باد نامناسب دارد رانندگی نکنید.

همیشه وضعیت لاستیک‌ها را در زمان رانندگی مد نظر داشته باشید و بصورت دوره‌ای وضعیت آج‌ها و دیواره را از نظر برآمدگی، بریدگی و سایدگی بررسی کنید.

توجه: از تماس لاستیک‌ها با روغن، گریس و سوخت جلوگیری کنید.

فشار باد



قبل از آغاز مسافرت طولانی، فشار باد باید بررسی شود.

حداقل فشار باد را یکبار در ماه و در زمان سرد بودن لاستیک‌ها بررسی کنید.

اگر لازم است فشار باد را در زمان گرم بودن لاستیک‌ها بررسی کنید با افزایش ۰,۰۴ تا ۰,۰۳ مگاپاسکال مواجه خواهید شد. در این شرایط هرگز فشار باد چرخ را جهت برابر شدن با فشار باد توصیه شده در حالت سرد کم نکنید.

سوپاپ چرخ

درپوش‌های سوپاپ را همیشه محکم ببندید تا از ورود غبار به سوپاپ جلوگیری شود. نشستی سوپاپ‌ها (به صدای نشستی گوش دهید) را در زمان تنظیم فشار باد بررسی کنید.

لاستیک پنچر

اگر لاستیک توسط یک جسم تیز پنچر شود، آن را داخل لاستیک رها کنید چون ممکن است باعث ایجاد نشستی نشود. اگر از این موضوع مطلع شدید، سرعت خودرو را بلافاصله کاهش دهید و با احتیاط تا زمان تعویض با چرخ زاپاس یا تعمیر لاستیک رانندگی کنید.

توجه: اگر دیواره لاستیک آسیب ببیند یا معیوب شود، لاستیک را فوراً تعویض کنید و سعی نکنید آن را تعمیر نمایید.

نشانه‌گر سایدگی لاستیک

لاستیک‌های نصب شده دارای نشانه‌گر سایدگی با ارتفاع ۱,۶ میلی‌متر از پایه آج هستند که بصورت عمود نسبت به جهت چرخش هستند و در محیط لاستیک ایجاد شده‌اند. علامت آن روی دیواره چرخ بصورت حروف بزرگ TWI یا یک مثلث است و موقعیت آن را نشان می‌دهد.

سرویس و نگهداری

تعویض لاستیک

توصیه می‌شود که از لاستیک با همان مشخصات لاستیک اصلی استفاده شود. لاستیک‌های موقتی با مشخصات متفاوت یا لاستیک‌های تأیید نشده باعث ایجاد تأثیر معکوس در نحوه رانندگی و ایمنی خواهند شد. برای تضمین بهتر ایمنی شما، توصیه می‌شود با نمایندگی مجاز ام جی پارس موتور مشورت کنید.



انجام بالانس پس از تعویض چرخ‌ها الزامی است.

جابجایی چرخ‌ها

توصیه می‌شود چرخ‌ها را برای ساییدگی یکسان روی خودرو جابجا کنید.

اگر ساییدگی چرخ‌های جلو زیاد است، توصیه می‌شود چرخ‌های جلو را با عقب طبق شکل جابجا کنید. این کار از ساییدگی ناخواسته، برآمدگی و برهم خوردن بالانس لاستیک جلوگیری می‌کند.

اگر ساییدگی روی سطح لاستیک مشاهده شود بهتر است که چرخ‌ها را به صورت ضربدری جابجا کنید.

هنگامی که ساییدگی لاستیک به ۱٫۶ میلی‌متر یا کمتر برسد، نشانگر روی سطح آج نمایان می‌شود و بصورت یک نوار افقی روی پهنای لاستیک دیده می‌شود.

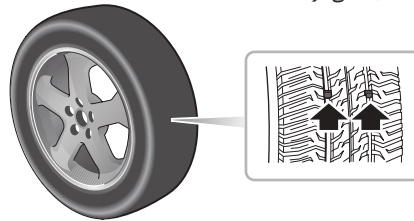

تذکرات مهم

اگر نشانگر نمایان شود، لاستیک باید تعویض شود در غیر این صورت احتمال تصادف وجود دارد.

سرویس و نگهداری

زنجیر چرخ

زنجیر چرخ نامناسب می‌تواند باعث آسیب به لاستیک‌ها، چرخ‌ها، سیستم تعلیق، ترمزها یا بدنه خودرو شود.

به موارد زیر در زمان استفاده توجه داشته باشید:

- زنجیر چرخ‌ها فقط باید روی چرخ‌های جلو نصب شوند؛
- ضخامت زنجیرهای چرخ نباید از ۱۲ میلی‌متر بیشتر باشد؛
- لطفاً دستورالعمل نصب و میزان کشش زنجیرهای چرخ و همینطور محدودیت سرعت در جاده‌های مختلف را رعایت کنید؛
- با سرعت بیشتر از ۵۰ کیلومتر در ساعت رانندگی نکنید؛
- برای جلوگیری از آسیب دیدن لاستیک و ساییدگی زیاد زنجیر چرخ، هنگام قرار گرفتن روی جاده بدون برف باید زنجیرهای چرخ باز شوند.

توجه: اگر اغلب در جاده‌های سرد، برفی و یخ زده رانندگی می‌کنید، توصیه می‌شود از لاستیک‌های زمستانی استفاده کنید. برای اطلاع از جزئیات با نمایندگی مجاز ام جی پارس موتور تماس بگیرید.

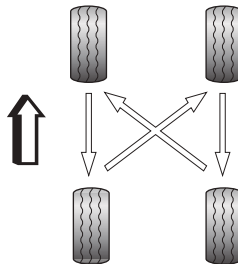

توجه: اگر آج لاستیک‌ها از نوع جهت‌دار است (بوسیله فلش روی دیواره مشخص شده است)، آنها را بصورت ضربدری جابجا نکنید. شما می‌توانید چرخ‌های جلو و عقب را جابجا کنید.

سرویس و نگهداری

تمیزکاری و پولیش زدن یکی از بهترین راه‌های محافظت از خودرو در برابر عوامل محیطی در بعضی بخش‌ها می‌باشد، مانند: رکاب‌ها، درب‌ها، قطعات آب‌بندی و قاب‌ها و غیره باید بصورت دوره‌ای تمیز شوند. این قطعات بدلیل نصب طولانی مدت با مواد چسبنده می‌توانند به سرعت باعث خراشیدگی سطوح رنگی شوند. دوره‌های شستشو بر حسب موارد متعددی قابل انجام است. برای مثال:

- دوره استفاده؛
- محل پارک خودرو و زیر درخت؛
- فصل سال؛
- شرایط آب و هوایی؛
- تاثیرات محیط.

اگر لکه حشرات، فضولات پرندگان، صمغ، غبار جاده و غبارهای صنعتی، آسفالت، ذرات دوده، نمک و سایر مواد برف‌زدایی برای مدت طولانی روی رنگ بمانند باعث آسیب می‌شوند. حرارت بالا مانند تابش مستقیم نور خورشید باعث شدت گرفتن آسیب می‌شود.

شما باید هر هفته خودرو را تمیز کنید اما در بعضی شرایط خاص پولیش زدن و شستشوی ماهیانه کافی است.

در ماه‌های زمستانی و زمانی که از نمک برای برف‌زدایی استفاده می‌شود زیر خودرو را نیز شستشو دهید.

تمیز کردن و مراقبت از خودرو

استفاده نامناسب از مواد تمیز کننده برای سلامتی خطرناک است، این مواد باید در محلی امن نگهداری شوند و نباید در دسترس کودکان قرار گیرند زیرا احتمال ایجاد مسمومیت وجود دارد.



سرویس و نگهداری بیرون خودرو

شستشوی خودرو

سیستم ترمز خیس یا یخ زده باعث کاهش تاثیر ترمزگیری می‌شود اگر خودرو در زمستان شسته شده باشد، احتمال خطر تصادف وجود دارد.



فقط در زمان سوییچ بسته بهتر است شستشوی خودرو انجام شود در غیر اینصورت امکان تصادف وجود دارد.



از شستشو با فشار بالا در داخل محفظه موتور استفاده نکنید زیرا امکان آسیب دیدن سیستم‌های الکترونیک خودرو وجود دارد.



سرویس و نگهداری

اسفنج و دستکش‌ها را در زمان‌های کوتاه شستشو دهید و در انتها از یک اسفنج دیگر برای تمیز کردن چرخ‌ها و لای درب‌ها استفاده کنید.

تجهیزات شستشوی اتوماتیک

رنگ خودرو در برابر ساییدگی مقاومت دارد بنابراین در شرایط عادی می‌توانید توسط کارواش اتوماتیک خودرو را شستشو دهید. در واقع شستشوی رنگ خودرو نیازمند تجهیزاتی در کارواش مانند، تصفیه آب، نوع مواد شوینده و نحوه کار سیستم می‌باشد، اگر رنگ کدر شد و یا خراشیدگی پیدا کرد باید به متصدی دستگاه کارواش اطلاع داده شود. در صورت نیاز به کارواش دیگری مراجعه کنید.

قبل از شروع شستشو توسط کارواش خودکار باید شیشه‌ها و سانروف را ببندید و از مسئول کارواش در مورد لزوم باز کردن آنتن سقف سؤال کنید. اگر روی خودرو شما تجهیزات اضافه‌تری مانند بادگیر، باربند سقف و آنتن‌های خاص رادیویی نصب است لازم است به مسئول کارواش اطلاع دهید.

شستشوی دستی

ابتدا توسط مقدار مناسبی آب گرد و خاک خودرو را تا حد ممکن تمیز و بدنه را خیس کنید. سپس خودرو بوسیله یک اسفنج نرم، دستکش‌های تمیز یا برس تمیز از سمت سقف به پایین بدنه شستشو دهید. فقط در صورتی که لکه‌های روی بدنه قابل تمیز شدن نیستند از مواد شوینده ویژه استفاده کنید.

تذکرات مهم

- خودرو را زیر تابش مستقیم نور خورشید شستشو ندهید زیرا احتمال آسیب دیدن رنگ وجود دارد.
- هنگامی که در زمستان خودرو را شستشو می‌دهید جهت جریان آب را به سمت قفل، درز درب‌ها و اتصالات سقف بگیرید چون باعث یخ‌زدگی خواهد شد.
- از اسفنج آشپزخانه یا مشابه آن برای شستشو استفاده نکنید زیرا باعث صدمه به سطوح خواهد شد.
- از پارچه یا اسفنج خشک برای تمیز کاری چراغ‌های جلو استفاده نکنید، بهتر است آنها را بصورت مرطوب و با صابون تمیز کنید.

سرویس و نگهداری

پولیش کاری نیز دارند شستشو داده‌اید. اگر خودرو جدیداً پولیش شده است، در فصل‌های گرم لکه حشرات از روی سپر و درب موتور به راحتی پاک می‌شود.

پولیش کردن رنگ

تا زمانی که درخشندگی رنگ کم نشده و پولیش عملکرد مناسبی ندارد، سطوح رنگی را پولیش کاری نکنید.

اگر ماده پولیش کاری حاوی واکس نیست، باید روی خودرو واکس هم بزنید. پولیش با مشخصات زیر باید بر روی سطوح رنگی خودرو استفاده شود:

- لایه برداری نرم که کثیفی سطوح را از بین می‌برد و به رنگ آسیب نمی‌رساند.
- مواد مکمل برای تعمیرات که خراشیدگی‌ها را پر و یا پوشش می‌دهد.
- عملکرد پولیش به عنوان ایجاد کننده لایه محافظ بین رنگ و محیط اطراف.

توجه: سطوحی که رنگ مات دارند و قطعات پلاستیکی را نمی‌توان بوسیله پولیش ترمیم کرد.

شستشو با آب فشار بالا

به دستورالعمل‌های زیر هنگام شستشو با آب فشار بالا دقت کنید مخصوصاً فاصله پاشش را تا قطعات نرم در نظر داشته باشید (مانند شیلنگ‌های لاستیکی یا تجهیزات آب‌بندی و عایق).

از نازل‌های گرد یا چرخان استفاده نکنید بخصوص لاستیک‌ها نباید با نازل گرد تمیز شوند، حتی اگر نازل در فاصله زیاد باشد و خیلی کوتاه مدت استفاده شود زیرا باعث آسیب خواهد شد.

تذکرات مهم

- لطفاً به دستورالعمل‌های شستشو با فشار بالا دقت کنید.
- قطعات نرم خودرو باید در فاصله مناسب از آب فشار بالا قرار گیرند.

پولیش کردن

یک لایه پولیش با کیفیت می‌تواند از خودرو در برابر عوامل محیطی و حتی خراشیدگی‌های کوچک محافظت کند. هر زمان مشاهده کردید که قطرات آب به راحتی روی سطوح رنگی خودرو نمی‌لغزند، خودرو شما نیاز به پولیش کردن دارد. حداقل دوبار در سال خودرو خود را پولیش کنید حتی اگر آن را توسط کارواش‌های خودکار که عملکرد

سرویس و نگهداری

که بدون حلال و ترکیبات مضر هستند باید استفاده نمود. همچنین از ترکیبات ویژه رنگ نمی‌توان برای قطعات پلاستیکی استفاده کرد.

آسیب‌های رنگ

آسیب‌های رنگ مانند خراش یا پدیدگی‌های ایجاد شده بدلیل برخورد سنگ‌های کوچک در سطوح کم را باید ترمیم کرد تا از زنگ‌زدگی جلوگیری شود. اگر زنگ‌زدگی مشاهده شد، باید کاملاً آن را پاک کرد و با مواد محافظ برای جلوگیری از ادامه زنگ‌زدگی و روکش رنگ آن را پوشاند.

نوارهای آب‌بندی

نوارهای آب‌بندی و واشر روی درب‌ها، درب موتور، درب صندوق عقب و شیشه‌ها را باید با پاشیدن مواد محافظ لاستیک بصورت دوره‌ای تمیز کرد تا انعطاف و عمر مفید کاری آنها افزایش یابد. بعلاوه پاشیدن این مواد از عملکرد نامناسب آنها بر روی آب‌بندی و مشکل باز شدن درب‌ها جلوگیری می‌کند.

چرخ‌ها



به یخ‌زدگی چرخ‌ها در زمان شستشو دقت کنید زیرا باعث کاهش عملکرد ترمز و در نتیجه تصادف خواهد شد.

تیغه‌های برف پاک‌کن

در آب گرم و صابون شستشو دهید. از شوینده‌هایی با پایه الکلی و نفتی استفاده نکنید.

شیشه‌ها و آئینه‌ها

بصورت دوره‌ای شیشه‌ها را از سمت داخل و بیرون با مایع شیشه شور تأیید شده تمیز کنید.

شیشه جلو: پس از شستشوی خودرو با محصولات شوینده و پولیش، قبل از نصب تیغه‌های برف پاک‌کن جدید شیشه جلو را نیز با شیشه پاک‌کن تمیز کنید.

شیشه عقب: آن را از سمت داخل بوسیله یک پارچه نرم تمیز کنید و جهت حرکتان بصورت طولی باشد تا خطوط گرمکن شیشه عقب آسیب نبینند. شیشه عقب را خراش ندهید یا از مواد لایه‌بردار استفاده نکنید زیرا باعث صدمه به گرمکن شیشه خواهد شد.

آئینه‌ها: با آب و صابون شستشو دهید. از مواد شوینده لایه‌بردار یا تیغه فلزی استفاده نکنید.

قطعات پلاستیک

قطعات پلاستیکی را می‌توان طبق روال معمول شستشو داد. اگر لکه به سختی قابل پاک کردن است، از مواد شستشوی پلاستیک ویژه

سرویس و نگهداری

بنابراین توصیه می‌شود که برنامه بازدید دوره‌ای لایه محافظ زیر خودرو و شاسی، به خصوص در ابتدا و انتهای فصل‌های سرد انجام شود.

تمیز کردن چرخ‌ها، از تجمع آلودگی یا نمک مخصوص آب کردن برف، بر روی آنها جلوگیری می‌کند. بقایای مواد روی ترمز را می‌توان توسط حلال‌های غیر اسیدی از داخل رینگ تمیز کرد.

رینگ‌های آلیاژی

جهت حفظ درخشندگی رینگ‌های آلیاژی، نگهداری دوره‌ای ضروری است در غیر این صورت نمک‌های برف‌زدایی و مواد باقیمانده روی ترمز باعث ایجاد خوردگی در رینگ‌های آلیاژی می‌شوند.

برای تمیز کردن رینگ‌ها فقط از مواد شوینده بدون اسید استفاده کنید. برای مراقبت از چرخ‌ها، از پولیش رنگ یا سایر موادی که قابلیت لایه برداری دارند استفاده نکنید. اگر لایه محافظ رنگ آسیب دید (مانند برخورد سنگ)، بخش آسیب دیده باید در اولین فرصت تعمیر شود.

لایه محافظ زیر بدنه

لایه‌های محافظ روی صفحه‌های عایق حرارتی اگزوز و کاتالیست را تمیز نکنید، زیرا در زمان رانندگی امکان ایجاد آتش‌سوزی وجود دارد.



زیر بدنه خودرو با مواد محافظ مخصوصی پوشیده شده است که از تاثیر عوامل شیمیایی و بر خورد‌های کوچک جلوگیری می‌کند. هر چند که آسیب دیدن لایه محافظ در زمان رانندگی اجتناب ناپذیر است،

سرویس و نگهداری

سرویس و نگهداری داخل خودرو

قطعات پلاستیکی، چرم و پارچه

قطعات پلاستیک و چرمی را می‌توان با یک پارچه نمدار تمیز کرد. اگر کثیفی را نمی‌توان به راحتی تمیز کرد، از مواد شوینده ویژه که بدون حلال هستند برای تمیزکاری این قطعات می‌توان استفاده نمود.

مواد شوینده ویژه، کف خشک و اسفنج نرم فقط جهت تمیزکاری قطعات پارچه‌ای تزئینات رودری‌ها، موکت کف و روکش سقف و غیره توصیه می‌شوند.

توجه: جهت حفظ خاصیت ضد انعکاس نور داشبورد، پولیش کاری داشبورد مجاز نیست.

قاب واحد کنترل کیسه‌ها

! اجازه ندهید این نواحی در معرض مایعات قرار گیرند و از بنزین، مواد شوینده، تمیزکننده لوازم یا پولیش استفاده نکنید.

برای محافظت از کیسه هوا در برابر آسیب دیدگی، از یک پارچه نمدار یا شوینده‌های تأیید شده لوازم داخل خودرو برای تمیزکاری این نواحی استفاده کنید:

- بخش مرکزی غربلیک فرمان.

- ناحیه کیسه هوای داشبورد سمت مسافر جلو.
- روکش سقف با کیسه هوای پرده‌ای.

کمربندها

! برای تمیز کردن کمربند، از سفید کننده، رنگ بر یا سایر حلال‌ها استفاده نکنید.

کمربند را بیرون بکشید و با آب گرم و صابون شستشو دهید. اجازه دهید بصورت طبیعی خشک شود. اجازه ندارید با کمربند باز شده و قبل از خشک شدن کامل رانندگی کنید.

موکت و پارچه

از شوینده‌های رقیق لوازم خودرو استفاده کنید - آن را در محلی که در دید نیست ابتدا آزمایش کنید.

چرم

به دلیل خصوصیات چرم استفاده شده در خودروها (برای مثال حساسیت به روغن، گریس، و مواد ایجاد کننده لکه)، برای حفظ آنها در زمان استفاده و نگهداری باید توجه ویژه‌ای در نظر داشت. یک لباس خیس با کیفیت رنگ‌شدگی بد می‌تواند چرم صندلی را رنگی کند، غبار و دانه‌های ریز در منافذ چرم قرار می‌گیرند و تزئینات و دوخت‌ها دچار ساییدگی می‌شوند و باعث صدمه دیدن سطح چرم می‌شوند.

سرویس و نگهداری

بنابراین انجام یک برنامه دوره‌ای نگهداری بر حسب مشخصات چرم ضروری است.

تجهیزات چرمی را با آب گرم و صابون ملایم شستشو دهید. آنها را با پارچه تمیز و خشک که از جنس کتان نباشد خشک و پولیش کنید.

پیشنهادهای سرویس و نگهداری

- پس از شستشو از کرم‌های ضد اثر آفتاب و ضد خیس شدن استفاده کنید. لازم است جهت حفظ انعطاف و رطوبت مناسب چرم را اشباع و لایه محافظ روی آن ایجاد کنید.
 - چرم را هر دو یا سه ماه یکبار تمیز کنید و لکه‌های ایجاد شده را پاک کنید.
 - اثر جوهر خودکار و لکه واکس کفش را در اولین فرصت تمیز کنید.
- توجه: بنزین، پاک‌کننده، واکس لوازم منزل یا پولیش را نباید بعنوان ماده تمیزکننده استفاده کنید.

داشبورد، صفحه نمایشگر

تمیزکاری فقط با پارچه خشک.

اطلاعات فنی

ابعاد خودرو	۲۶۴
پارامترهای وزن خودرو	۲۶۵
پارامترهای اصلی موتور	۲۶۶
پارامترهای توان خودرو	۲۶۷
سیالات توصیه شده و ظرفیت‌ها	۲۶۸
جدول پارامترهای تنظیم زوایای چرخ‌ها (بدون بار)	۲۶۹
چرخ‌ها و لاستیک‌ها	۲۶۹
فشار باد لاستیک (سرد)	۲۶۹

اطلاعات فنی

پارامترهای اصلی اندازه خودرو

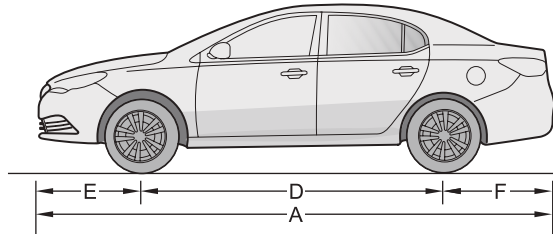
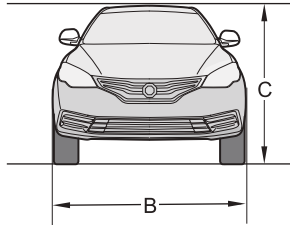

پارامترها	عنوان
۱۵۴۸	فاصله دو چرخ جلو، میلی‌متر
۱۵۴۹	فاصله دو چرخ عقب، میلی‌متر
۱۱،۱۵	حداقل قطر چرخش خودرو، متر
۵۵	ظرفیت مخزن سوخت، لیتر

پارامترها	عنوان
۴۵۷۹	طول کلی A، میلی‌متر
۱۸۰۴	عرض کلی B، میلی‌متر (بدون آینه‌های جانبی)
۱۴۹۰	ارتفاع کلی C (بدون بار)، میلی‌متر
۲۶۶۰	فاصله دو محور D، میلی‌متر
۹۲۲	تعلیق جلو E، میلی‌متر
۹۹۷	تعلیق عقب F، میلی‌متر

اطلاعات فنی

پارامترهای وزنی خودرو کامل

پارامترها			عنوان
1.5T AT	1.5L AT	1.5L MT	
۵			تعداد سرنشینان
۱۳۴۰	۱۲۸۰	۱۲۳۵	وزن کل، کیلوگرم
۱۷۱۵	۱۶۵۵	۱۶۱۰	وزن کل با بار، کیلوگرم
۸۲۵	۷۸۰	۷۵۰	وزن کل روی محور جلو، کیلوگرم
۵۱۵	۵۰۰	۴۸۵	وزن کل روی محور عقب، کیلوگرم
۹۵۰	۹۰۵	۸۷۵	حداکثر وزن روی محور جلو، کیلوگرم
۷۶۵	۷۵۰	۷۳۵	حداکثر وزن روی محور عقب، کیلوگرم

اطلاعات فنی

پارامترهای اصلی موتور

پارامترها		عنوان
1.5T	1.5L	
75.0×84.8	75.0×84.8	قطر × طول کورس، mm × mm
1.498	1.498	حجم موتور، L
9.5:1	10.5:1	نسبت تراکم
95	78	حداکثر توان خالص، KW
95	80	توان اسمی، KW
5500	6000	دور موتور توان اسمی، rev/min
210	135	حداکثر گشتاور، Nm
2000~4400	4500	دور موتور حداکثر گشتاور، rev/min
750±50	750±50	دور آرام، rev/min
بنزین بدون سرب RON 92 و بالاتر (شیلی و ایران) بنزین بدون سرب RON 91 و بالاتر (GCC)		درجه سوخت، RON
		مصرف سوخت کلی، L/100KM

اطلاعات فنی

پارامترهای توان

پارامترها			عنوان
1.5T AT	1.5L AT	1.5L MT	
9.5	13.9	12.8	میزان شتاب گیری، ثانیه (0-100) km/h
200	170	180	حداکثر سرعت، km/h
30			شیب قابل پیمایش، %

توجه: پارامترهای توان خودرو مقادیری هستند که در شرایط خاصی اندازه گیری می شوند.

توجه: شیب قابل پیمایش تحت تاثیر سطوح مختلف جاده، فشار باد چرخ، عمق آج لاستیک و وزن خودرو می باشد.

اطلاعات فنی

سیالات توصیه شده و ظرفیت‌ها

ظرفیت			درجه	نام
1.5T AT	1.5L AT	1.5L MT		
4.1			A1/B1 5W-30	روغن موتور (تعویضی در خدمات پس از فروش)، لیتر
6.7	7.3		گلیکول (نوع OAT)	مایع خنک کننده موتور، لیتر
6.2	4.85	-	AW-1	روغن گیربکس اتوماتیک، لیتر
-	-	2.0	BOT503	روغن گیربکس معمولی، لیتر
0.7			DOT 4	روغن ترمز، لیتر
3			ZY-V III	مایع شیشه شوی، لیتر
520±20	550±20		R134a	گاز کولر، گرم

اطلاعات فنی

چرخ زاپاس

6.5J×16	4J×16	اندازه رینگ
205/55 R16	T125/90 R16	اندازه لاستیک

فشار باد چرخ (حالت سرد)

بدون بار	چرخ‌ها
210kPa/2.1bar/30psi	چرخ جلو
210kPa/2.1bar/30psi	چرخ عقب
420kPa/4.2bar/60psi	چرخ زاپاس (R16 90/T125)
210kPa/2.1bar/30psi	چرخ زاپاس (55 R16/205)

جدول پارامترهای زوایای چهار چرخ (بدون بار)

پارامترها	عنوان	
-0°12'±45'	زاویه کمبر	چرخ‌های جلو
4°48'±45'	زاویه کستر	
0°±15'	زاویه دهانه جلو	
13°03'±45'	زاویه کینگ‌پین	چرخ‌های عقب
-1°15'±45'	زاویه کمبر	
0°26'±20'	زاویه دهانه جلو	

رینگ‌ها و لاستیک‌ها

6.5J×16	اندازه رینگ
205/55 R16	اندازه لاستیک